

# 三菱トラクタ

## 取扱説明書

GM302・332・362  
452・502・552

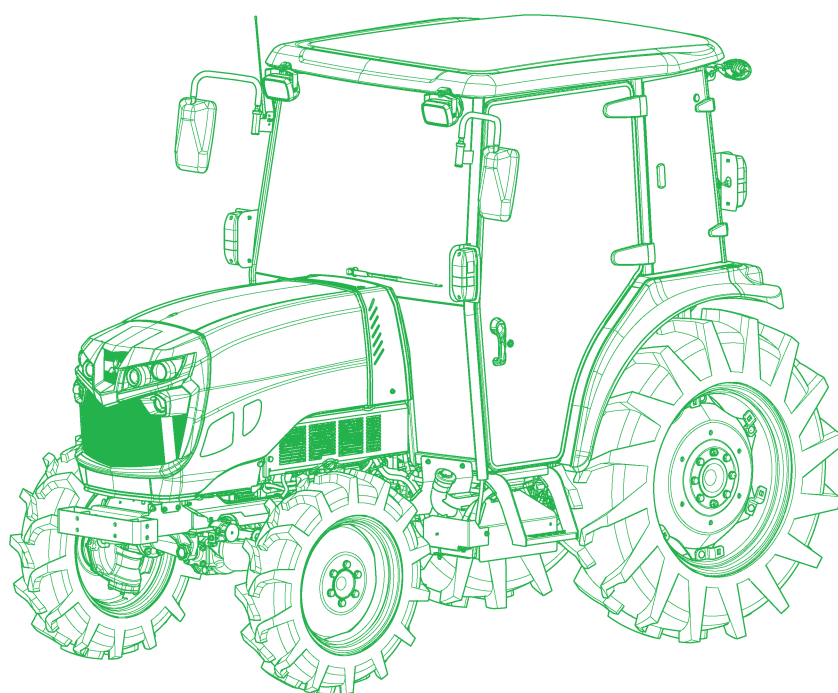

ご使用前に必ずお読みください  
身近なところに大切に保管してください



# このたびはトラクタをお買いあげいただき誠にありがとうございます。

## ●はじめに

この取扱説明書は機械の正しい取扱いかと簡単なお手入れおよび守っていただきたい安全に関する事項について説明しています。

ご使用まえにこの取扱説明書をよくお読みいただき安全で快適な作業をしてください。

- ・お読みになった後も身近な所に保管しいつでも読めるようにしてください。
- ・また、この機械を貸与または譲渡される場合は、この取扱説明書を機械といっしょにお渡しください。
- ・本書では、安全上重要な事項を(⚠)で示し、つぎのように表示しています。必ず守ってください。

 <b>危険</b>	その警告に従わなかった場合は、死亡または重傷を負うことになるものを示します。
 <b>警告</b>	その警告に従わなかった場合は、死亡または重傷を負う危険性があるものを示します。
 <b>注意</b>	その警告に従わなかった場合は、ケガを負うおそれのあるものを示します。

- ・なお、この機械の品質・性能向上あるいは安全のために、使用部品を変更することがあります。その際には本書の内容およびイラストなどの一部が、機械と一致しない場合がありますのでご了承ください。

## ●機械の使用目的について

- ・機械は、ほ場での農業用作業機を装着しての農作業にご使用ください。使用目的以外の作業や改造などは行わないでください。
- ・機械を使用目的以外の作業に使用したり、改造したりした場合は保証の対象となりません。(詳細は保証書をご覧ください。)

# こんなとき, こんなことが知りたいとき, ここを見てください!

この取扱説明書は, つぎの通り構成されています。まず, **安全作業のために** からお読みいただき, 基本事項から操作, 点検まで機械の正しい取扱い方を理解してください。

## **安全作業のために** 安全な作業をするための注意事項は?

安全な作業をしていただくために, 安全に関する基本事項, 表示ラベル (危険ラベル・警告ラベル・注意ラベル) について説明しています。よく読んで必ず守ってください。

## **ご使用まえに** 使用前に知っておかなければならないことは?

機械の概要「仕様 (装備)」などについて説明しています。

## **各部の名称** 各部の名称を知るには?

機械の主な名称について説明しています。

## **運転のしかた** トラクタを動かすには?

運転前の点検: 作業前の点検項目と内容について説明しています。必ず実施してください。  
運転操作のしかた: エンジンの始動・発進・走行・停止のしかた, 自動車への積込み・積降ろしのしかた, 坂道での運転のしかたなどを説明しています。

## **作業のしかた** ほ場作業を行うには?

作業に必要な装置の使いかたについて説明しています。

## **キャビンの取扱い** キャビンを使用するには?

キャビンの取扱いについて説明しています。

## **手入れのしかた** 機械を長もちさせるには?

機械をつねに正常な状態に保つために, 手入れのしかたについて説明しています。

## **長期格納のしかた** 機械を長期格納するときは?

機械を長期に格納するときの手入れのしかたについて説明しています。

## **不調時の処置** 故障かなと思ったら?

異常を感じたらすぐ原因を調べ処置してください。

## **付 表** 主要諸元, 主な消耗部品は?

の安全  
たため  
作業  
に業

ご使用  
まえに

各部の  
名称

運転の  
しかた

作業の  
しかた

のキ  
取  
扱  
ビ  
ン

手入  
れの  
しか  
た

の長  
期  
格  
納

処不  
調  
時  
置の

付

表

# も く じ

## 安全作業のために ……(安全作業説明編)

### ご使用まえに …… 1

1. 保証とサービスについて …… 1
2. 仕様(装備)について …… 2
3. 用語について …… 4
4. 小型特殊自動車について …… 5
  1. 小型特殊自動車の届出 …… 5
  2. 運転免許 …… 5
  3. 公道を走行するとき …… 6

### 各部の名称 …… 7

1. 全体 …… 7
2. 運転装置の名称 …… 8
  1. 計器関係 …… 8
  2. スイッチ関係 …… 9
  3. レバー, ペダル, シート関係 …… 11

### 運転のしかた …… 12

1. 運転まえの点検 …… 12
  1. 点検項目 …… 12
  2. 運転まえの準備 …… 13
  3. 安全フレームの取扱い …… 15
  4. 灯火類の操作 …… 16
2. 運転操作のしかた …… 18
  1. エンジンの始動と停止 …… 18
  2. 発進・走行のしかた …… 23
  3. 停車・駐車のしかた …… 29
  4. 自動車への積み込み・積降ろし …… 31
  5. 坂道での運転のしかた …… 33
  6. ほ場への出入りのしかた …… 33

### 作業のしかた …… 36

1. ほ場作業のしかた …… 36
  1. ほ場での旋回のしかた …… 36
  2. P T Oの取扱い …… 38
  3. ポジションコントロールレバーの取扱い …… 39
  4. 安全装置の取扱い …… 43
  5. 深さ自動の取扱い …… 44
  6. 傾き自動の取扱い …… 47

7. ドラフト自動の取扱い(オプション) …… 50
8. 作業に適した速度の選びかた …… 52
9. 4輪駆動とデフロックの使いかた …… 56
10. 作業機降下速度の調整 …… 57
11. DPF(ディーゼル・パティキュレート・フィルタ)装置のはたらき …… 58
12. DPF(ディーゼル・パティキュレート・フィルタ)の取扱い …… 59

### 2. 作業に必要な装置の使いかた …… 61

1. トレッドの調整のしかた …… 61
2. 3点リンクの取付け寸法の設定のしかた …… 65
3. 作業機の取扱い …… 69
4. 作業機用電源の取扱い …… 69
5. アクセサリ電源ソケット(12V電源)の取扱い …… 70
6. コンソールポケット …… 70
7. トレーラ用電源の取扱い …… 71
8. バンパウエイト(オプション) …… 71
9. フロントローダの取扱い(オプション) …… 72
10. 可倒式バックミラーの取扱い …… 73

### キャビンの取扱い[キャビン仕様] …… 74

1. 各部の取扱い …… 74
  1. ドア・リヤウインドウの開閉のしかた …… 74
2. スイッチの取扱い …… 77
  1. 灯火スイッチの取扱い …… 77
  2. 各種スイッチの取扱い …… 78
3. 運転装置の取扱い …… 80
  1. バックミラー …… 80
4. 室内装備の取扱い …… 80
  1. カップホルダ …… 80
  2. エアコン …… 81

### 手入れのしかた …… 84

1. 定期点検整備表 …… 84
2. 給油・給脂・給水のしかた …… 86
  1. 給油・給脂・給水 …… 86
  2. ボンネットの開閉とカバー類の取外しかた …… 87
  3. エンジンオイルの点検と交換 …… 88
  4. エンジンオイルフィルタの交換 …… 89



5. 燃料の補給	89
6. ウォータセパレータの水抜き	91
7. 燃料フィルタの交換と水抜き	91
8. エア抜き要領	93
9. オイルミストセパレータの交換	93
10. 冷却水の保守管理	94
11. ミッションオイルの点検と交換	95
12. 油圧オイルフィルタの交換	97
13. フロントアクスルオイルの点検と交換	97
14. クラッチ室の水抜き	98
15. 各部の給脂	98
16. ウォッシュ液の給水 [キャビン仕様]	99
<b>3. 各部の掃除のしかた</b>	<b>100</b>
1. エアクリーナの掃除	100
2. ラジエータ・ラジエータスクリーンの掃除	100
3. コンデンサフィン, コンデンサスクリーンの掃除 [キャビン仕様]	101
4. エアコンの掃除 [キャビン仕様]	101
<b>4. 各部の点検と調整のしかた</b>	<b>103</b>
1. ファンベルトの点検・調整	103
2. クラッチペダルの点検・調整	104
3. トーインの点検・調整	104
4. ブレーキペダルの点検・調整	105
5. タイヤの点検	106
6. ハンドルの点検	107
7. ホース類の点検	107
8. ウォータホース, エアコン配管の点検 [キャビン仕様]	108
9. 電気配線の点検と掃除	109
10. ヒューズの交換	110
11. バッテリーの点検と充電	113
12. コンプレッサベルトの張り調整 [キャビン仕様]	118
13. 冷媒 (ガス) [キャビン仕様]	118

<b>長期格納のしかた</b>	<b>119</b>
1. 機械の掃除・洗浄・格納	119
2. 格納中の手入れ	121
3. 再使用にあたって	121

**不調時の処置** ..... **122**

<b>1. エンジン部</b>	122
1. 始動しない, または始動困難	122
2. エンジン出力不足およびエンジン自然停止	123
<b>2. 走行・運転操作部</b>	124
1. 走らない, ブレーキがきかない	124
2. パワーステアリング	125
<b>3. 油圧部</b>	126
1. 油圧関係	126
<b>4. 電気・自動制御部</b>	127
1. 電気関係	127
2. 自動制御関係	127
<b>5. キャビン部</b>	128
1. キャビン関係	128

**付 表** ..... **129**

<b>1. 主要諸元</b>	129
<b>2. 主な消耗部品</b>	130
1. エンジン関係	130
2. エアクリーナ・油圧ライン関係	130
3. 電装関係	131
<b>3. アタッチメント一覧表 (参考)</b>	132
<b>4. 潤滑油について</b>	133
1. エンジンオイルについて	133
2. ミッション, フロントアクスルオイルについて	133
<b>5. トラクタ関連商品</b>	134

## (安全作業説明編)

# 安全作業のために

	ページ
1. 安全作業のしかた	(安-1)
⚠ 作業前につぎのことを守りましょう!	(安-1)
⚠ 安全作業のポイント	(安-2)
⚠ 作業前の一般的な注意事項	(安-4)
⚠ 作業前の点検・整備・掃除をするときは	(安-6)
⚠ エンジンを始動するときは	(安-11)
⚠ 作業機の装着および作業をするときは	(安-13)
⚠ 走行運転をするときは	(安-17)
⚠ 狭い道路, 凸凹道, 坂道, 傾斜地で運転するときは	(安-19)
⚠ 自動車への積込み・積降ろしをするときは	(安-21)
⚠ ほ場で作業をするときは	(安-22)
⚠ 1日の作業が終わったら	(安-23)
⚠ 長期格納するときは	(安-24)
2. 表示ラベルについて	(安-26)

# 安全作業のために

## 1. 安全作業のしかた

- ・安全上の重要な事項を **⚠危険** **⚠警告** **⚠注意** の3段階に分類して説明していますので、よく読んで理解し安全作業に努めてください。
- ・なお、この項で説明している安全説明はトラクタ全般についてのものです。これ以外にも本文の中で同様に説明していますので必ず守ってください。
- ・本書およびラベルの内容が理解できない人や子供には絶対運転させないでください。

### ⚠ 作業前につぎのことを守りましょう！

必ず守ってください

守らないとこんな事故が！

**⚠警告** ◆このような人は運転しないでください。

- 酒気をおびた人
- 妊娠している人
- 16才未満の人
- 指導者のいない運転未熟練者
- 過労・病気・薬物の影響，その他の理由により，正常な運転操作ができない人

運転する人は健康に気をつけて適当な睡眠と休けいをとってください。

思わぬ事故を起こすことがあります。



T00097

**⚠警告** ◆作業に合ったキチンとしたものを着用してください。

ヘルメット  
身体に合ったもの  
袖口すっきり  
スベリ止めのある足に合った靴

このような服装は衣服が回転部に巻き込まれたり，足をスべらせたりして思わぬ事故を起こすことがあります。

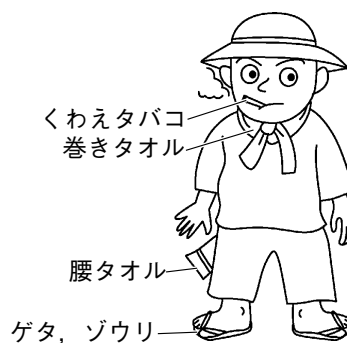

T00098

**⚠警告** ◆機械を他人に貸す場合は取扱説明書も合わせて貸して，安全な作業ができるよう説明してください。

これもよんで

借りた人が不慣れなため，思わぬ事故を引起すことがあります。

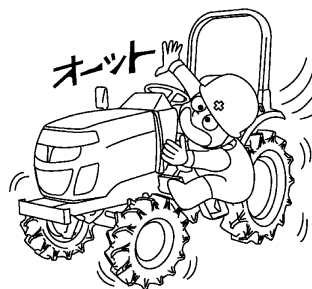

T00049



# 安全作業の

# ポイント



T00030

- 取扱説明書、機械のラベルをよく読んでから運転する

## 始業・点検 準備点検

- 平坦な場所で駐車ブレーキをかけ、エンジンを停止する
- 機械に貼ってあるラベルがなくなったり、汚れたりして読めなくなったら新しいラベルに貼り替える
- エンジン、バッテリー、燃料タンクの周辺を掃除する
- バッテリーコードや電気配線、燃料ホースを点検する
- 給油、冷却水の点検はエンジンが冷えているときに行う
- 燃料補給時は火気を近づけない
- 各部の締付けを確認する
- ブレーキの作動具合と左右の遊び量を点検する
- ハンドルの遊びやガタが大きくないか確認する
- 方向指示器などの保安部品の作動を確認する
- 作業機を上げて点検するときは作業機降下速度調節グリップを「固定」の位置にして作業機の下に固定脚を置く
- トラクタを移動して作業機を着脱するときはトラクタと作業機の間立たない
- 機械は改造しない
- 油脂類の廃却は、廃却設備のあるところで処理する

## エンジン始動

- すべてのカバーを取付け、安全フレームをおこす
- トラクタや作業機の周囲から人を遠ざける
- 運転席に座り駐車ブレーキをかけ、シートベルトをする
- シャトル、主変速、副変速、PTO変速レバーを「《N》(中立)」にし、クラッチペダルを踏む
- インデPTOスイッチを「切」にする[インデPTO仕様]
- 屋内で始動するときは窓や戸を開けて換気をする
- DPF再生要求がある場合は、手動再生をする

## 走行・運転

- ブレーキ連結解除ペダルロックレバーを「固定」位置にして、左右のブレーキペダルを連結状態にし、デフロックの解除を確認する



T00088

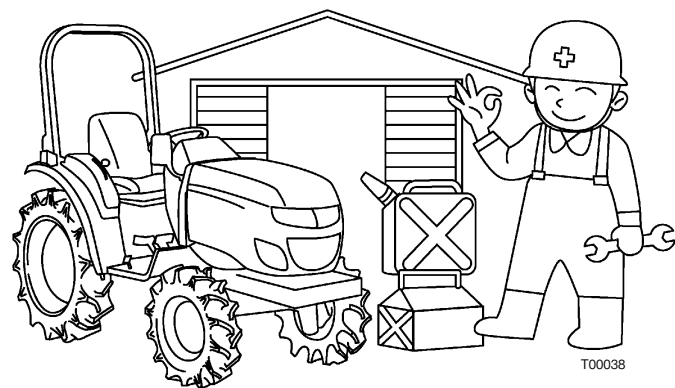

T00038

- PTO変速を「《N》(中立)」にする。
- インデPTOスイッチを「切」にする [インデPTO仕様]
- 旋回切替スイッチを「切」にする
- トラクタや作業機に人や物を乗せない
- 発進時は周囲（特に子供がいないか）をたしかめる
- エンジンコントロールレバーを「低」にし、フットアクセルで走行する
- 急発進、急ブレーキ、急旋回はしない
- わき見運転や手放し運転をしない

## 道路（公道）走行

- 運転免許証を携帯し、交通法規を守る
- 前後左右を確認し、低速車線を走る
- 夜間の移動はライトをつける
- フロント作業灯や作業灯は使用しない
- 走行中に飛び乗り、飛び降りはない

## 狭い農道・凸凹道・坂道の走行

- 狭い農道や凸凹道は低速で走行する
- 対向車を避けるとき、端に寄りすぎない
- 軟弱な路肩や草が生い茂っている所は走行しない
- 登り坂では急発進しない
- 下り坂では速度を下げエンジンブレーキを使用する
- 坂道では走行クラッチを切らない、変速レバーを「《N》(中立)」にしない

## 停車・駐車

- 平坦な場所で駐車ブレーキをかけ、シャトル、主変速・副変速、PTO変速を「《N》(中立)」にし作業機を降ろしてからエンジンを停止する
- 坂道では駐車しない  
(やむをえず駐車するときは車止めをする)
- 機械を離れるときはキーを抜取る

## 自動車への積み込み・積降ろし

- アユミは十分な強度、幅、長さ（荷台高さの4倍以上）、すべり止め、フックのあるものを使用する
- アユミは自動車の荷台に対し真っ直ぐにかけ、フックが外れないことを確認する
- 周囲を確認し機械のまわりには人を近づけない
- PTO変速を「《N》(中立)」にする
- 積み込みは後進、積降ろしは前進で低速で行う
- ロータリの爪がアユミに引っかからないようにする
- アユミの上ではクラッチ操作や変速操作をしない
- 片ブレーキ、デフロックは使用しない

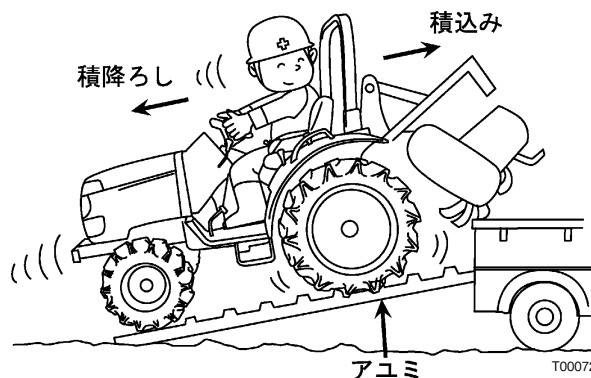

## ほ場作業 ほ場の出入り

- PTO変速を「《N》(中立)」にする
- インデPTOスイッチを「切」にする [インデPTO仕様]
- 左右のブレーキペダルの連結、デフロックの解除を確認する
- 低速であぜに対して直角に行く
- 高あぜ、溝越え、急傾斜はアユミを使用する
- 上がる時は後進、降りるときは前進で行う
- あぜがくずれないか確認しゆっくり行う

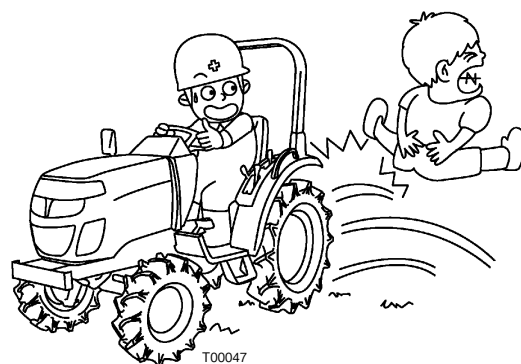

## ほ場での作業

- 子供など、人をそばに近づけない。2人乗りはしない
- ウエイトがわりに人や物を乗せない
- 旋回時は周囲を確認する
- わき見運転や手放し運転はしない
- 急傾斜地では作業をしない
- デフロック使用後は解除を確認する
- けん引作業は純正ドローバを使用し、後車軸の高さより上では引っ張らない
- 疲労を感じたら無理に作業を続けず休憩をする

## 作業途中の点検

- 平坦な場所で駐車ブレーキをかけてエンジンを停止する
- 作業機の点検をするときは作業機降下速度調節グリップを「固定」にする
- エンジンまわりの点検はエンジンが冷えてから行う

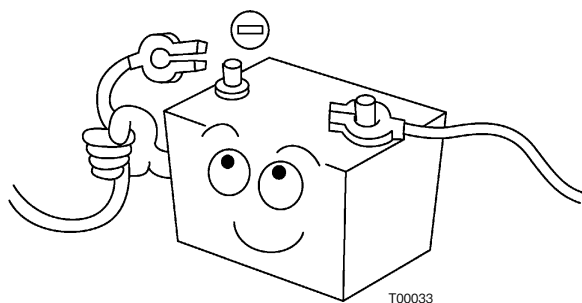

## 終業・格納 1日の作業が終わったら

- 平坦な場所で駐車ブレーキをかけて作業機を降ろしエンジンを停止してキーを抜取る
- エンジン、バッテリー、燃料タンク周辺を掃除する
- マフラ、ラジエータなどは冷えるまで直接触れない
- タイヤの交換、輪距の変更はジャッキと固定脚を使用する
- シートカバーはエンジンが冷えてからかける

## 長期格納

- 作業機は外すか、降ろしておく
- 燃料は満タンにし、燃料コックを閉めておく
- バッテリーのアースコードを外すか、バッテリーを取外す
- クラッチペダルを踏込んでペダルロックをかける
- 後輪の前後に車止めをし、駐車ブレーキを解除し、キーを抜取る
- 部品（バッテリーなど）または機械を廃却するときは「お買いあげ先」に相談する

## ⚠️ 作業前の一般的な注意事項

必ず守ってください

守らないとこんな事故が！



警告

◆機械はほ場での農業用作業機を装着しての農作業にご使用ください。その他の目的では使用しないでください。

思わぬ事故を引起こすことがあります。

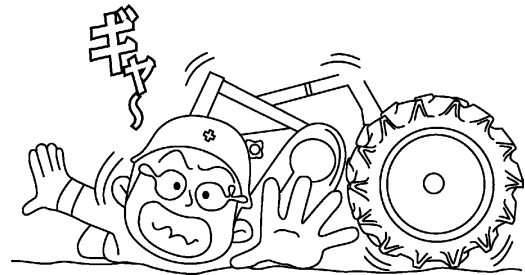

T00078



警告

◆機械は改造しないでください。

改造すると機械の機能に悪影響を与えるだけでなく事故の原因になることがあります。

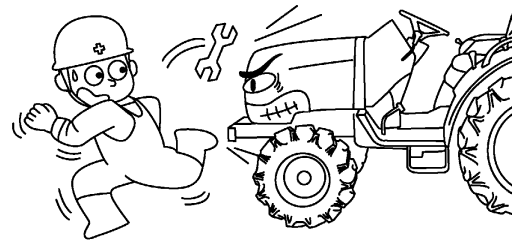

T00054



警告

◆トラクタを使用する前後に点検を行い、異常箇所は直ちに整備してください。

1シーズンごとに定期点検・整備を受けてください。

整備不良が原因で思わぬ事故を引起こすことがあります。

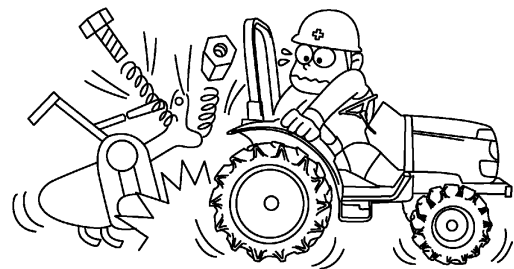

T00080



警告

◆屋内での始動は窓や戸を開けて換気をよくしてください。

●換気が不十分な所では暖機運転や作業はしない。

排気ガス中毒で気分が悪くなったり、酸欠で脳障害になったり死亡することがあります。



T00046

必ず守ってください

守らないとこんな事故が！



◆トラクタでの傷害事故の大半は  
転落・転倒事故です。安全フレ  
ームを取外して運転しないでく  
ださい。

通常は安全フレームを「おこして」シート  
ベルトを着用してください。



T00039a

転落や転倒したときは死亡または傷害事故になること  
があります。

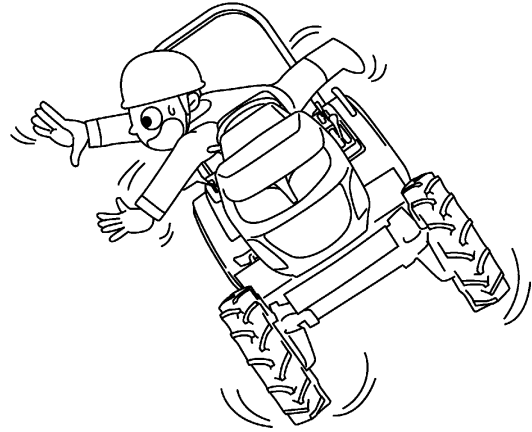

T00040



◆機械に人や物を乗せたり、人を  
近づけないでください。

- トラクタや作業機の上に人や物を乗せない。
- 子供など、人を近づけない。

思わぬ事故を引起こす原因となります。

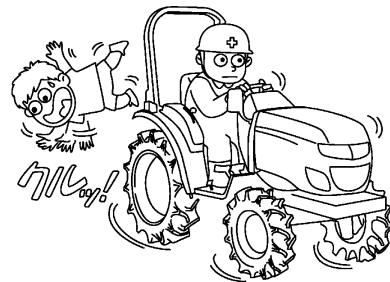

T00052



◆トラクタへの飛び乗り、飛び降  
りはしないでください。

転落や転倒して、傷害事故を引起こすことがあります。

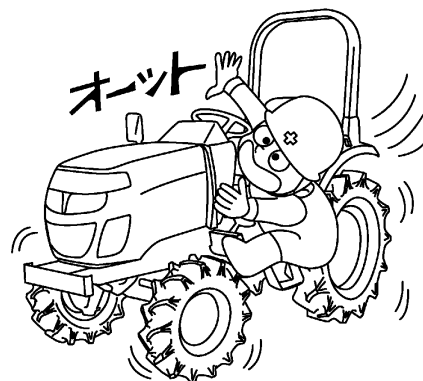

T00049

# ⚠️ 作業前の点検・整備・掃除をするときは……

必ず守ってください

守らないとこんな事故が！

<p><b>⚠️ 警告</b> ◆平坦な場所で駐車ブレーキをかけ、エンジンを停止させタイヤに車止めをしてから行ってください。</p> <ul style="list-style-type: none"> <li>●シャトル、主変速、副変速、PTO変速レバーが「《N》(中立)」になっていることを確認する。</li> </ul>	<p>機械が急に動きだし事故の原因となることがあります。</p>  <p style="text-align: right;">T00054</p>
<p><b>⚠️ 警告</b> ◆給油、注油時はエンジンを停止しエンジン回転中や、エンジンが熱い間は給油、注油をしないでください。</p> <p>◆燃料補給時は、くわえタバコなどの火気を近づけないでください。</p> <ul style="list-style-type: none"> <li>●燃料を補給したときは、燃料キャップを確実に締め、こぼれた燃料はきれいにふき取る。</li> </ul>	<p>燃料などに引火し、火傷や火災の原因となることがあります。</p>  <p style="text-align: right;">T00045</p>
<p><b>⚠️ 警告</b> ◆燃料ホースの損傷や燃料漏れがないか点検してください。</p> <ul style="list-style-type: none"> <li>●漏れている場合は交換する。</li> <li>●燃料ホースは2年ごとに交換する。</li> </ul>	<p>火災事故を引起こすことがあります。</p>  <p style="text-align: right;">T00041</p>
<p><b>⚠️ 警告</b> ◆ラジエータが熱いときは、ラジエータキャップを外さないでください。</p> <ul style="list-style-type: none"> <li>●ラジエータキャップを開ける場合は、エンジンを停止しエンジンが冷えてからラジエータキャップを開ける。</li> <li>●冷却水の点検はリザーブタンクで行う。</li> </ul>	<p>熱湯が吹きだし、火傷をすることがあります。</p>  <p style="text-align: right;">T00035</p>



必ず守ってください

守らないとこんな事故が！



◆バッテリーの点検時、火気（煙草・ライターなど）を近づけないでください。

バッテリーから水素ガスが出ますので、引火により爆発して死亡するおそれがあります。

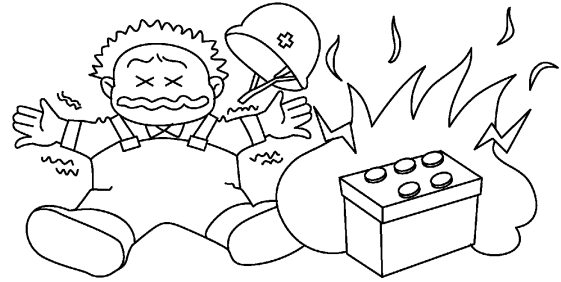

T00036



◆バッテリー液を身体や服に付けないようにしてください。

バッテリー液（希硫酸）で服が破れたり、失明や火傷をすることがあります。

◆バッテリー液が、目、皮膚、衣服、物についたときは、すぐに多量の水で洗い、飲み込んだときはすぐに多量の飲料水を飲んでください。目に入ったときや飲み込んだときは医師の診断を受けてください。



T00037



◆バッテリー端子から、コードを取外すときは、 $\ominus$ 側を先に取外してください。取付けは $\oplus$ 側を先に取付けてください。

ショートして、火傷や火災の原因となります。

- バッテリーは指定されたバッテリーを使用する。
- $\oplus$  $\ominus$ を逆に接続しない。

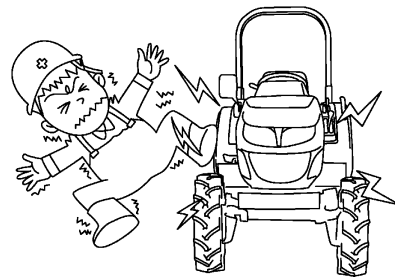

T00042

必ず守ってください

守らないとこんな事故が！



◆電気配線のコードが他の部品に接触していないか、剥がれや接合部のゆるみやガタがないかを点検してください。

- 電気部品を取外す前にバッテリー⊖側のコードをバッテリー端子から外す。

ショートして、火傷や火災の原因となります。

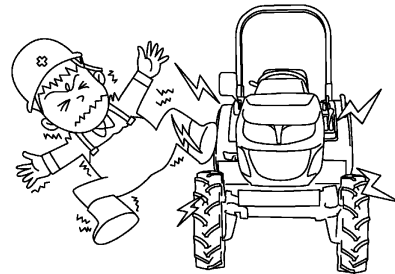

T00042



◆タイヤの空気圧は取扱説明書に記載してある空気圧を守ってください。

- タイヤの空気は入れすぎない。
- ◆タイヤに傷があり、その傷がコード（糸）に達している場合は使用しないでください。
- ◆タイヤ・チューブ・リムなどの交換・修理は「お買いあげ先」に相談してください。（特別教育を受けた人が行うように法で義務づけられています。）

タイヤに空気を入れすぎる（空気圧が高すぎる）と、タイヤが破裂し、死傷事故につながる可能性があります。



T00077



◆エンジン、マフラ、バッテリー、燃料タンクまわりにワラズやゴミなどが付着していないか、作業前に点検して付着していれば取除いてください。

火災事故を引起こすことがあります。



T00050



◆方向指示器などの保安部品の作動確認は機械を動かす前に行ってください。

交通事故を引起こす原因となります。

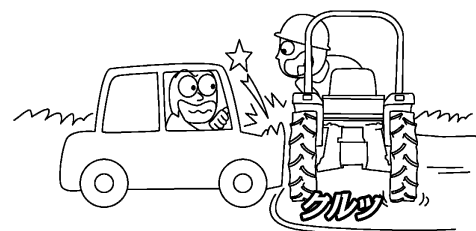

T00068

必ず守ってください

守らないとこんな事故が！



◆ブレーキの点検調整をしてください。

- 左右のブレーキのきき具合は良いか、また左右ブレーキの踏代が同一になっているか確認する。
- ◆ハンドルの遊びやガタが大きくないか確認してください。
- ◆前後輪（タイヤ）取付ボルトのゆるみがないか確認してください。

正常な走行運転ができず事故を引起こす原因となります。



T00092

正常な走行ができなくなり、事故を引起こす原因となります。

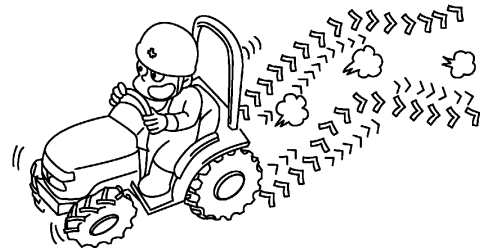

T00091



◆高圧噴油に触れないでください。

◆油圧関係の部品を点検したり取外す前に、エンジンを停止し、油圧リフト部をもっとも下げた状態にして残圧を抜いてから作業をしてください。

◆もし、高圧噴油に触れたら、直ちに医師の診断を受けてください。

圧力がかかって噴出した油は皮ふに浸透し傷害の原因になります。

油が皮ふに浸透した場合、取除かないと壊疽（えそ）になるおそれがあります。

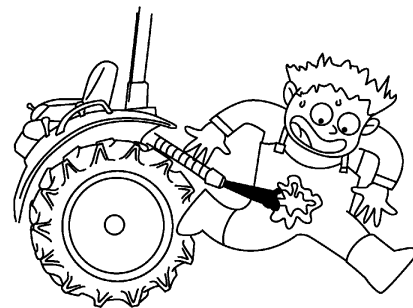

T00085

必ず守ってください

守らないとこんな事故が！



◆点検整備に必要な工具類は、適正な管理をし、正しく使用してください。

◆トラクタには、点検調整に必要な工具類を常備しておいてください。



T00034

整備不良で事故を起こすおそれがあります。

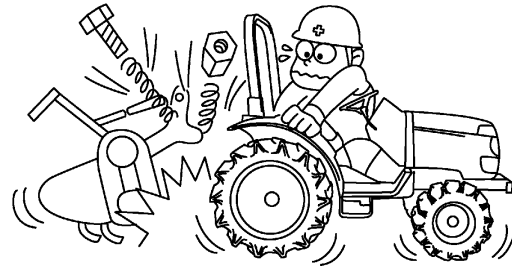

T00080



◆点検・整備などで外したカバーなどは、全て取付けてください。

●カバーは正しく取付ける。

機械に巻込まれたりして、傷害事故を起こすことがあります。

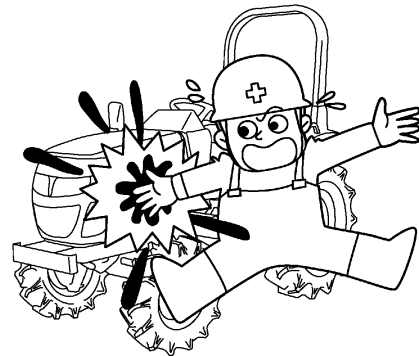

T00055

## ⚠ エンジンを始動するときは……

必ず守ってください

守らないとこんな事故が！



**警告**

◆始動する前に、周囲を確認し、トラクタや作業機の周囲から子供など、人を遠ざけてください。

子供など、人が近づくと、傷害事故を引起こすことがあります。

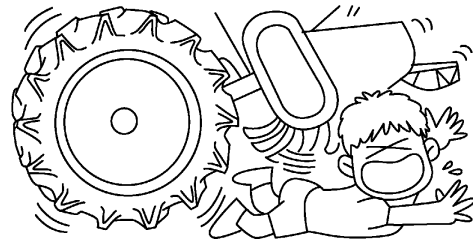

T00063



**警告**

◆始動はシートに座って正しい姿勢で行ってください。

機械が急に動き出し、人身事故や傷害事故の原因となることがあります。

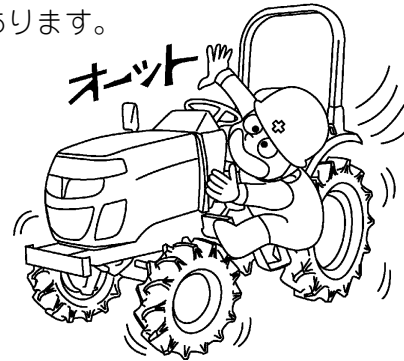

T00049



**警告**

◆シャトル、主変速、副変速、PTO変速レバーを「《N》(中立)」にしてください。

変速やクラッチが入っていると機械が動きだし事故の原因となることがあります。

- シャトル、主変速、副変速、PTO変速のレバーが「《N》(中立)」になっているかレバーを手で動かして確認する。
- インデPTOスイッチを「切」にする。[インデPTO仕様]
- クラッチペダルを踏んで始動する。

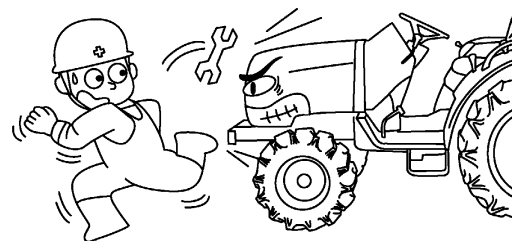

T00054

必ず守ってください

守らないとこんな事故が！



警告

◆屋内での始動は窓や戸を開けて換気をよくしてください。

- 換気が不十分な所では暖機運転や作業はしない。

排気ガス中毒で気分が悪くなったり、酸欠で脳障害になったり死亡することがあります。



T00046



警告

◆暖機運転は、シャトル、主変速、副変速、PTO変速を「《N》(中立)」にし、平坦な場所で駐車ブレーキをかけて行ってください。

- インデPTOスイッチを「切」にする。[インデPTO仕様]

トラクタが動き出し、思わぬ事故の原因となることがあります。

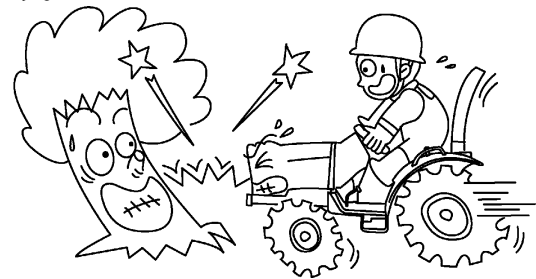

T00062

## ⚠️ 作業機の装着および作業をするときは……

必ず守ってください

守らないとこんな事故が！



**警告**

◆作業機を着脱する前に、平坦な場所で駐車ブレーキをかけエンジンを停止してください。着脱作業は各部の動きが止まってから行ってください。

- 着脱は平坦な場所で、地盤のしっかりしたところで行う。
- 夜間は適切な照明をする。

トラクタが動き出したりして、思わぬ傷害事故を起こす原因となります。

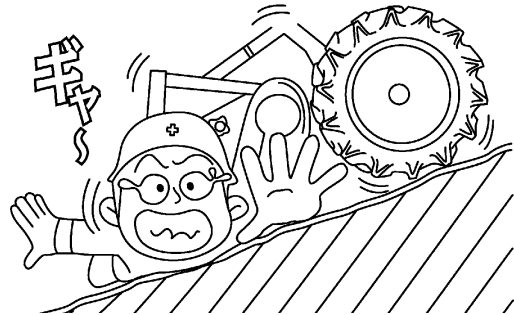

T00079



**警告**

◆トラクタに適合した作業機を装着してください。

- 作業機の取扱説明書を読む。
- 吊り穴は作業機に応じて指定された穴位置で使用する。
- 左右のチェックチェーンを調整し、作業機が振れてもタイヤに触れないようにする。

思わぬ事故を起こすことがあります。

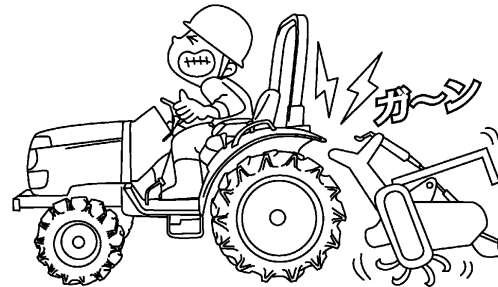

T00070



**警告**

◆作業機を着脱で2人作業のときは合図を確実にし合って行ってください。

- ◆スーパーヒッチで作業機を着脱するときは周囲を確認しトラクタや作業機の周囲から子供など、人を遠ざけてください。
- トラクタを移動して作業機を着脱するときは、トラクタと作業機の間に入らない。
- 装着は手順通り正しく行う。
- 確実に装着して、ピンに抜け止めピンをする。
- 作業員以外の人を近づけない。
- ◆トップリンクの調整は作業機を下げてから行ってください。

機械にはさまれたりして、傷害事故を起こすことがあります。

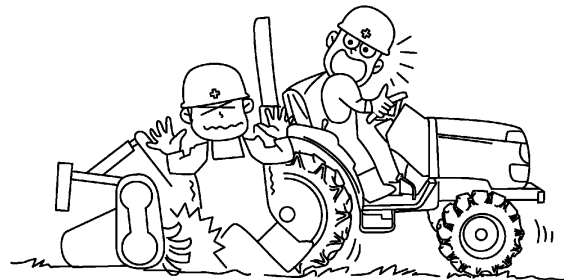

T00087

作業機を上げたままで調整を行うと、トップリンクが抜けて作業機が落下することがあり、傷害事故を起こすことがあります。

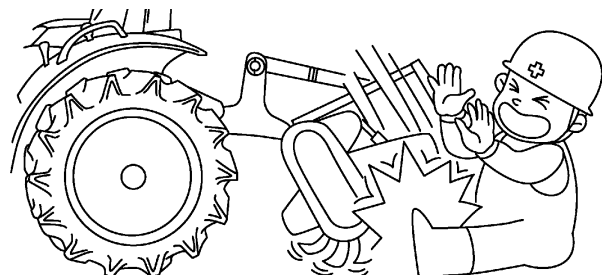

T00057

必ず守ってください

守らないとこんな事故が！



◆ヨーク（ユニバーサルジョイント）の安全カバーは取外さないでください。

- 安全カバーの回り止めをする。
- ◆ヨークを確実にロックピンで固定してください。
- ヨークは作業機に標準装備されているものを使用する。
- ヨークは作業中真っ直ぐになるように装着する。

巻込まれたりして傷害事故を引き起こすことがあります。

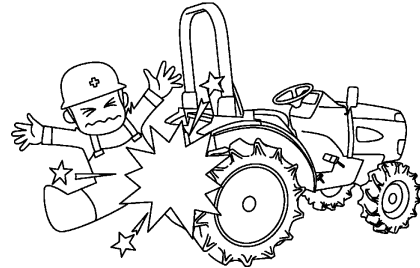

T00076

作業機が壊れ思わぬ事故の原因となります。

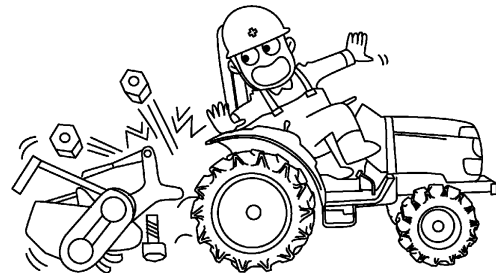

T00086



◆各部のボルト、ナット、ロータリの爪などがゆるんでないか確認してください。

- ボルト、ナット類、耕うん爪などの取付ボルトがゆるんだ状態であれば、直ちに締める。

作業機が壊れ思わぬ事故の原因となります。

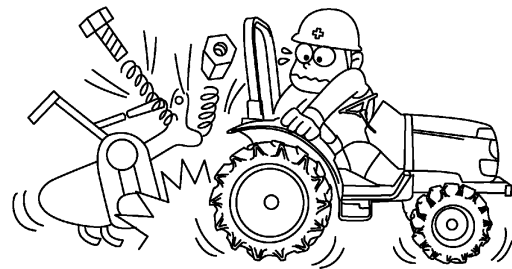

T00080



◆重い作業機を装着したときは、トラクタのフロントに、バランスウエイトを付けてバランスを保ってください。

トラクタがバランスを崩し傷害事故を引き起こすことがあります。

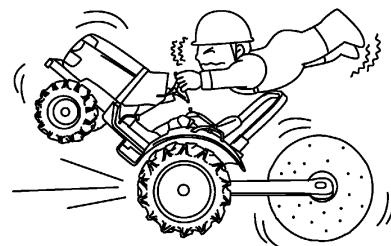

T00074



◆フロントローダ作業をするときは、後方にウエイトまたは他の作業機を装着するなどして、バランスを保ってください。

- ウエイトがわりに人や物を乗せない。ローダに見合ったバランスウエイトを装着する。

バランスを崩し転倒事故を引き起こす原因となります。





T00083



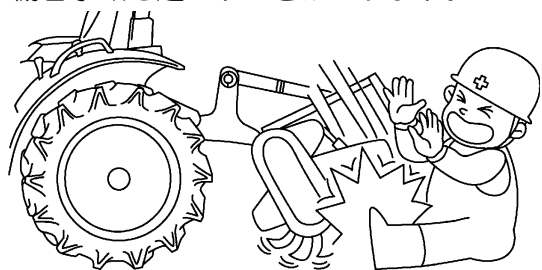
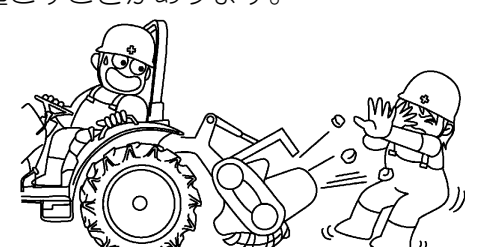
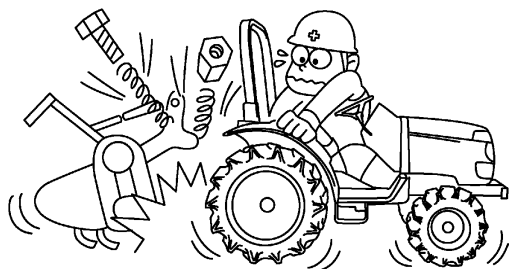

必ず守ってください

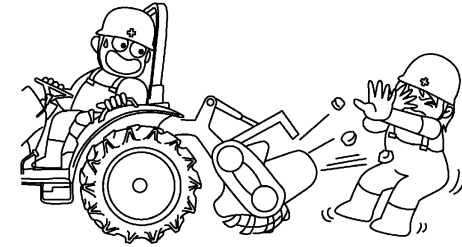
守らないとこんな事故が！

<p><b>警告</b> ●作業機の下へもぐったり、足を踏込んだりしないでください。</p>	<p>何かの原因で作業機（ロータリなど）が急に下がったりして傷害事故を起こすことがあります。</p>  <p style="text-align: right;">T00057</p>
<p><b>注意</b> ◆点検、調整時、爪交換時などに外したカバー類は、すべて元の位置に正しく装着してください。</p> <p>●ロータリカバーは泥や石などが飛散しないように調整する。</p>	<p>機械に巻込まれたり、泥や石などがはねたりして傷害事故を起こすことがあります。</p>  <p style="text-align: right;">T00081</p>
<p><b>警告</b> ◆作業機ごとに指定されたPTO回転速度で使用してください。</p>	<p>作業機が壊れ思わぬ事故の原因となります。</p>  <p style="text-align: right;">T00080</p>
<p><b>警告</b> ◆作業機を上げて点検するときや、草・ワラの巻付を除去するとき、作業機降下速度調節グリップを「固定」の位置にして作業機の下に「固定脚」を入れ、作業機が降りないことを確認してください。</p> <p>●駐車ブレーキをかけ、エンジンを停止し、PTO変速を「《N》(中立)」にする。</p> <p>●インデPTOスイッチを「切」にする。[インデPTO仕様]</p> <p>◆ロータリの耕うん爪を交換する場合は、メガレンチを使用し正しい姿勢で締付けてください。</p>	<p>何かの原因で作業機（ロータリなど）が急に下がったりして傷害事故を起こすことがあります。</p>  <p style="text-align: right;">T00056</p> <p>確実に締付けないと、作業中に爪が抜けてとび、傷害事故を引起すことがあります。</p>  <p style="text-align: right;">T00081</p>

必ず守ってください

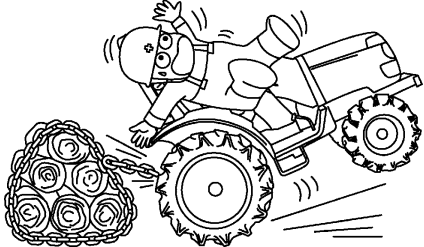
守らないとこんな事故が！

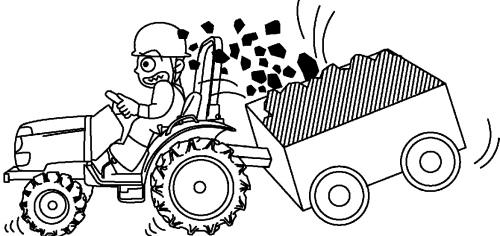
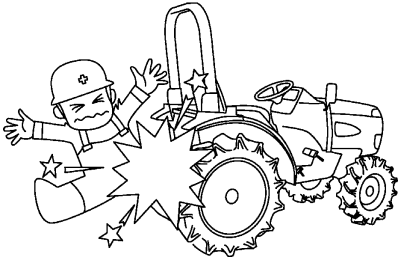
<p><b>警告</b> ◆けん引作業は純正ドローバを使用し、後車軸の高さより上で引っ張らないでください。</p> <p>●けん引するときは、トラクタが後方に転倒しないように純正ドローバを使用し、ゆっくりスタートする。</p>	<p>転倒事故を引起こす原因となります。</p>  <p>T00082</p>
<p><b>警告</b> ◆けん引や傾斜地での作業をするときは、支障のない範囲で輪距を広くしてください。</p>	<p>転倒事故を引起こす原因となります。</p>  <p>T00061</p>
<p><b>警告</b> ◆最大積載時総質量がトラクタの1.5倍を超えるトレーラは、けん引しないでください。</p>	<p>ブレーキが効きにくくなり、事故の原因となります。</p>  <p>T00075</p>
<p><b>注意</b> ◆PTO軸を使用しないときはPTOキャップを取付けてください。</p>	<p>巻込まれたりして傷害事故を引起こすことがあります。</p>  <p>T00076</p>

## ⚠️ 走行運転をするときは……

必ず守ってください

守らないとこんな事故が！

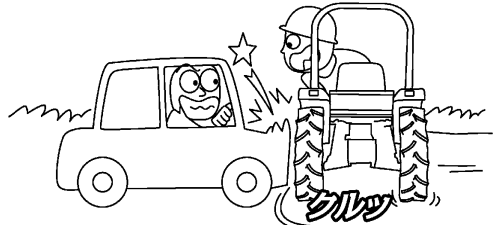
<p><b>⚠️ 警告</b> ◆発進するときは、周囲を確認してから発進してください。</p> <ul style="list-style-type: none"> <li>●子供など、人がトラクタおよび作業機に近づかないようにし、周囲にいる人を遠ざけてから発進する。</li> </ul>	<p>傷害事故を起こす原因となります。</p>  <p>T00064</p>
<p><b>⚠️ 警告</b> ◆ブレーキ連結解除ペダルロックレバーを「固定」位置にして、左右のブレーキペダルを連結状態にし、デフロックの解除を確認してください。</p> <ul style="list-style-type: none"> <li>●左右のブレーキペダルを連結状態にする。</li> <li>●デフロックを解除する。</li> </ul>	<p>ブレーキが片ぎきになったり、ハンドル操作しても旋回できなったりして事故を起こす原因となります。</p>  <p>T00068</p>
<p><b>⚠️ 警告</b> ◆倍速旋回の「切」、PTO変速の「《N》(中立)」を確認してください。</p> <ul style="list-style-type: none"> <li>●発進前に、旋回切替スイッチを「切」にする。</li> <li>●発進前に、PTO変速を「《N》(中立)」にする。</li> <li>●インデPTOスイッチを「切」にする。[インデPTO仕様]</li> <li>●傾き自動、深さ自動を「切」にする。</li> </ul>	<p>傷害事故を起こすことがあります。</p>  <p>T00063</p>
<p><b>⚠️ 警告</b> ◆急発進、急ブレーキ、急旋回はしないでください。</p> <ul style="list-style-type: none"> <li>●低速で発進する。</li> <li>●クラッチペダルはゆっくり離す。</li> <li>●旋回するときは、エンジン回転を低速にして行う。</li> <li>●エンジンコントロールレバーを「低」にし、フートアクセルで走行する。</li> </ul>	<p>転倒事故を起こすことがあります。</p>  <p>T00059</p>

必ず守ってください

守らないとこんな事故が！



警告

◆公道を走行するときは、交通法規を守り、安全フレームを起こし、ヘルメットを着用し、シートベルトをしてください。

- 周囲を確認しながら走行する。
- わき見運転をしない。
- 低速車線を走る。

思わぬ傷害事故の原因となります。  
トラクタ運転中は、気のゆるみが重大事故につながることを忘れないようにしてください。

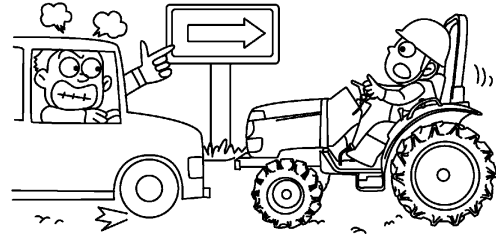

T00051

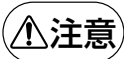

注意

◆夜間の移動はライトをつけてください。

- 夜間、対向車とすれ違う場合は、前照灯を下向きにして走行する。
- 道路走行時にフロント作業灯や作業灯は使用しない。

対向車の運転者が目をくらまし、交通事故を引起こす原因となることがあります。

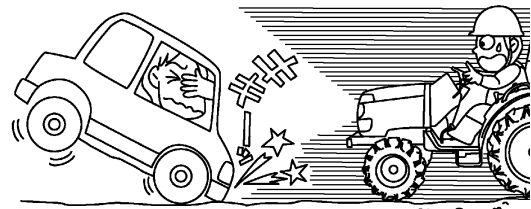

T00053



警告

◆駐車・停車するときは、平坦な場所で駐車ブレーキをかけてください。

- 作業機（ロータリなど）を降ろす。
- 座席を離れるなどはエンジンを停止し、キーを抜取っておく。

トラクタが動き出し、思わぬ事故の原因となります。



T00084



警告

◆公道を走行するときは、後続車に低速農耕車が走行していることを知らせる低速車マークを必ず付けてください。

後続車に気づかれず、追突されることがあります。

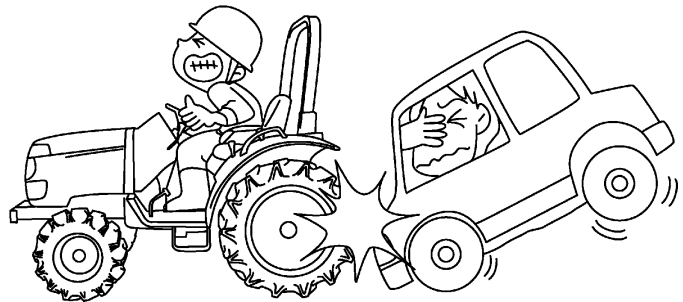

T00102

# ⚠️ 狭い道路，凸凹道，坂道，傾斜地で運転するときは……

必ず守ってください

守らないとこんな事故が！

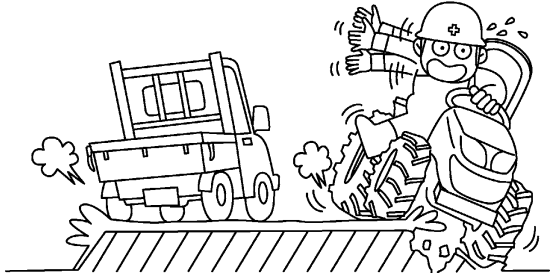
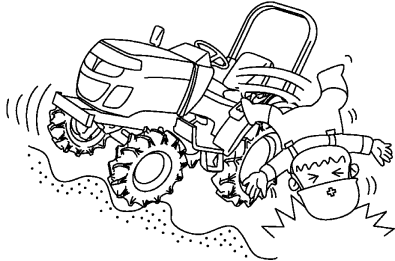
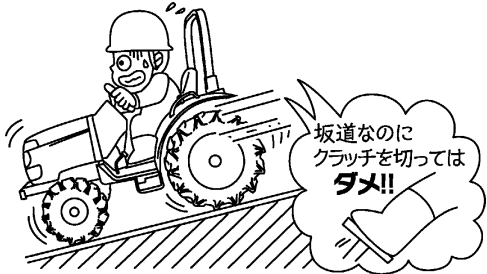
<p><b>⚠️ 警告</b> ◆道路の端には寄りすぎないでください。</p> <ul style="list-style-type: none"> <li>● 対向車を避けるとき，端に寄りすぎない。</li> <li>● 軟弱な路肩や草が生い茂っている所は走行しない。</li> <li>● 雨天や雨あがりのときは，低速で慎重に走行する。</li> </ul>	<p>路肩がくずれ転倒事故を引起こすことがあります。</p>  <p>T00093</p>
<p><b>⚠️ 警告</b> ◆坂道，傾斜地や凸凹道，カーブの多い道路では，高速運転をしないでください。</p> <ul style="list-style-type: none"> <li>● スピードを落として慎重に走行する。</li> </ul>	<p>転倒事故を引起こします。</p>  <p>T00069</p>
<p><b>⚠️ 警告</b> ◆坂道，傾斜地では，主変速や副変速を中立にしたり，クラッチを切ったりして，ニュートラルで走行しないでください。</p> <ul style="list-style-type: none"> <li>● 坂にさしかかったら，坂の手前でいったんトラクタを止めて変速を低速に入れ変えて走行する。</li> <li>● 下り坂では，速度を下げエンジンブレーキを使用する。</li> </ul>	<p>エンジンブレーキがきかなくなってスピードが速くなり事故の原因となります。</p>  <p>T00058</p>

必ず守ってください

守らないとこんな事故が！



警告

◆坂道の途中や傾斜地での駐車はしないでください。やむをえず坂道の途中や傾斜地で駐車するときは、駐車ブレーキをかけて後輪に車止めをしてください。

- 作業機（ロータリなど）は降ろす。
- ◆変速を入れていてもエンジンを停止するとエンジンブレーキはききません。駐車ブレーキをかけてください。

トラクタが動き出し、思わぬ事故の原因となります。

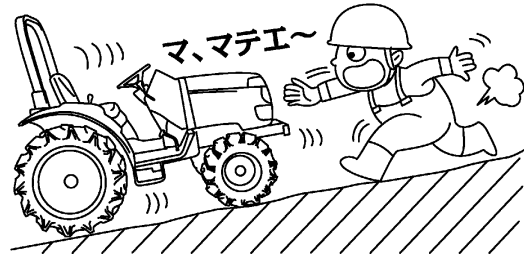

T00067



警告

◆急な傾斜地では作業や走行をしないでください。

トラクタが転倒し傷害事故を引起こします。



T00044



警告

◆果樹園作業，ハウス内作業では、走行速度を落とし周囲を確認して、慎重に運転してください。

◆高さ制限のある場所では安全フレームを後方に倒すことができますが、この位置では身体を保護することはできません。その際はシートベルトはしないでください。

- ヘルメットをかぶる。
- 切り株に乗り上げない。
- 枝に引っかからないようにする。

張り出した木の枝や、頭上の障害物で頭部や胸部を打って死亡または傷害事故になることがあります。切り株などで転倒したり、引っかけた枝にたたかれ死亡または傷害事故になることがあります。



T00071

## ⚠️ 自動車への積込み・積降ろしをするときは……

必ず守ってください

守らないとこんな事故が！

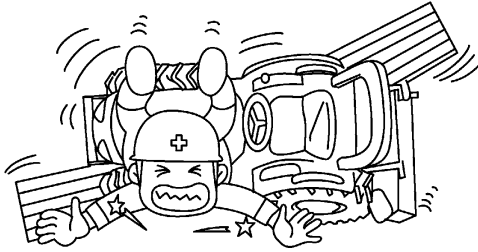
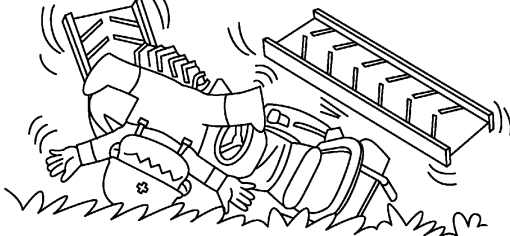
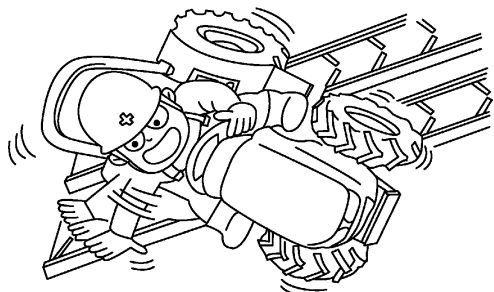
<p><b>⚠️ 警告</b> ◆アユミは十分な強度、幅、長さ（荷台高さの4倍以上）のあるすべり止め、フックのあるものを使ってください。</p> <ul style="list-style-type: none"> <li>●前後輪のタイヤがはみ出さない幅の広いアユミを使用する。</li> <li>●自動車は積載重量を超えない車で荷台から作業機がはみ出さない車を使用する。</li> <li>●自動車はエンジンを停止し変速を1速かバックに入れ駐車ブレーキをかけ、車止めをする。</li> </ul>	<p>アユミが折れたりして、転倒事故を起こすことがあります。</p>  <p style="text-align: right;">T00090</p>
<p><b>⚠️ 警告</b> ◆アユミを自動車の荷台に平行に確実にかけてください。</p> <ul style="list-style-type: none"> <li>●2枚のアユミを左右のタイヤの間隔に合わせて置き、荷台に対して真っ直ぐにする。</li> <li>●荷台にアユミのフックを確実にかけ、外れないかを確認する。</li> </ul>	<p>バランスが崩れて、転倒事故を起こすことがあります。</p>  <p style="text-align: right;">T00089</p>
<p><b>⚠️ 警告</b> ◆積込みは後進、積降ろしは前進で行ってください。</p> <ul style="list-style-type: none"> <li>●補助者立会誘導のもとに行う。</li> <li>●機械のまわりに子供など、人を近づけない。</li> <li>●ブレーキ連結解除ペダルロックレバーを「固定」位置にして、左右のブレーキペダルを連結状態にし、デフロックの解除を確認する。</li> <li>●アユミの上では、必要以上のハンドル操作はしない。</li> <li>●ロータリの爪がアユミに引っかからないようにする。</li> </ul>	<p>進路変更するとバランスが崩れて、転倒事故を起こすことがあります。</p>  <p style="text-align: right;">T00094</p>
<p><b>⚠️ 警告</b> ◆アユミの上では走行クラッチを切らないでください。</p> <ul style="list-style-type: none"> <li>●途中でトラクタを止める必要がないよう、アユミの左右位置や平行、安定を確認し、低速で積込み・積降ろしを行う。</li> <li>●旋回切替スイッチ、深さ自動スイッチ、傾き自動スイッチを「切」にします。</li> </ul>	<p>エンジンブレーキがきかなくなり、急降下して事故を起こすことがあります。</p>

## ⚠ ほ場で作業をするときは……

必ず守ってください

守らないとこんな事故が！



**警告**

◆急傾斜，溝越え，高いあぜのあるほ場への出入りはアユミを使ってください。

- ほ場への出入りは上がるときは後進，降りるときは前進で低速で行う。
- PTO変速を「《N》(中立)」にする。
- インデPTOスイッチを「切」にする。[インデPTO仕様]
- アユミの上では必要以上のハンドル操作をしない。

バランスを崩したりして，転倒事故を引起こします。

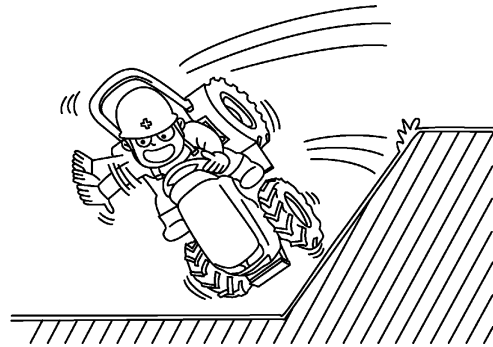

T00095



**警告**

◆あぜ越えは，低速であぜに直角に行ってください。

- ブレーキ連結解除ペダルロックレバーを「固定」位置にして，左右のブレーキペダルを連結状態にし，デフロックの解除を確認する。
- あぜが崩れないか確認しゆっくり行う。

転倒事故を引起こすことがあります。



T00060



**警告**

●作業中は，トラクタに人を近づけないようにしてください。

- ほ場に子供など，人を入れない。
- 子供など，人が近寄らないようにする。
- わき見運転をしない。特にあぜ際での旋回は，周囲に人がいないことを確認して行う。
- あぜ際での作業はむりをせず，枕地に余裕をとって，周囲を確認しゆっくり旋回する。

作業機が衝突したりして傷害事故を引起こすことがあります。





T00096



# ⚠ 1日の作業が終わったら……

必ず守ってください

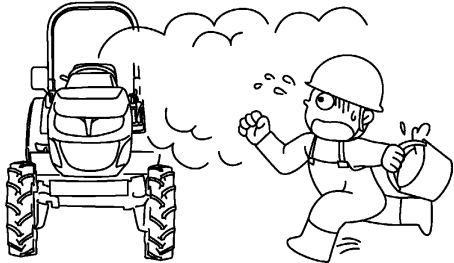
守らないとこんな事故が！

<p><b>⚠ 警告</b> ◆作業が終了したら、平坦な場所でエンジンを停止して点検を行い、掃除をしてゴミなどを取除いてください。</p> <ul style="list-style-type: none"> <li>●エンジン、マフラ、燃料タンクまわりのワラ、草などを除去・掃除する。</li> </ul>	<p>火災の原因となることがあります。</p>  <p style="text-align: right;">T00043</p>
<p><b>⚠ 警告</b> ◆保管は平坦な場所に置き、作業機（ロータリなど）は地面に降ろし、駐車ブレーキをかけてください。</p> <ul style="list-style-type: none"> <li>●キーは抜取っておく。</li> <li>●PTO変速は「《N》(中立)」にしておく。</li> <li>●インデPTOスイッチを「切」にする。[インデPTO仕様]</li> </ul>	<p>何かの原因で作業機（ロータリなど）が急に下がったりして傷害事故を起こすことがあります。</p>  <p style="text-align: right;">T00056</p>
<p><b>⚠ 警告</b> ◆シートカバーをかける場合は、マフラやエンジンが確実に冷えてから行ってください。</p>	<p>火災事故を引き起こすことがあります。</p>  <p style="text-align: right;">T00066</p>
<p><b>⚠ 警告</b> ◆ラジエータが熱いときは、ラジエータキャップを外さないでください。</p> <ul style="list-style-type: none"> <li>●ラジエータキャップを開ける場合は、エンジンを停止し、エンジンが冷えてからラジエータキャップを開ける。</li> <li>●冷却水の点検はリザーブタンクで行う。</li> </ul>	<p>熱湯が吹きだし、火傷することがあります。</p>  <p style="text-align: right;">T00035</p>

# ⚠ 長期格納するときは……

必ず守ってください

守らないとこんな事故が！



**警告**

◆各部を水洗いして、平坦な場所でエンジンを停止し駐車ブレーキをかけ、キーを抜取ってください。

機械から目をはなしたすきに子供などがイタズラをしたり、思わぬ事故の原因となることがあります。



T00065



**警告**

◆故障箇所、爪の摩耗があれば、早目に修理、交換します。

◆ボルトやナットがゆるんだ状態であれば、直ちに締付けます。

整備不良が原因で思わぬ事故を引起こすことがあります。



T00034

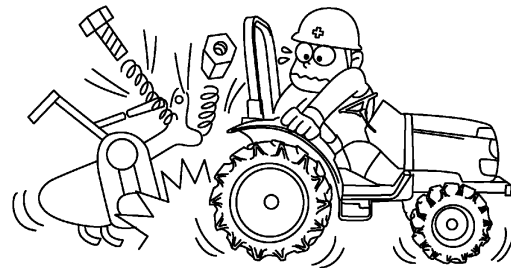

T00080



**警告**

◆バッテリーはトラクタから外して保管するか、⊖側のコードを外しておいてください。

●バッテリーをトラクタから外して保管するときは、⊖側のコードから外す。

火災事故の原因となることがあります。



T00041

必ず守ってください

守らないとこんな事故が！



警告

◆格納するときは、クラッチ板こ  
う着防止のためクラッチ板を離  
した状態にしておいてください。

- クラッチペダルをいっぱい踏込んでフック  
をかける。
- 後輪の前後に車止めをし、駐車ブレーキを  
かけておく。

クラッチが切れなくなり思わぬ事故の原因となることがあります。



T00048



警告

◆作業機は外すか、降ろしておい  
てください。

何かの原因で作業機（ロータリなど）が急に下がったりして傷害事故を起こすことがあります。



T00056



警告

◆シーズン終了後には定期点検を  
受けてください。

整備不良が原因で思わぬ事故を引起こすことがあります。



T00034

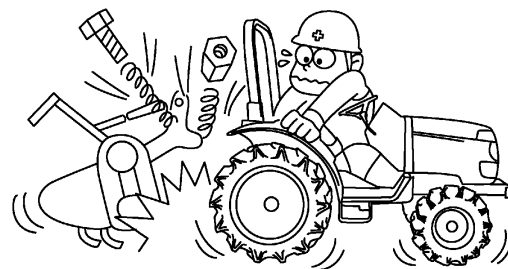

T00080

## 2. 表示ラベルについて

このトラクタには各運転装置の近くに各々の安全な取扱い方について説明している「表示ラベル」が貼り付けてあります。各々のラベルの説明をよくお読みいただき、注意を守って操作ください。

また、トラクタに貼ってあるラベルが破損したりして読めなくなった場合やラベルの貼ってある部品を交換する場合は新しいラベルを「お買いあげ先」に注文して購入し貼り替えてください。

[452・502・552型]

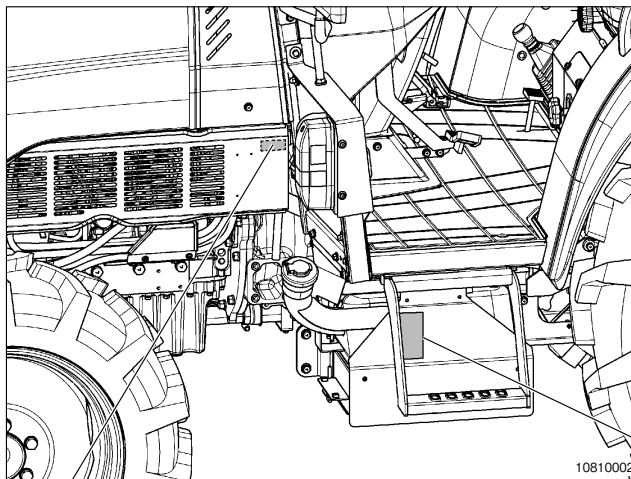

① サイドカバー内側

**注意**

- カバーを取外したままで使用するとケガをするおそれがありますので、取付けて使用してください。

09603100017

② [452・502・552型]

**警告**

**火気厳禁**

- 火災のおそれがあるので給油するときはエンジンを止めてください。

ディーゼル軽油

35878542000

[302・332・362型]

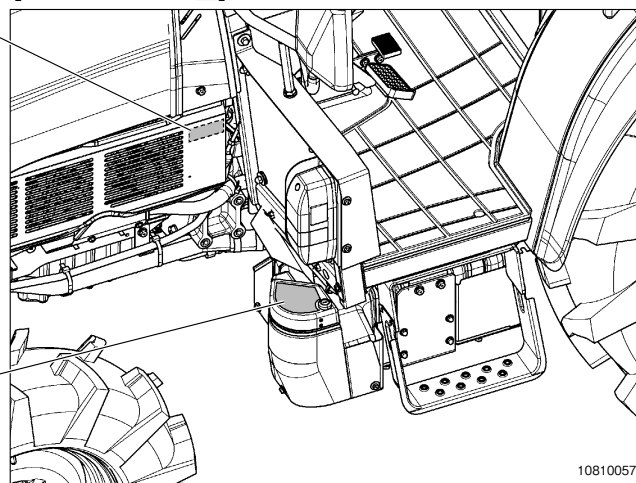

③ [302・332・362型]

**警告**

**火気厳禁**

- 火災のおそれがあるので給油するときはエンジンを止めてください。

ディーゼル軽油

10810057

④

**▲ 注意**

■公道ではフロント作業灯、倍速旋回、オートブレーキ旋回は使用出来ません。

10658759000

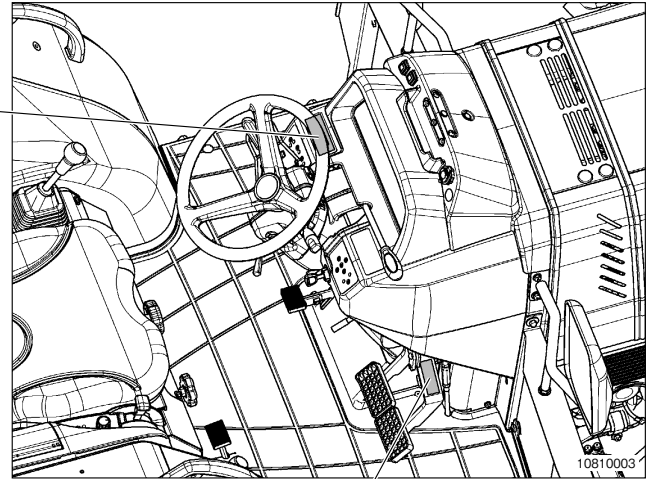

⑤

**▲ 警告**

●駐車する時や、ほ場作業以外の走行をする時は、左右のブレーキペダルを連結してください。

09603200016

⑥

**▲ 警告**

●エンジンが熱い時はキャップを開けないでください。

09603200013

[452・502・552型]

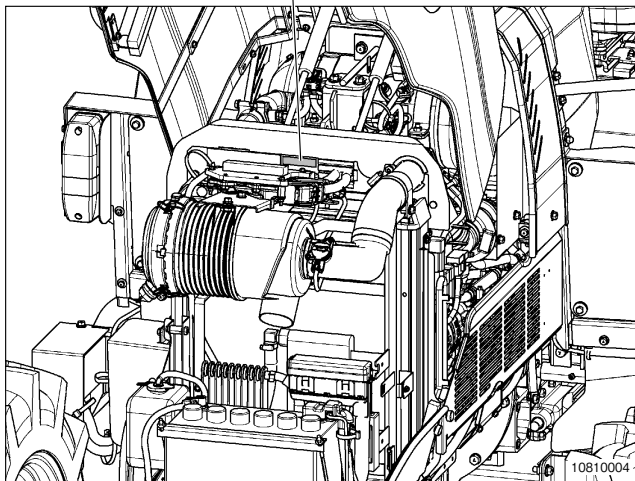

[302・332・362型]

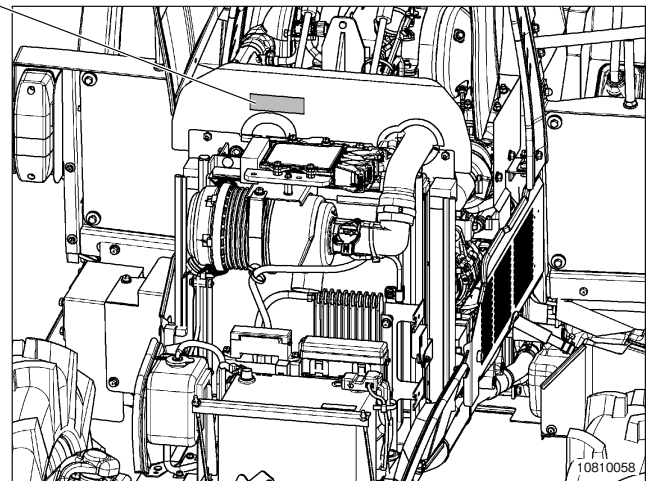

# 安全作業のために

[302・332・362型]

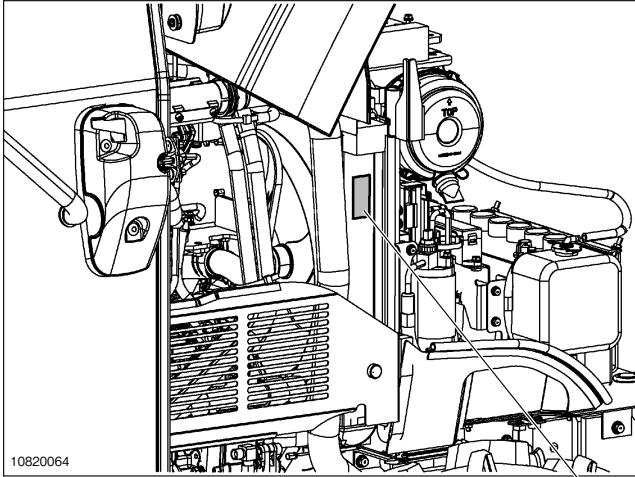

[452・502・552型]

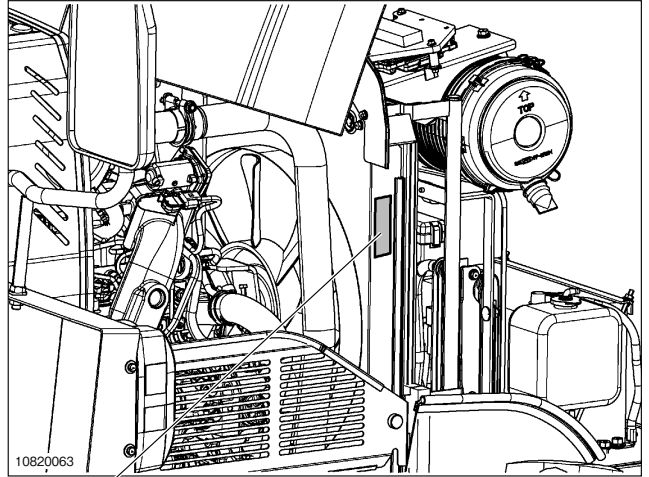

⑦



09603200041

## 警告

- 回転中はファンに手・足及び身体を近づけないでください。

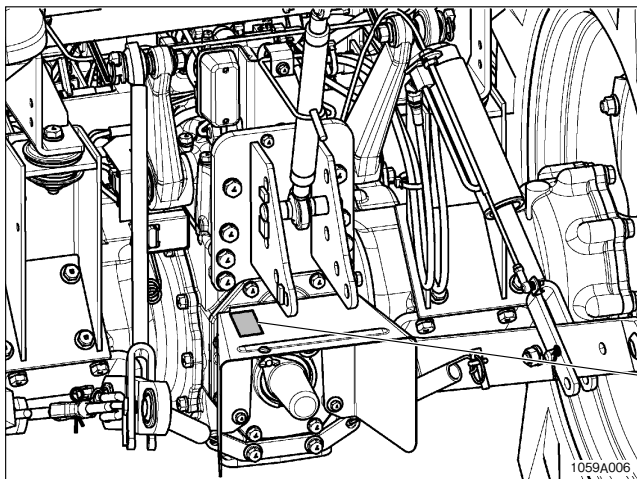

⑧

## 注意

- PTOガードの上に乗らないでください。
- PTO軸を使用しない時は、PTOキャップを取付けてください。

18682747000

[2柱フレーム仕様]

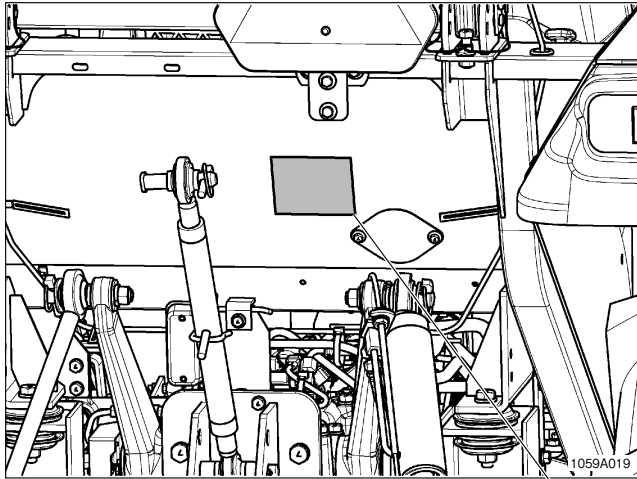

[452・502・552型キャビン仕様]

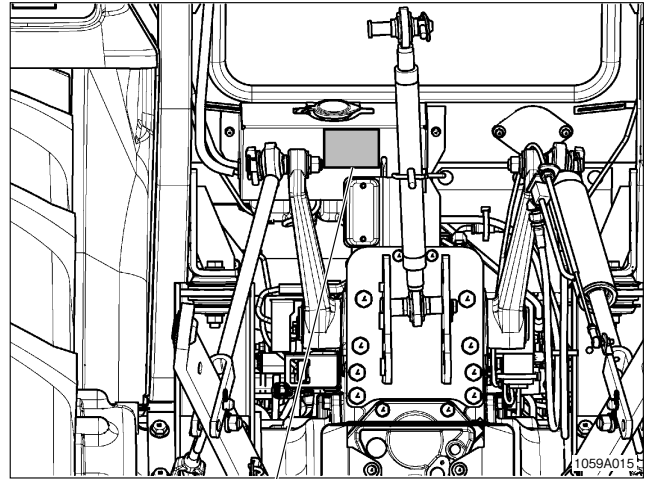

[302・332・362型キャビン仕様]

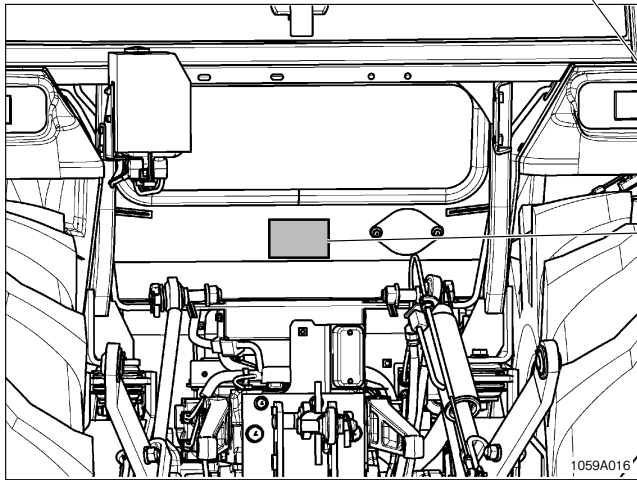

⑨

<b>警告</b>	
<p>●エンジンまたは動力シャフトが回転しているときは手・足・衣服等を近づけないでください。</p>	<p>●エンジン回転中は作業機昇降装置及び作業機にはさまれ、ケガをするおそれがあるので近づかないでください。</p>
<small>0960.3200.062</small>	

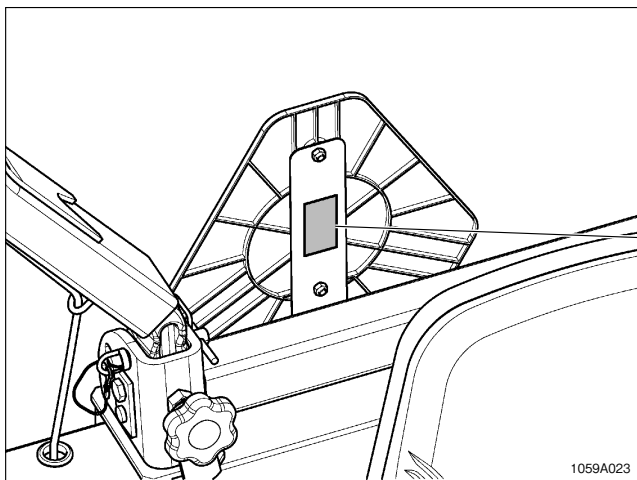

⑩

<b>警告</b>
<p>道路走行時は低速車マークを装着してください。</p>
<small>0960.3200075</small>

⑪

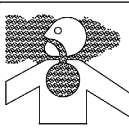

**警告**

●排気ガスによる中毒のおそれがあるので、換気の悪い所で使用しないでください。 09603200029

[302・332・362型]

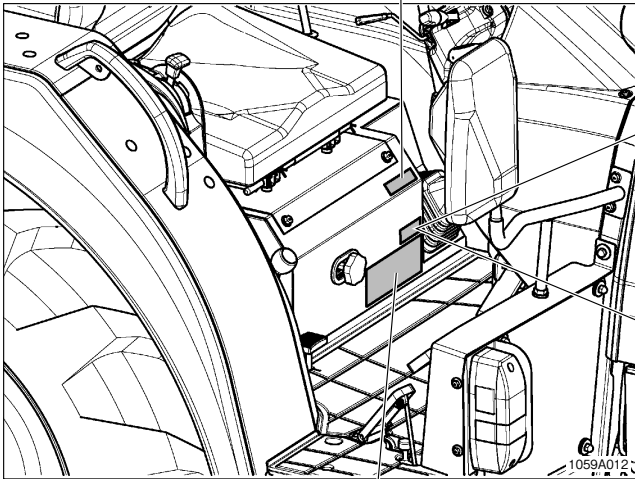

⑫ [302・302A・302H・302HA・302S・332・332A・332H・332HA・362A・362K・362HA・362HK型]

**注意**

本車両は、後輪距を下表の通り調整(調整要領は、取扱説明書参照)した時以外は、道路運送車両の保安基準に適合しませんので道路走行はできません。

輪距 mm	後輪	1095
----------	----	------

10292716001

⑬ [362・362H型]

**注意**

本車両は、後輪距を下表の通り調整(調整要領は、取扱説明書参照)した時以外は、道路運送車両の保安基準に適合しませんので道路走行はできません。

輪距 mm	後輪	1110
----------	----	------

10402781000

⑭

**警告**

ケガや死亡事故を起こさないために

●エンジンを始動する前に

- 本機や作業機の周囲から人を遠ざけてください。
- すべてのカバーをセットして、安全フームをおこしてください。
- 座席に座り、駐車ブレーキをかけ、シートベルトをしてください。
- 変速レバー及びPTOレバーを《N》(中立)にして、クラッチペダルを踏んでください。
- 屋内での始動は、窓や戸を開けて換気をしてください。

●正しい操作方法で

- 運転する時は、本機や作業機に人や物をのせないでください。
- エンジン回転中は、カバーの中へ手を入れたり、回転物に手・足・衣服を近づけたりしないでください。
- 公道走行する時は、道路運送車両の保安基準を満たしてください。

●転倒防止

- ほ場の出入り、アユミの上、道路を走行する時は、左右のブレーキペダルを連結してください。デフロックは使用しないでください。
- 発進、旋回、坂道、傾斜地、荒地では低速で運転してください。
- 傾斜地や急な坂道では旋回しないでください。下り坂ではエンジンブレーキを使用し、クラッチ操作や変速操作はしないでください。

●路肩に寄りすぎないでください。軟弱な路肩、草の生い茂っている所は走行しないでください。

- あぜを横切る時は、低速であぜに対して直角に走行してください。
- 自動車への積込み・積降ろし、高あぜ・溝越えは、アユミを使用し、上がる時は後進、降りる時は前進で、低速で行なってください。クラッチ操作や変速操作はしないでください。
- けん引作業はドローバを使用してください。

●停止する時は

- 平坦な場所で、駐車ブレーキをかけ、変速レバー及びPTOレバーを《N》(中立)にし、作業機を降ろした後、エンジンを停止してください。座席を離れる時はキーを抜取ってください。

●清掃・点検・整備

- エンジン停止後、各部の動きが止まってから行なってください。
- 作業機を上げて、清掃・点検・整備をする時は、油圧をロックして、さらに作業機の下に固定脚を置いてください。
- ラジエータキャップを開けたり、エンジン回りを清掃・点検・整備する時は、エンジンが冷えてから行なってください。
- 火災防止のため、エンジン、マフラ、燃料タンク周囲のワラや草等を掃除してください。

09603200080 ト779

[332W型]

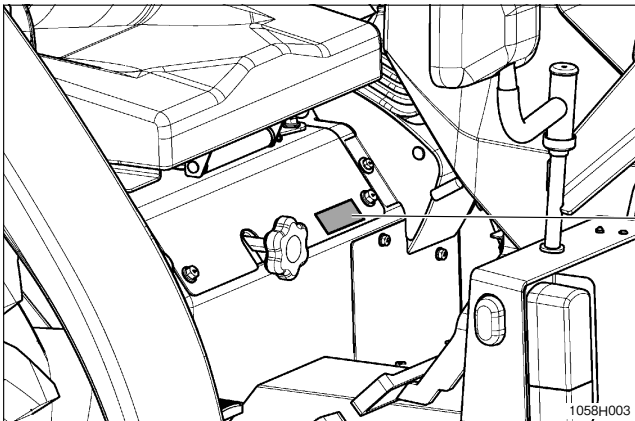

⑲ [332W型]

**注意**

本車両は、後輪距を下表の通り調整(調整要領は、取扱説明書参照)した時以外は、道路運送車両の保安基準に適合しませんので道路走行はできません。

輪距 mm	後輪	1050
----------	----	------

1956 2726 000



⑪

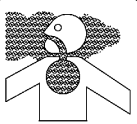

**警告**

●排気ガスによる中毒のおそれがあるので、換気の悪い所で使用しないでください。

09603200029

⑮ [452・502・552型]

**注意**

本車両は、後輪距を下表の通り調整（調整要領は、取扱説明書参照）した時以外は、道路運送車両の保安基準に適合しませんので道路走行はできません。

輪距 mm	後輪	1220
----------	----	------

10412745000

⑯ [452A・452K型]

**注意**

本車両は、輪距を下表の通り調整（調整要領は、取扱説明書参照）した時以外は、道路運送車両の保安基準に適合しませんので道路走行はできません。

輪距 mm	前輪	1220
	後輪	1220

10508732000

⑰ [502A・502K・552A・552K型]

**注意**

本車両は、輪距を下表の通り調整（調整要領は、取扱説明書参照）した時以外は、道路運送車両の保安基準に適合しませんので道路走行はできません。

輪距 mm	前輪	1200
	後輪	1220

10414777000

⑱ [502ET型]

**注意**

本車両は、後輪距を下表の通り調整（調整要領は、取扱説明書参照）した時以外は、道路運送車両の保安基準に適合しませんので道路走行はできません。

輪距 mm	後輪	1150
----------	----	------

10372766001

[452・502・552型]

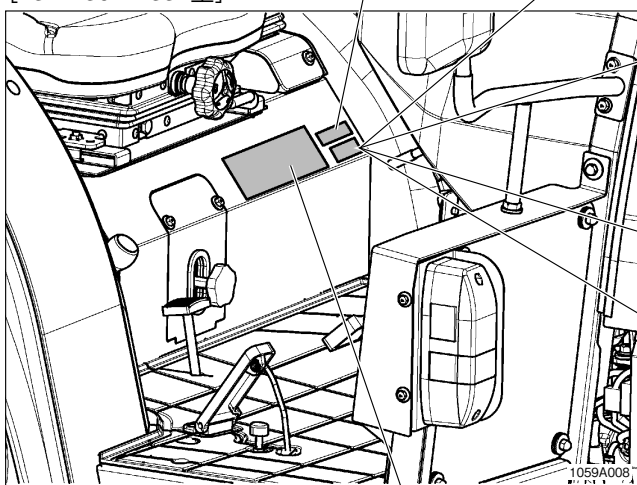

⑭

**警告**

けがや死亡事故を起こさないために

● エンジンを始動する前に

- 本機や作業機の周囲から人を遠ざけてください。
- すべてのカバーをセットして、安全フレームをおこしてください。
- 座席に座り、駐車ブレーキをかけ、シートベルトをしてください。
- 変速レバー及びPTOレバーを《N》(中立)にして、クラッチペダルを踏んでください。
- 屋内での始動は、窓や戸を開けて換気をしてください。

● 正しい操作方法で

- 運転する時は、本機や作業機に人や物をのせないでください。
- エンジン回転中は、カバーの中へ手を入れたり、回転物に手・足・衣服を近づけたりしないでください。
- 公道走行する時は、道路運送車両の保安基準を満たしてください。

● 転倒防止

- ほ場の出入り、アユミの上、道路を走行する時は、左右のブレーキペダルを連結してください。デフロックは使用しないでください。
- 発進、旋回、坂道、傾斜地、荒地では低速で運転してください。
- 傾斜地や急な坂道では旋回しないでください。下り坂ではエンジンブレーキを使用し、クラッチ操作や変速操作はしないでください。

● 路肩に寄りすぎないでください。軟弱な路肩、草の生い茂っている所は走行しないでください。

- あぜを横切る時は、低速であぜに対して直角に走行してください。
- 自動車への積込み・積降ろし、高あぜ・溝越えは、アユミを使用し、上がる時は後進、降りる時は前進で、低速で行なってください。クラッチ操作や変速操作はしないでください。
- けん引作業はドローバを使用してください。

● 停止する時は

- 平坦な場所で、駐車ブレーキをかけ、変速レバー及びPTOレバーを《N》(中立)にし、作業機を降ろした後、エンジンを停止してください。座席を離れる時はキーを抜取ってください。

● 清掃・点検・整備

- エンジン停止後、各部の動きが止まってから行なってください。
- 作業機を上げて、清掃・点検・整備をする時は、油圧をロックして、さらに作業機の下に固定脚を置いてください。
- ラジエータキャップを開けたり、エンジン回りを清掃・点検・整備する時は、エンジンが冷えてから行なってください。
- 火災防止のため、エンジン、マフラ、燃料タンク周囲のワラや草等を掃除してください。

09603200080 1779

28

## 警告

- DPFの再生は、換気のよい屋外で行ってください。
- 手動再生時は、エンジン、DPFおよび排気管周辺に燃えやすい物がないことを確認してください。守らないと排気管の熱や排気ガスにより着火し、火災の原因となる恐れがあります。
- 機体カバーはエンジン、DPFおよび排気管が冷えてからかけてください。守らないと火災の原因となる恐れがあります。

## DPF手動再生操作手順

1. DPFインジケータランプが点滅したら機械を安全な場所に停車してください。
2. 変速レバーを中立にし、駐車ブレーキをかけてください。
3. エンジンをアイドリング状態にしてください。
4. 再生禁止スイッチが「入」の場合は「切」にしてください。
5. 「」手動再生スイッチを長押しするとスイッチが点灯し、手動再生が始まります。
6. 手動再生が終わるとDPFインジケータランプが消灯します。(通常40分程度)



再生禁止スイッチを「入」にすると、DPFの再生が禁止(再生が中断)されます。換気の悪い屋内や、可燃物とマフラ先端が近づく場所で使用してください。

10828892000

22 [332W型以外]

### 警告

- 路上走行時には、ブレーキ連結解除ペダルロックレバーを《固定》してください。

### 注意

- 道路走行、自動車への積み降ろし、ほ場への出入り、傾斜地作業、フロントローダ作業時は、倍速旋回・オートブレーキ旋回を使用しないでください。

10588762000

[2柱フレーム仕様]

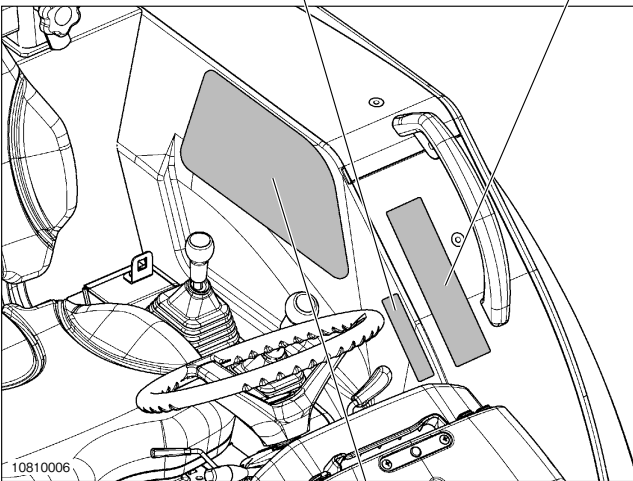

[キャビン仕様]

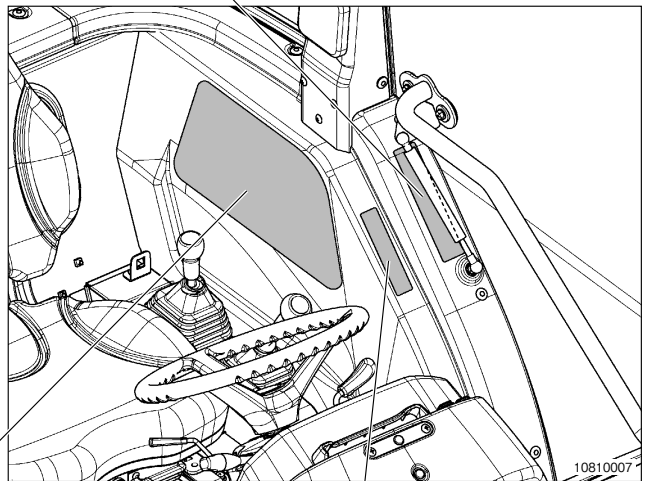

22 [332W型以外]

### 警告

- 路上走行時には、ブレーキ連結解除ペダルロックレバーを《固定》してください。

### 注意

- 道路走行、自動車への積み降ろし、ほ場への出入り、傾斜地作業、フロントローダ作業時は、倍速旋回・オートブレーキ旋回を使用しないでください。

10588762000

19 20 21

## 速度表

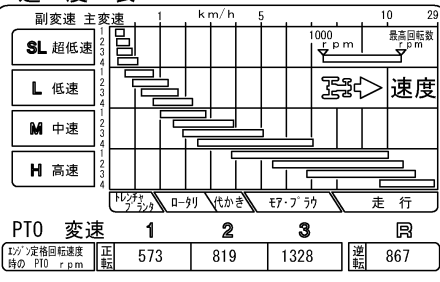

## 超低速の使い方

- 超低速はロー刈深耕、ロー刈細土、フランク、農用トラクタ作業に使用。
- 超低速は次の作業に使用しないこと。
  - 1 湿田脱出、ドッキングローダ、牽引
  - 2 土木、フロントレド、圃場への出入
  - 3 車への積みおろし作業

### 警告

- 運転する時は、シートベルトを締めてください。

### 注意

- トラクタから降りる時はエンジンを停止してください。乗り降りする時変速レバーに触れると、トラクタが動き出すことがあります。

- 逆転PTO取扱いのポイント
- 石の多い圃場で逆転耕耘すると、故障の原因となりますので、逆転耕耘は避けて正転で使用してください。
  - 未耕地を逆転耕耘するときは、耕耘刃を逆転方向につけて使用してください。

10508767000

③⑩ [332W型]

**▲ 注意**

- 道路走行、自動車への積み降ろし、ほ場への出入り、傾斜地作業、フロントローダ作業時は、倍速旋回を使用しないでください。

10588767000

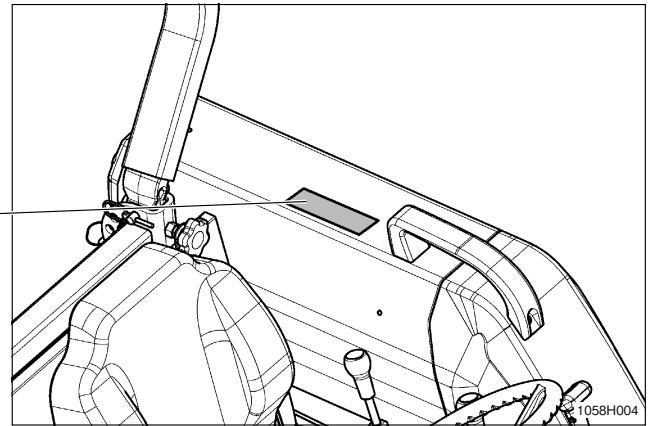

1058H004

②③

**▲ 警告**

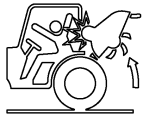

10488772000

- 傷害事故や機械の破損を防止するために
- 作業機を装着するときは、本機および作業機の取扱い説明書をよく読み正しく装着してください。
  - 作業機高さレバー、クイックアップレバー、バックアップ機能、旋回アップ機能を使用する前に上げ高さボリュームで上げ高さを規制してください。

[2柱フレーム仕様]

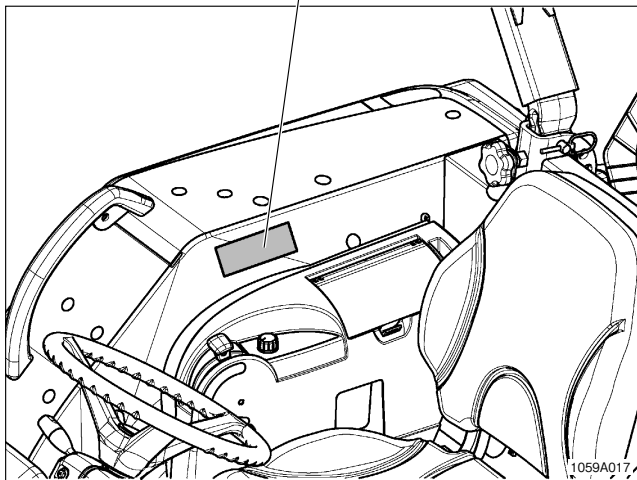

1059A017

[キャビン仕様]

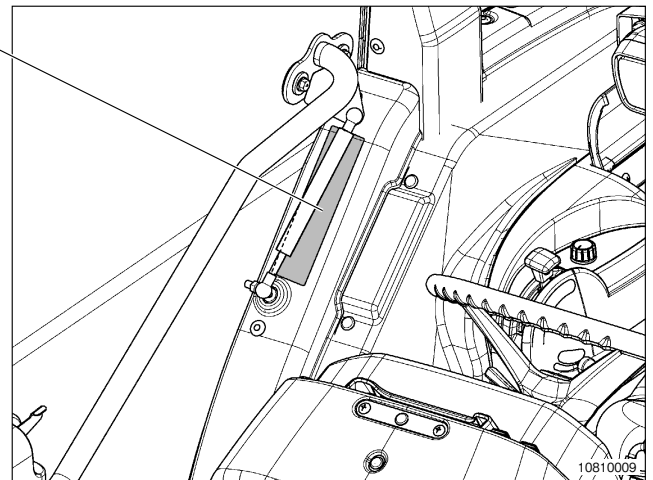

10810009

# 安全作業のために

[302・332・362型 2柱フレーム仕様]

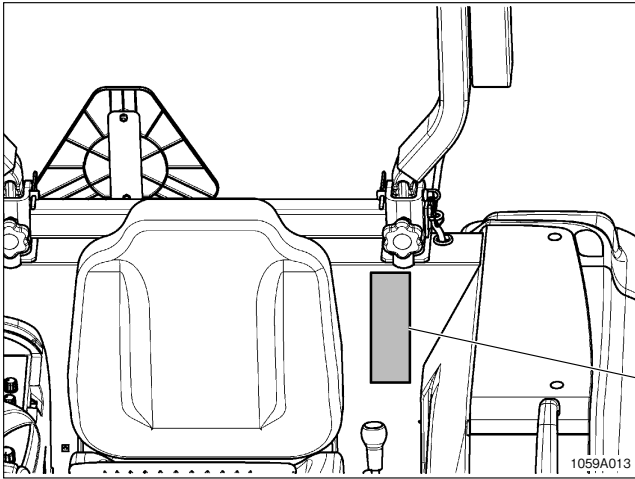

1059A013

[452・502・552型 2柱フレーム仕様]

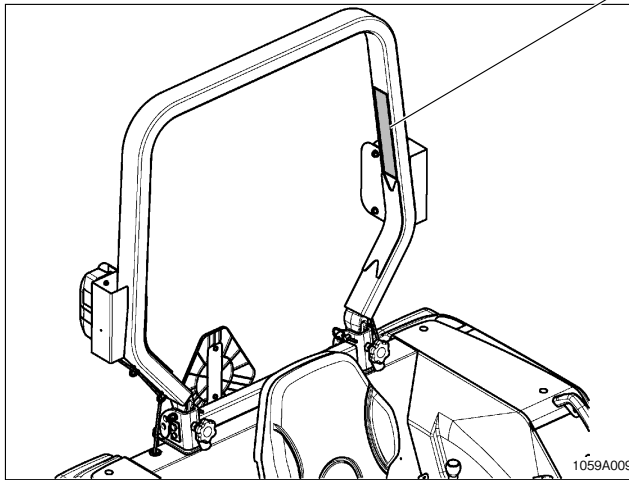

1059A009

24

## 警告



■ 運転する時は  
● 安全フレームを  
起こし矢印の位置  
にピンをセットし  
てください。

## 注意

● 安全フレームを『倒す』又は  
『起こす』ときは機械を平坦な場所  
に置いて、駐車ブレーキをかけエン  
ジンを停止してから行ってください。

安全フレームの倒しかた・起こしかた

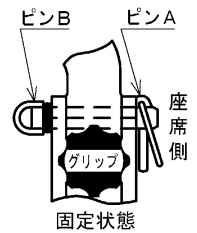

1. 左右のピンAを引き抜き、  
ピンBの固定を解除します。
2. 左右のピンBを外側に引き抜き  
ます。
3. ロールバーをゆっくりと回動  
して穴位置を合わせてピンB、  
ピンAを差込みます。
4. ピンが確実に固定されているか、  
確認してください。 10538771000

25



09603100026

## 注意

● やけどをするのでマフラー  
にふれないでください。

① サイドカバー内側

## 注意

● カバーを取外したままで使用すると  
ケガをするおそれがありますので、  
取付けて使用してください。

09603100017

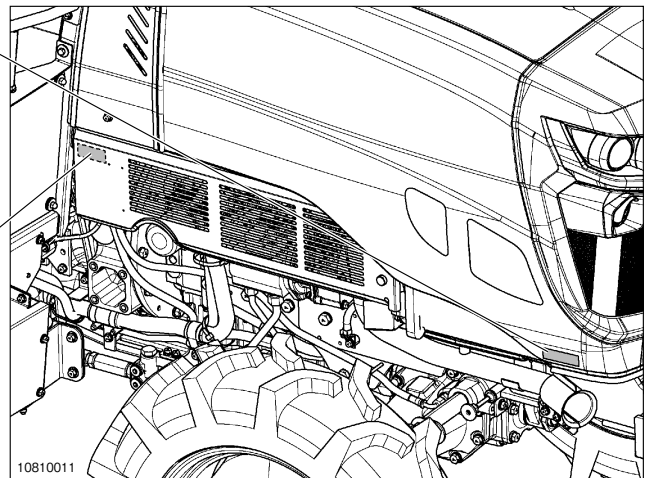

10810011

[302・332・362型 2柱フレーム仕様]

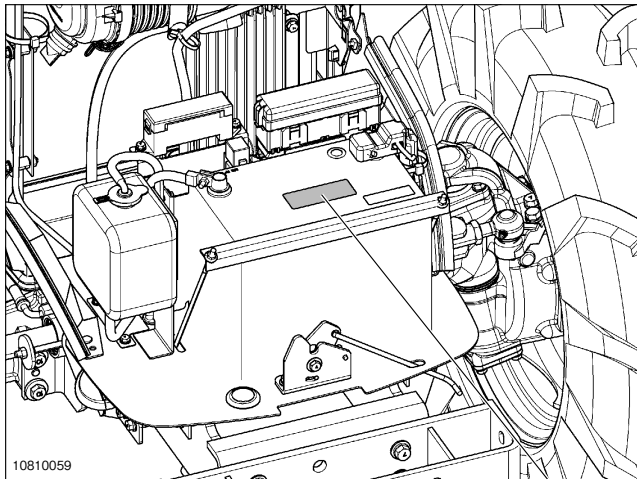

②⑥ [302・332・362型 2柱フレーム仕様]

	09603000020
<p><b>火気厳禁</b> メガネ着用 ことも禁止 硫酸注意 説明書熟読 爆発注意</p> <ul style="list-style-type: none"> <li>● 水素ガス発生、取扱いを誤ると引火爆発の恐れあり</li> <li>● 充電は風通しのよいところで行う。(充電時火気厳禁) ショートやスパークをさせない。</li> <li>● バッテリー液(硫酸)で失明ややけどの恐れあり</li> <li>● 液がついたらすぐに多量の水で洗い、目の場合は医師の治療を受ける。</li> <li>● バッテリー液注入済(横倒し厳禁 液漏れ注意)</li> <li>● 急速充電厳禁 ● 開封厳禁(密封タイプ)</li> </ul>	
<p><b>危険</b></p>	密封タイプ

[302・332・362型キャビン仕様,  
452・502・552型]

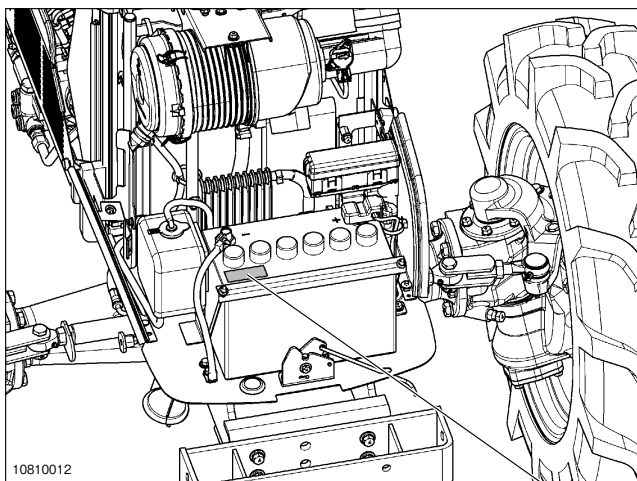

②⑦ [302・332・362型キャビン仕様,452・502・552型]

	A547⑦
<p><b>火気禁止</b> メガネ着用 ことも禁止 硫酸注意 説明書熟読 爆発注意</p> <ul style="list-style-type: none"> <li>● 水素ガス発生、取扱いを誤ると引火爆発の恐れあり</li> <li>● 工具等でショートやスパークさせない ● 充電は風通しのよい所で行う</li> <li>● プラスターケーブルの使用は取扱説明書に従う</li> <li>● バッテリー液(硫酸)で失明ややけどの恐れあり</li> <li>● 液がついたらすぐに多量の水で洗い、目の場合は医師の治療を受ける</li> <li>● 爆発の恐れあり、液面はLOWER以下で使用しない</li> <li>● 液漏れの恐れあり、UPPER以上に補水しない</li> </ul>	
<p><b>危険</b></p>	公称電圧 12V
<p><b>⚠ DANGER</b> KEEP SPARKS, FLAME, CIGARETTES AWAY. ÉLOIGNEZ LES ÉTINCELLES, FLAMME, CIGARETTES.</p>	

## 警告ラベル一覧表

No	部 品 番 号	品 名
1	0960 3100 017	LABEL CAUTION (サイドカバー)
2	3587 8542 000	LABEL WARNING (火気厳禁)
3	1048 8773 000	LABEL WARNING (火気厳禁)
4	1065 8759 000	LABEL CAUTION (フロント作業灯・倍速・オートブレーキ旋回)
5	0960 3200 016	LABEL WARNING (ブレーキ連結)
6	0960 3200 013	LABEL WARNING (ラジエータ)
7	0960 3200 041	LABEL W, FAN (ファン)
8	1968 2747 000	LABEL C. PTO (PTO)
9	0960 3200 062	LABEL WARNING (巻込み, 挟み込み)
10	0960 3200 075	LABEL WARNING (低速車マーク)
11	0960 3200 029	LABEL WARNING (排気ガス)
12	1029 2716 001	LABEL CAUTION (輪距) [302・302A・302H・302HA・302S・332・332A・332H・332HA・362A・362K・362HA・362HK型]
13	1040 2781 000	LABEL CAUTION (輪距) [362・362H型]
14	0960 3200 080	LABEL WARNING (総合警告)
15	1041 2745 000	LABEL CAUTION (輪距) [452・502・552型]
16	1050 8732 000	LABEL CAUTION (輪距) [452A・452K型]
17	1041 4777 000	LABEL CAUTION (輪距) [502A・502K・552A・552K型]
18	1037 2766 001	LABEL CAUTION (輪距) [502ET型]
19	1058 8752 000	LABEL WARNING (エンジン停止・シートベルト) [302・332・362型]
20	1058 8753 000	LABEL WARNING (エンジン停止・シートベルト) [302H・332H・362H型]
21	1050 8767 000	LABEL SPEED (エンジン停止・シートベルト) [452・502・552型]
22	1058 8762 000	LABEL WARNING (ブレーキ連結)
23	1048 8772 000	LABEL WARNING (作業機上昇)
24	1053 8771 000	LABEL ROPS (安全フレーム) [2柱フレーム仕様]
25	0960 3100 026	LABEL CAUTION (マフラー火傷)
26	0960 3000 020	LABEL BATTERY (バッテリー) [302・332・362型2柱フレーム仕様]
27	0960 3000 017	LABEL BATTERY (バッテリー) [302・332・362型キャビン仕様, 452・502・552型]
28	1082 8892 000	LABEL DPF (DPF)
29	1956 2726 000	LABEL CAUTION (輪距) [332W型]
30	1058 8767 000	LABEL CAUTION (倍速) [332W型]

# ご使用まえに

## 1. 保証とサービスについて

- ・この機械には保証書が添付されていますので、ご使用まえによくお読みください。
- ・この機械のサービスについてのお問い合わせや部品などのご用命のときは「お買いあげ先」にご相談ください。その際「型式」・「機械番号（製造番号）」と「エンジン番号」をお知らせください。

[302・332・362型]

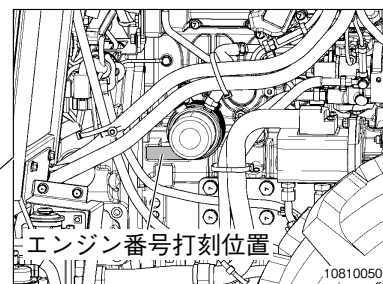
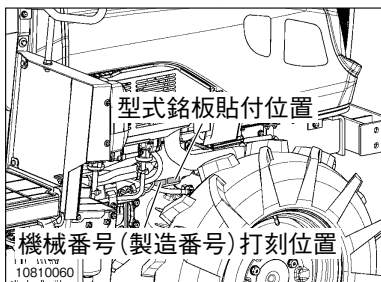

[452・502・552型]

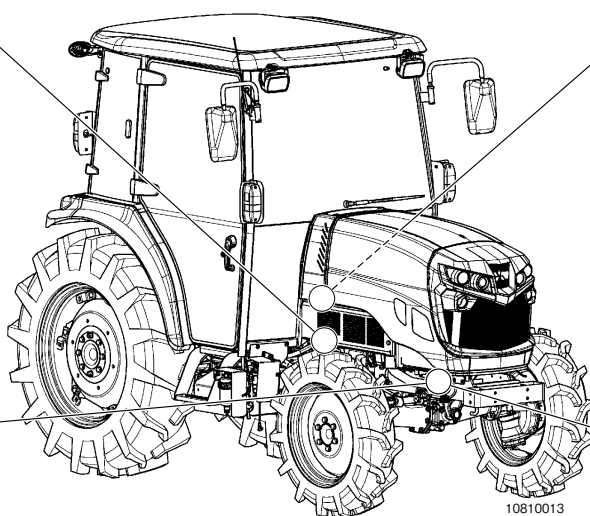
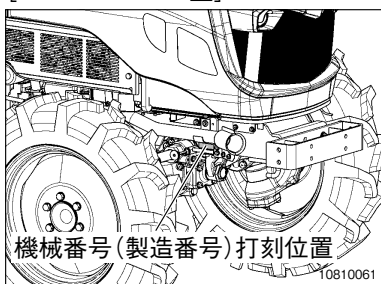

[452・502・552型]

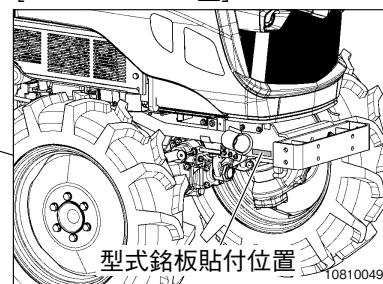

### 補修用部品の供給年限について

- ・この製品（機械）の補修用部品の供給年限（期間）は、製造打ち切り後14年といたします。ただし、エンジン部品については、製造打ち切り後12年といたします。  
※供給年限内でも特別な事情により供給できない部品も一部ございます。詳しくは三菱農業機械取扱店までお問い合わせください。

- ・補修用部品の供給は、原則的には、上記の供給年限で終了いたしますが、供給年限経過後であっても、部品供給のご要請があった場合には、納期および価格についてご相談させていただきます。

### 機械の使用目的について

- ・機械は、ほ場での農業用作業機を装着しての農作業にご使用ください。使用目的以外の作業や改造などは行わないでください。
- ・機械を使用目的以外の作業に使用したり、改造したりした場合は保証の対象となりませんのでご注意ください。詳細は保証書をご覧ください。



◆機械を使用目的以外の作業に使用しないでください。

◆機械を改造しないでください。改造すると本来の機能を発揮できないばかりか、人身事故の原因になることがあります。

## 2. 仕様（装備）について

主な仕様（装備）はつぎのようになっています。

仕様（装備）の異なった製品については、異なる点のみ追加説明していますので、お買いあげの製品の仕様（装備）をお確かめのうえ、間違いのないように活用してください。

品質・性能向上あるいは安全上、使用部品の変更を行うことがあります。その際には、本書の内容および写真・イラストなどの一部が、本製品と一致しない場合がありますので、ご了承ください。

名称	区分	仕 様													タ イ ヤ				
		エンジン		ステアリング		PTO機能		前後進切替		走行速度		2柱フレーム	キャビン	サスペンションシート	カーステレオ	可倒式ミラー（フレーム）	前輪	後輪	仕 様
		エンジン型式	出力kW(PS)	倍速旋回	オートブレーキ旋回	標準	インデPTO	ギヤ変速	ノンクラ変速	標準	高 速								
GM302	B	E3FH-TDEC	22.1 (30.0)	○	○	○		○		○		○				7-16	12.4-24	ハイラグ標準	
	XB			○	○	○		○		○		○						畑用タイヤ	
	AB			○	○	○		○		○		○						ハイラグ標準	
	XAB			○	○	○		○		○		○						畑用タイヤ	
	HB			○	○	○		○		○	○						11.2-26	淡路向け	
	HXB			○	○	○		○		○	○								
	HAB			○	○	○		○		○	○								
	HXAB			○	○	○		○		○	○								
	SB			○	○	○		○		○	○								
	XSB			○	○	○		○		○	○								
GM332	B	E3FH-TDEC	25.0 (34.0)	○	○	○		○		○		○			8-16	12.4-26	ハイラグ標準		
	XB			○	○	○		○		○		○					畑用タイヤ		
	AB			○	○	○		○		○		○					ハイラグ標準		
	XAB			○	○	○		○		○		○				畑用タイヤ			
	HB			○	○	○		○		○	○					11.2-28	畑用タイヤ		
	HXB			○	○	○		○		○	○								
	HAB			○	○	○		○		○	○								
	HXAB			○	○	○		○		○	○								
	W			○		○		○		○	○			○			7-14	11.2-24	ハイラグ標準
GM362	B	E3FH-TDEC	27.0 (36.7)	○	○	○		○		○		○			8-16	13.6-24	ハイラグ標準		
	XB			○	○	○		○		○		○					畑用タイヤ		
	AB			○	○	○		○		○		○					12.4-26	ハイラグ狭幅タイヤ	
	XAB			○	○	○		○		○		○				ハイラグ標準			
	KB			○	○	○		○		○		○					11.2-28	畑用タイヤ	
	XKB			○	○	○		○		○	○								
	HB			○	○	○		○		○	○								
	HXB			○	○	○		○		○	○								
	HAB			○	○	○		○		○	○								
	HXAB			○	○	○		○		○	○								
	HKB			○	○	○		○		○	○						12.4-26	ハイラグ狭幅タイヤ	
	HXKB			○	○	○		○		○	○					畑用タイヤ			
GMH362	A			○	○	○		○		○		○			11.2-28	畑用タイヤ			

### 型式記号の説明

- X = デラックスキャビン（エアコン付き）      A = 畑用タイヤ      S = 淡路向け  
 B = b-mac（基本重視型MAC）+ シャトルギヤ      D = b-mac（基本重視型MAC）+ シャトルノンクラ  
 GM362K = ハイラグ狭幅タイヤ      H = 高速仕様      G = インデPTO      W = ハウス向け  
 GM452K / GM502K / GMH552K / GM552K = 畑用狭幅タイヤ  
 GMH362A = オートブレーキ旋回装備・インデPTOなし・可倒式ミラーあり  
 GMH552 = オートブレーキ旋回未装備・インデPTO・可倒式ミラーあり  
 GM502ET = オートブレーキ旋回未装備・インデPTOなし・カーステレオなし  
 GM502ETA = オートブレーキ旋回未装備・インデPTOなし・カーステレオ付（畑用タイヤではありません）



名称	区分	仕 様														タイヤ					
		エンジン		ステアリング		PTO機能		前後進切替		走行速度		2柱フレーム	キャビン	サスペンションシート	カーステレオ	可倒式ミラー(フレーム)	前輪	後輪	仕様		
		エンジン型式	出力kW(PS)	倍速旋回	オートブレーキ旋回	標準	インデPTO	ギヤ変速	ノンクラ変速	標準	高速										
GM452	D	E4FH-TDEC	33.8 (46.0)	<input type="checkbox"/>	<input type="checkbox"/>	<input type="checkbox"/>	<input type="checkbox"/>	<input type="checkbox"/>	<input type="checkbox"/>	<input type="checkbox"/>	<input type="checkbox"/>	<input type="checkbox"/>	<input type="checkbox"/>	<input type="checkbox"/>	<input type="checkbox"/>	8-18	13.6-28	ハイラグ標準 畑用タイヤ			
	GD			<input type="checkbox"/>	<input type="checkbox"/>	<input type="checkbox"/>	<input type="checkbox"/>	<input type="checkbox"/>	<input type="checkbox"/>	<input type="checkbox"/>	<input type="checkbox"/>	<input type="checkbox"/>	<input type="checkbox"/>	<input type="checkbox"/>	<input type="checkbox"/>						
	XD			<input type="checkbox"/>	<input type="checkbox"/>	<input type="checkbox"/>	<input type="checkbox"/>	<input type="checkbox"/>	<input type="checkbox"/>	<input type="checkbox"/>	<input type="checkbox"/>	<input type="checkbox"/>	<input type="checkbox"/>	<input type="checkbox"/>	<input type="checkbox"/>						
	XGD			<input type="checkbox"/>	<input type="checkbox"/>	<input type="checkbox"/>	<input type="checkbox"/>	<input type="checkbox"/>	<input type="checkbox"/>	<input type="checkbox"/>	<input type="checkbox"/>	<input type="checkbox"/>	<input type="checkbox"/>	<input type="checkbox"/>	<input type="checkbox"/>						
	AD			<input type="checkbox"/>	<input type="checkbox"/>	<input type="checkbox"/>	<input type="checkbox"/>	<input type="checkbox"/>	<input type="checkbox"/>	<input type="checkbox"/>	<input type="checkbox"/>	<input type="checkbox"/>	<input type="checkbox"/>	<input type="checkbox"/>	<input type="checkbox"/>						
	AGD			<input type="checkbox"/>	<input type="checkbox"/>	<input type="checkbox"/>	<input type="checkbox"/>	<input type="checkbox"/>	<input type="checkbox"/>	<input type="checkbox"/>	<input type="checkbox"/>	<input type="checkbox"/>	<input type="checkbox"/>	<input type="checkbox"/>	<input type="checkbox"/>						
	XAD			<input type="checkbox"/>	<input type="checkbox"/>	<input type="checkbox"/>	<input type="checkbox"/>	<input type="checkbox"/>	<input type="checkbox"/>	<input type="checkbox"/>	<input type="checkbox"/>	<input type="checkbox"/>	<input type="checkbox"/>	<input type="checkbox"/>	<input type="checkbox"/>						
	XAGD			<input type="checkbox"/>	<input type="checkbox"/>	<input type="checkbox"/>	<input type="checkbox"/>	<input type="checkbox"/>	<input type="checkbox"/>	<input type="checkbox"/>	<input type="checkbox"/>	<input type="checkbox"/>	<input type="checkbox"/>	<input type="checkbox"/>	<input type="checkbox"/>						
	XKGD			<input type="checkbox"/>	<input type="checkbox"/>	<input type="checkbox"/>	<input type="checkbox"/>	<input type="checkbox"/>	<input type="checkbox"/>	<input type="checkbox"/>	<input type="checkbox"/>	<input type="checkbox"/>	<input type="checkbox"/>	<input type="checkbox"/>	<input type="checkbox"/>						
GM502	D		E4FH-TDEC	36.4 (49.5)	<input type="checkbox"/>	<input type="checkbox"/>	<input type="checkbox"/>	<input type="checkbox"/>	<input type="checkbox"/>	<input type="checkbox"/>	<input type="checkbox"/>	<input type="checkbox"/>	<input type="checkbox"/>	<input type="checkbox"/>	<input type="checkbox"/>	8.3-20	13.6-28	ハイラグ標準 畑用タイヤ			
	GD				<input type="checkbox"/>	<input type="checkbox"/>	<input type="checkbox"/>	<input type="checkbox"/>	<input type="checkbox"/>	<input type="checkbox"/>	<input type="checkbox"/>	<input type="checkbox"/>	<input type="checkbox"/>	<input type="checkbox"/>	<input type="checkbox"/>						
	XD				<input type="checkbox"/>	<input type="checkbox"/>	<input type="checkbox"/>	<input type="checkbox"/>	<input type="checkbox"/>	<input type="checkbox"/>	<input type="checkbox"/>	<input type="checkbox"/>	<input type="checkbox"/>	<input type="checkbox"/>	<input type="checkbox"/>						
	XGD				<input type="checkbox"/>	<input type="checkbox"/>	<input type="checkbox"/>	<input type="checkbox"/>	<input type="checkbox"/>	<input type="checkbox"/>	<input type="checkbox"/>	<input type="checkbox"/>	<input type="checkbox"/>	<input type="checkbox"/>	<input type="checkbox"/>						
	AD				<input type="checkbox"/>	<input type="checkbox"/>	<input type="checkbox"/>	<input type="checkbox"/>	<input type="checkbox"/>	<input type="checkbox"/>	<input type="checkbox"/>	<input type="checkbox"/>	<input type="checkbox"/>	<input type="checkbox"/>	<input type="checkbox"/>						
	AGD				<input type="checkbox"/>	<input type="checkbox"/>	<input type="checkbox"/>	<input type="checkbox"/>	<input type="checkbox"/>	<input type="checkbox"/>	<input type="checkbox"/>	<input type="checkbox"/>	<input type="checkbox"/>	<input type="checkbox"/>	<input type="checkbox"/>						
	XAD				<input type="checkbox"/>	<input type="checkbox"/>	<input type="checkbox"/>	<input type="checkbox"/>	<input type="checkbox"/>	<input type="checkbox"/>	<input type="checkbox"/>	<input type="checkbox"/>	<input type="checkbox"/>	<input type="checkbox"/>	<input type="checkbox"/>						
	XAGD				<input type="checkbox"/>	<input type="checkbox"/>	<input type="checkbox"/>	<input type="checkbox"/>	<input type="checkbox"/>	<input type="checkbox"/>	<input type="checkbox"/>	<input type="checkbox"/>	<input type="checkbox"/>	<input type="checkbox"/>	<input type="checkbox"/>						
	KGD				<input type="checkbox"/>	<input type="checkbox"/>	<input type="checkbox"/>	<input type="checkbox"/>	<input type="checkbox"/>	<input type="checkbox"/>	<input type="checkbox"/>	<input type="checkbox"/>	<input type="checkbox"/>	<input type="checkbox"/>	<input type="checkbox"/>						
GM502ET	ET	E4FH-TDEC		36.4 (49.5)	<input type="checkbox"/>	<input type="checkbox"/>	<input type="checkbox"/>	<input type="checkbox"/>	<input type="checkbox"/>	<input type="checkbox"/>	<input type="checkbox"/>	<input type="checkbox"/>	<input type="checkbox"/>	<input type="checkbox"/>	8-18	12.4-28	畑用狭幅タイヤ ハイラグ標準				
	XET				<input type="checkbox"/>	<input type="checkbox"/>	<input type="checkbox"/>	<input type="checkbox"/>	<input type="checkbox"/>	<input type="checkbox"/>	<input type="checkbox"/>	<input type="checkbox"/>	<input type="checkbox"/>	<input type="checkbox"/>							
	XETA				<input type="checkbox"/>	<input type="checkbox"/>	<input type="checkbox"/>	<input type="checkbox"/>	<input type="checkbox"/>	<input type="checkbox"/>	<input type="checkbox"/>	<input type="checkbox"/>	<input type="checkbox"/>	<input type="checkbox"/>				<input type="checkbox"/>			
GM552	D				E4FH-TDEC	40.0 (54.4)	<input type="checkbox"/>	<input type="checkbox"/>	<input type="checkbox"/>	<input type="checkbox"/>	<input type="checkbox"/>	<input type="checkbox"/>	<input type="checkbox"/>	<input type="checkbox"/>	<input type="checkbox"/>	<input type="checkbox"/>	8.3-20	13.6-28	ハイラグ標準 畑用タイヤ		
	GD						<input type="checkbox"/>	<input type="checkbox"/>	<input type="checkbox"/>	<input type="checkbox"/>	<input type="checkbox"/>	<input type="checkbox"/>	<input type="checkbox"/>	<input type="checkbox"/>	<input type="checkbox"/>	<input type="checkbox"/>				<input type="checkbox"/>	
	XD						<input type="checkbox"/>	<input type="checkbox"/>	<input type="checkbox"/>	<input type="checkbox"/>	<input type="checkbox"/>	<input type="checkbox"/>	<input type="checkbox"/>	<input type="checkbox"/>	<input type="checkbox"/>	<input type="checkbox"/>				<input type="checkbox"/>	
	XGD						<input type="checkbox"/>	<input type="checkbox"/>	<input type="checkbox"/>	<input type="checkbox"/>	<input type="checkbox"/>	<input type="checkbox"/>	<input type="checkbox"/>	<input type="checkbox"/>	<input type="checkbox"/>	<input type="checkbox"/>				<input type="checkbox"/>	
	AD						<input type="checkbox"/>	<input type="checkbox"/>	<input type="checkbox"/>	<input type="checkbox"/>	<input type="checkbox"/>	<input type="checkbox"/>	<input type="checkbox"/>	<input type="checkbox"/>	<input type="checkbox"/>	<input type="checkbox"/>				<input type="checkbox"/>	
	AGD						<input type="checkbox"/>	<input type="checkbox"/>	<input type="checkbox"/>	<input type="checkbox"/>	<input type="checkbox"/>	<input type="checkbox"/>	<input type="checkbox"/>	<input type="checkbox"/>	<input type="checkbox"/>	<input type="checkbox"/>				<input type="checkbox"/>	
	XAD		<input type="checkbox"/>	<input type="checkbox"/>			<input type="checkbox"/>	<input type="checkbox"/>	<input type="checkbox"/>	<input type="checkbox"/>	<input type="checkbox"/>	<input type="checkbox"/>	<input type="checkbox"/>	<input type="checkbox"/>	<input type="checkbox"/>						
	XAGD		<input type="checkbox"/>	<input type="checkbox"/>			<input type="checkbox"/>	<input type="checkbox"/>	<input type="checkbox"/>	<input type="checkbox"/>	<input type="checkbox"/>	<input type="checkbox"/>	<input type="checkbox"/>	<input type="checkbox"/>	<input type="checkbox"/>						
	KGD		<input type="checkbox"/>	<input type="checkbox"/>			<input type="checkbox"/>	<input type="checkbox"/>	<input type="checkbox"/>	<input type="checkbox"/>	<input type="checkbox"/>	<input type="checkbox"/>	<input type="checkbox"/>	<input type="checkbox"/>	<input type="checkbox"/>						
GMH552	H		E4FH-TDEC	40.0 (54.4)		<input type="checkbox"/>	<input type="checkbox"/>	<input type="checkbox"/>	<input type="checkbox"/>	<input type="checkbox"/>	<input type="checkbox"/>	<input type="checkbox"/>	<input type="checkbox"/>	<input type="checkbox"/>	<input type="checkbox"/>	8.3-20	13.6-28	ハイラグ標準			
	K					<input type="checkbox"/>	<input type="checkbox"/>	<input type="checkbox"/>	<input type="checkbox"/>	<input type="checkbox"/>	<input type="checkbox"/>	<input type="checkbox"/>	<input type="checkbox"/>	<input type="checkbox"/>	<input type="checkbox"/>				<input type="checkbox"/>		
						E4FH-TDEC	40.0 (54.4)	<input type="checkbox"/>	<input type="checkbox"/>	<input type="checkbox"/>	<input type="checkbox"/>	<input type="checkbox"/>	<input type="checkbox"/>	<input type="checkbox"/>	<input type="checkbox"/>	<input type="checkbox"/>	<input type="checkbox"/>	8-18	12.4-28	畑用狭幅タイヤ	
								<input type="checkbox"/>	<input type="checkbox"/>	<input type="checkbox"/>	<input type="checkbox"/>	<input type="checkbox"/>	<input type="checkbox"/>	<input type="checkbox"/>	<input type="checkbox"/>	<input type="checkbox"/>	<input type="checkbox"/>				<input type="checkbox"/>
								<input type="checkbox"/>	<input type="checkbox"/>	<input type="checkbox"/>	<input type="checkbox"/>	<input type="checkbox"/>	<input type="checkbox"/>	<input type="checkbox"/>	<input type="checkbox"/>	<input type="checkbox"/>	<input type="checkbox"/>				<input type="checkbox"/>
								<input type="checkbox"/>	<input type="checkbox"/>	<input type="checkbox"/>	<input type="checkbox"/>	<input type="checkbox"/>	<input type="checkbox"/>	<input type="checkbox"/>	<input type="checkbox"/>	<input type="checkbox"/>	<input type="checkbox"/>				<input type="checkbox"/>
		<input type="checkbox"/>						<input type="checkbox"/>	<input type="checkbox"/>	<input type="checkbox"/>	<input type="checkbox"/>	<input type="checkbox"/>	<input type="checkbox"/>	<input type="checkbox"/>	<input type="checkbox"/>	<input type="checkbox"/>	<input type="checkbox"/>				
		<input type="checkbox"/>						<input type="checkbox"/>	<input type="checkbox"/>	<input type="checkbox"/>	<input type="checkbox"/>	<input type="checkbox"/>	<input type="checkbox"/>	<input type="checkbox"/>	<input type="checkbox"/>	<input type="checkbox"/>	<input type="checkbox"/>				
		<input type="checkbox"/>						<input type="checkbox"/>	<input type="checkbox"/>	<input type="checkbox"/>	<input type="checkbox"/>	<input type="checkbox"/>	<input type="checkbox"/>	<input type="checkbox"/>	<input type="checkbox"/>	<input type="checkbox"/>	<input type="checkbox"/>				
		<input type="checkbox"/>		<input type="checkbox"/>	<input type="checkbox"/>			<input type="checkbox"/>	<input type="checkbox"/>	<input type="checkbox"/>	<input type="checkbox"/>	<input type="checkbox"/>	<input type="checkbox"/>	<input type="checkbox"/>	<input type="checkbox"/>						
		<input type="checkbox"/>		<input type="checkbox"/>	<input type="checkbox"/>			<input type="checkbox"/>	<input type="checkbox"/>	<input type="checkbox"/>	<input type="checkbox"/>	<input type="checkbox"/>	<input type="checkbox"/>	<input type="checkbox"/>	<input type="checkbox"/>						

型式記号の説明

- X = デラックスキャビン(エアコン付き)      A = 畑用タイヤ      S = 淡路向け
- B = b-mac(基本重視型MAC) + シャトルギヤ      D = b-mac(基本重視型MAC) + シャトルノンクラ
- GM362K = ハイラグ狭幅タイヤ      H = 高速仕様      G = インデPTO      W = ハウス向け
- GM452K / GM502K / GMH552K / GM552K = 畑用狭幅タイヤ
- GMH362A = オートブレーキ旋回装備・インデPTOなし・可倒式ミラーあり
- GMH552 = オートブレーキ旋回未装備・インデPTO・可倒式ミラーあり
- GM502ET = オートブレーキ旋回未装備・インデPTOなし・カーステレオなし
- GM502ETA = オートブレーキ旋回未装備・インデPTOなし・カーステレオ付 (畑用タイヤではありません)

ご使用まえに

### 3. 用語について

① この取扱説明書に使用している「前後・左右・右回り・左回り」などの用語は図示のように決めています。

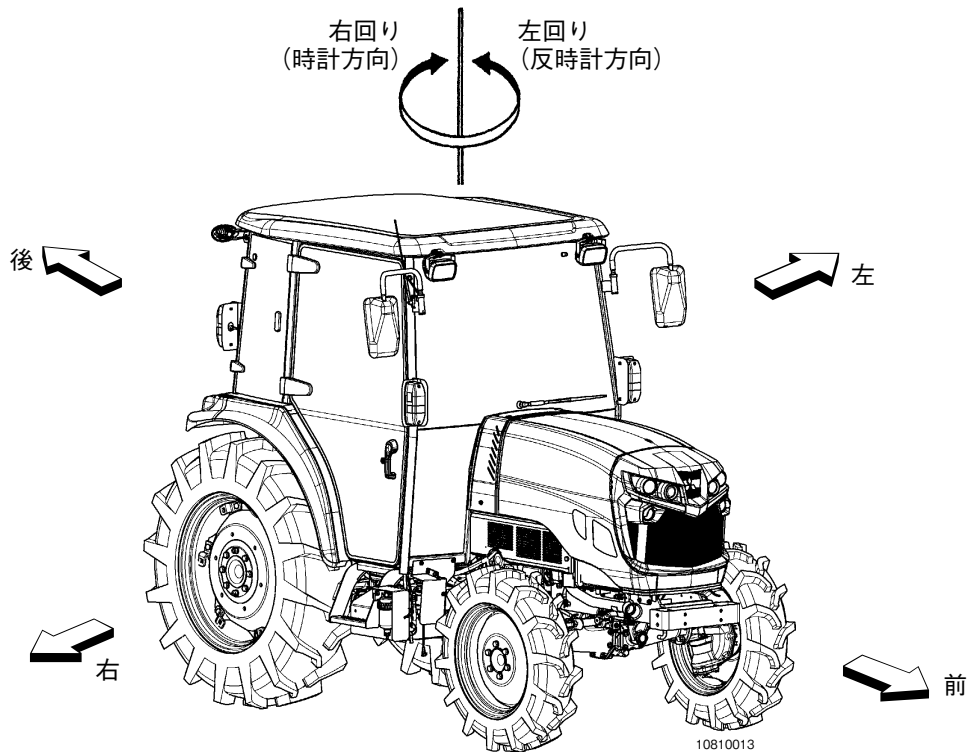

この取扱説明書はGM552を基本に説明してあります。GM552と異なる場合は、そのつど [302型]……[502型] および [2柱フレーム仕様] …… [キャビン仕様] などで記載し、追加説明しています。

区 分	本文表示	区 分	本文表示
GM302	[302型]	GM302Hなど	[高速仕様], [H型]
GM332	[332型]	GM552Gなど	[インデPTO仕様], [G型]
GM362, GMH362	[362型]	GM552Aなど	[畑用タイヤ仕様], [A型]
GM452	[452型]	GM552Xなど	[キャビン仕様], [X型]
GM502	[502型]	GM552Xなど以外	[2柱フレーム仕様]
GM552, GMH552	[552型]	GM552Kなど	[畑用狭幅タイヤ仕様], [K型]
		GM502ET	[オートブレーキ未装備仕様], [502ET型]
		GM502XETA	[オートブレーキ未装備・カーステレオ付仕様],[ET型],[GM502XETA型]
		GMH552H	[オートブレーキ未装備仕様],[GMH552H型],[可倒式ミラーあり]
		GMH552K	[オートブレーキ未装備仕様],[GMH552K型],[可倒式ミラーあり]
		GM362Bなど	[シャトルギヤ仕様]
		GM552Dなど	[シャトルノンクラ仕様]
		GMH362A	[オートブレーキ装備仕様],[GMH362A型],[可倒式ミラーあり]
		GM332W	[332W型]

#### ② マークの説明

この取扱説明書ではその都度守っていただきたい事柄をつぎのマークを使用して説明しています。

- ・ **⚠危険** **⚠警告** **⚠注意** ……安全上重要な事項を3段階に分けて説明していますので必ず読んでください。
- ・ **取扱いのポイント** ……機械の性能を最大限に発揮するための説明です。守らないと故障の原因になることもあります。

## 4. 小型特殊自動車について

このトラクタは、道路運送車両法の「小型特殊自動車」に該当します。

### 1. 小型特殊自動車の届出

#### ① 小型特殊自動車取得の届出とナンバープレートの取付け

新たに小型特殊自動車を購入された方または所有者となられた方は、市（町・村）条例により、その取得を市（町・村）役所に届出て、ナンバープレートの交付を受けなければなりません。

・手続きは市（町・村）により多少異なりますので、詳しいことは「市（町・村）役所」または「お買いあげ先」にご相談ください。

小型特殊自動車の取得証明書または売渡・販売証明書など（「お買いあげ先」で準備します）をそえて市（町・村）役所に届出て、ナンバープレートの交付を受けてください。

ナンバープレートは、機械の指定された位置に取付けます。

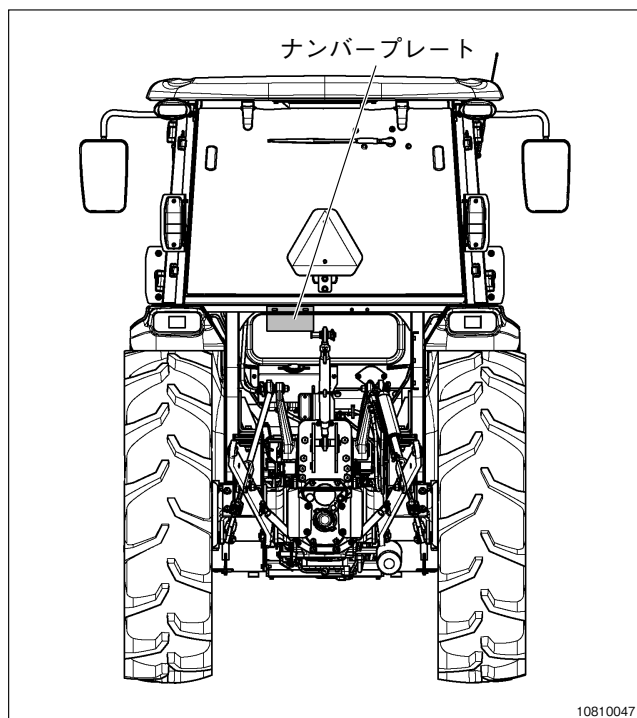

### 2. 運転免許

① 公道走行するときは、つぎの自動車運転免許が必要です。運転免許証を所持してください。

小型特殊免許／普通免許		
車体の大きさ	全長	4.7m以下
	全幅	1.7m以下
	全高	2.0m以下 (注1)
最高速度		15km/h以下
原動機の総排気量		制限なし

大型特殊免許（農耕車に限る、も含む）

上表の基準を1つでも超える場合

(注1) ただし、安全キャブ、安全フレーム、その他これらに類する装置（キャノピ）を除いた部分の高さが2.0m以下のものは2.8m以下。

#### 取扱いのポイント

● 302H, 332H, 362H, 452, 502, 552型は上表の基準を超えますので「大型特殊自動車」の運転免許が必要です。

② 作業機を装着した状態で上表の基準を1つでも超える場合は、公道を走行するときに「大型特殊自動車」の運転免許が必要となります。

③ 「大型特殊自動車」の運転免許が必要なトラクタで車両総重量が750kgを超えるけん引式作業機をけん引する場合、けん引免許も必要となります。

### 3. 公道を走行するとき

公道を走行するときは、道路交通法など関係法規を守りつぎの注意事項に従って、「安全速度」で走行してください。

#### ① 作業機を取付けた状態での走行

「道路運送車両の保安基準」を満たした状態で走行してください。

#### ② 指定輪距以外での走行はしない。

シート下のカバーに指定輪距表を貼付しています。(62ページ参照)

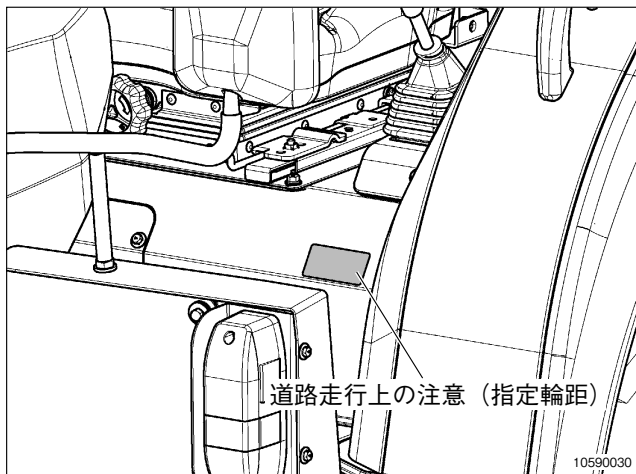

#### ③ 道路走行時にフロント作業灯や作業灯は使用しない。

#### ④ 任意保険のお勧め

万一の交通事故にそなえ、任意保険に加入されるようお勧めします。

#### ⑤ 低速車マークの装着 [332W型以外]

公道を走行するときは後部に“低速車マーク”を必ず装着してください。

- ・低速で走っていることを早めに後方に知らせるためのマークです。
- ・ほ場での作業の際に、作業機と近接する場合は取外してください。

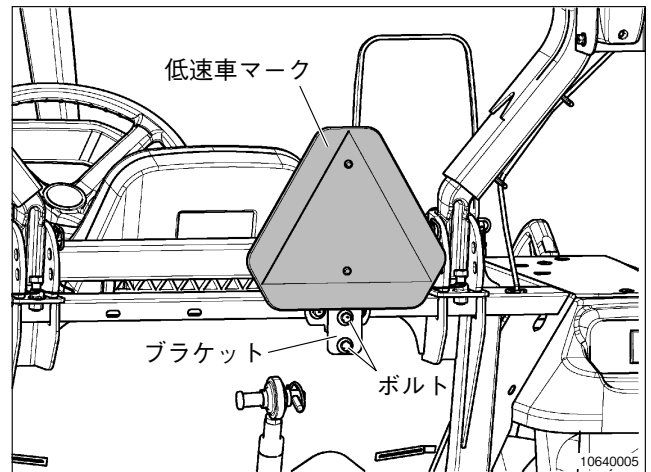

- ・ブラケットにボルト2本で固定します。

#### ⑥ 低速車マークの装着 [332W型]

##### [取付要領]

- ・“低速車マーク”を本機に取付けるためのブラケットは部品袋に入っています。

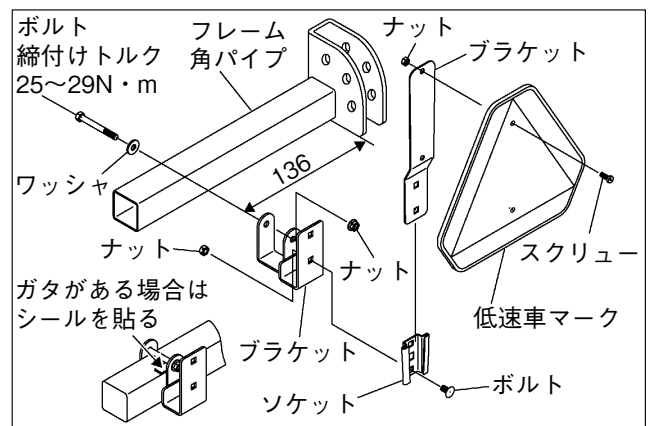

- (1) 機械後方のフレームに、ブラケットをボルト・ナットで取付けます。
- (2) ブラケットにソケットをボルト・ナットで取付けます。
- (3) ブラケットと低速車マークをスクリュウとナットで取付け、ソケットに差し込みます。

# 各部の名称

## 1. 全体

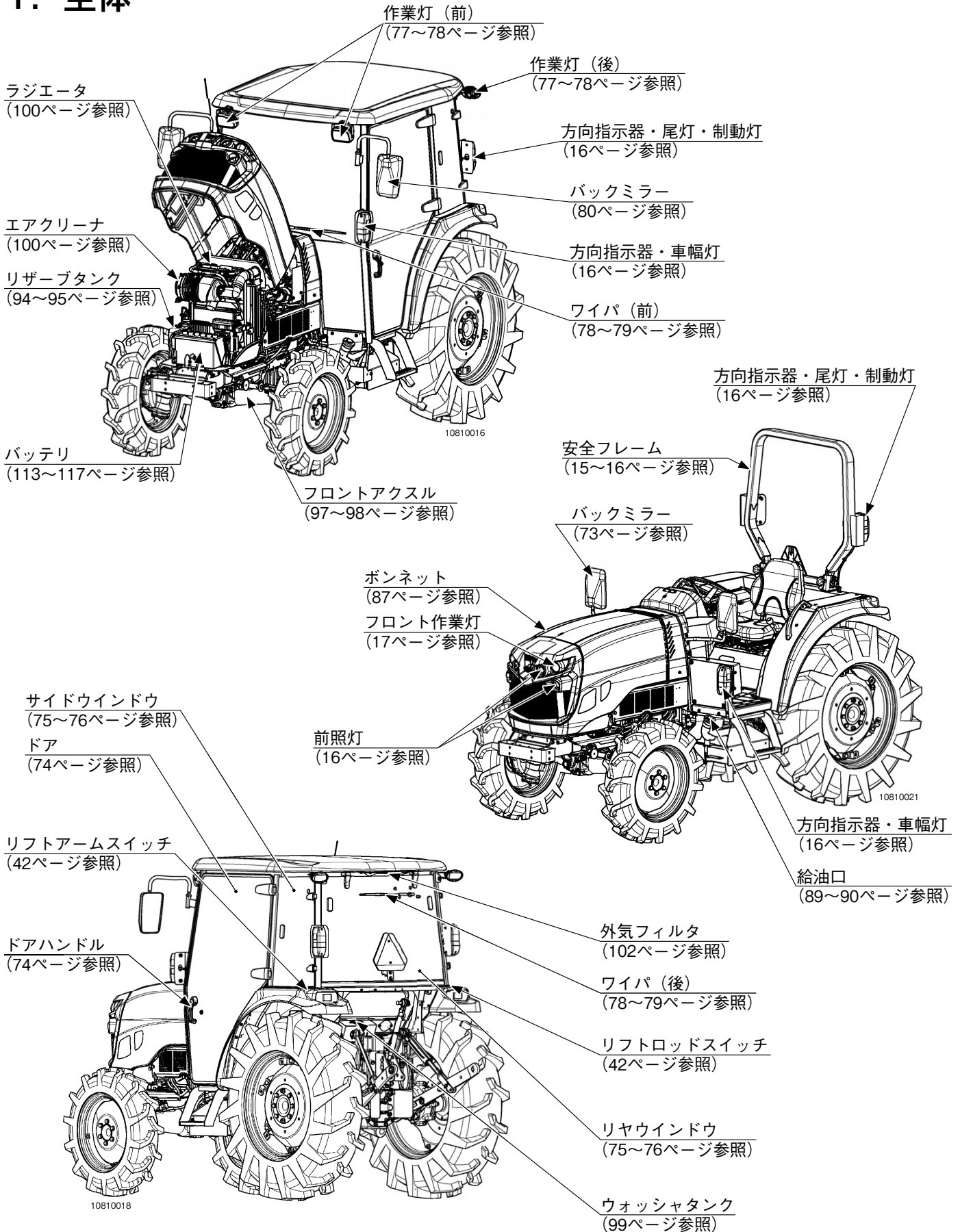

## 各部の名称

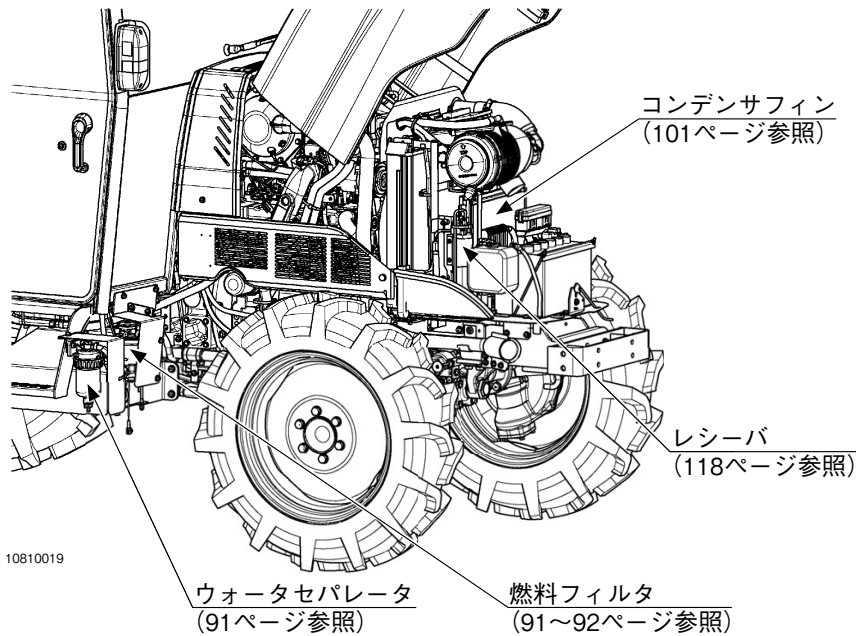

## 2. 運転装置の名称

### 1. 計器関係

インデPTOランプ [インデPTO仕様]  
(38ページ参照)

燃料ランプ  
(90ページ参照)

ウインカパイロットランプ(左)  
(16ページ参照)

ブレーキ連結解除ランプ  
(24ページ参照)

駐車ブレーキランプ  
(18ページ参照)

DPFインジケータランプ  
(21ページ参照)

エンジン異常ランプ(赤)  
(21~22ページ参照)

グローランプ  
(21ページ参照)

エンジンオイルランプ  
(21ページ参照)

チャージランプ  
(21ページ参照)

リフトアップランプ  
(39ページ参照)

傾き自動ランプ  
(47ページ参照)

深さ自動ランプ  
(44ページ参照)

ドラフト自動ランプ  
(50ページ参照)

ウインカパイロットランプ(右)  
(16ページ参照)

燃料計  
(21ページ参照)

水温計  
(21ページ参照)

エンジン注意ランプ(橙)  
(22ページ参照)

燃料フィルタランプ  
(21ページ参照)

アワメーター  
(21ページ参照)

タコメーター  
(21ページ参照)

10810037

2. スイッチ関係

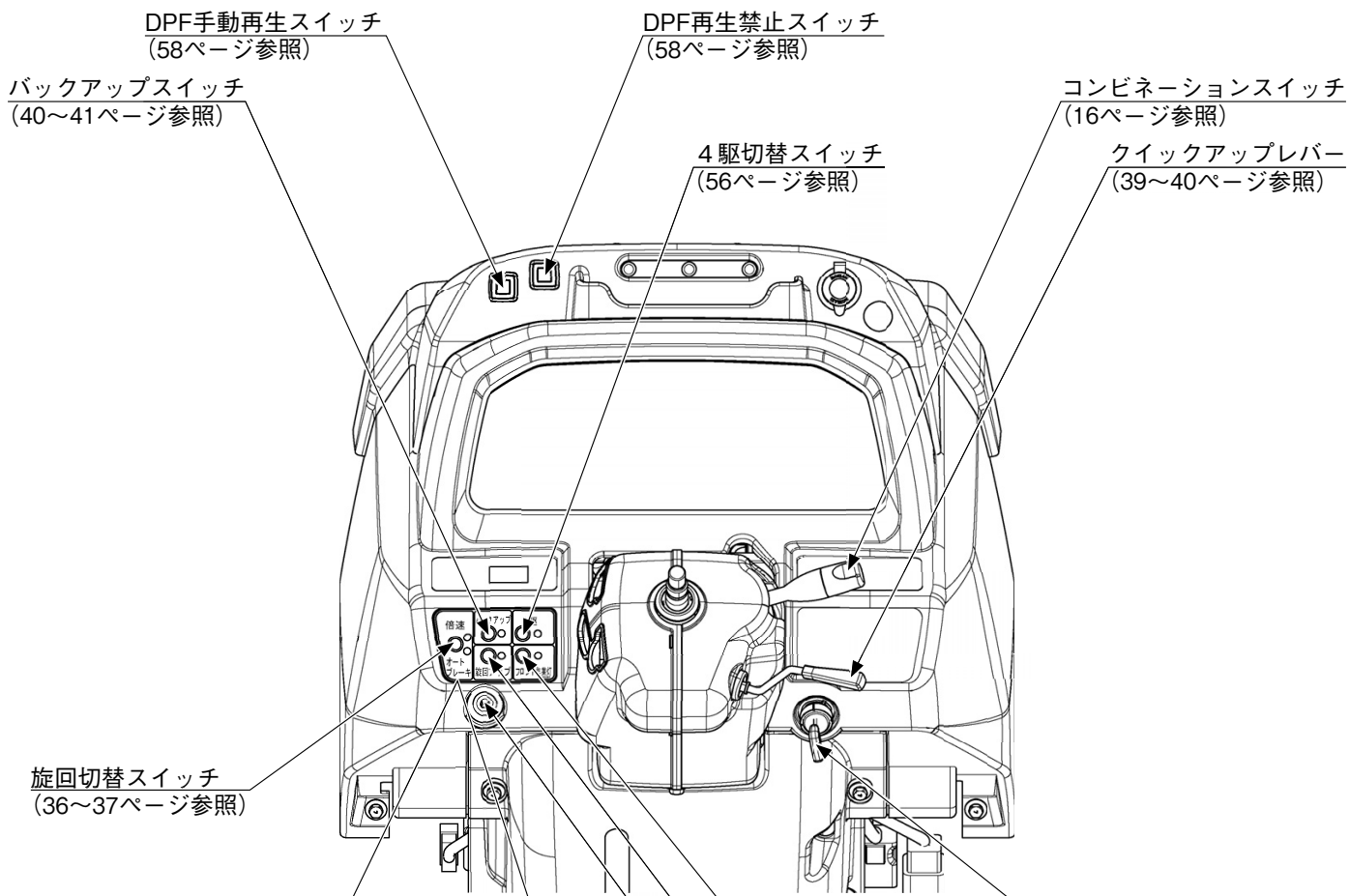

[332W型・502ET型・GMH552型以外]

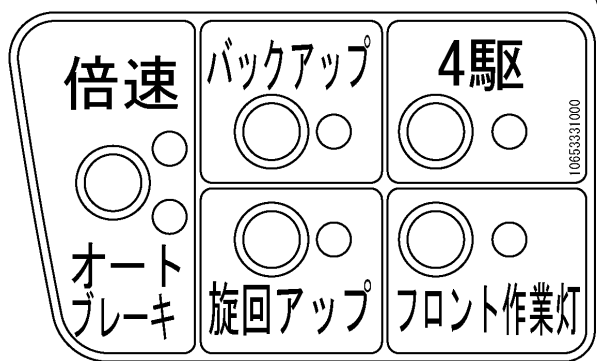

10650015

フロント作業灯スイッチ (17ページ参照)  
 旋回アップスイッチ (41ページ参照)  
 ホーンスイッチ (17ページ参照)

スタータスイッチ (20ページ参照)

[332W型・502ET型・GMH552型]

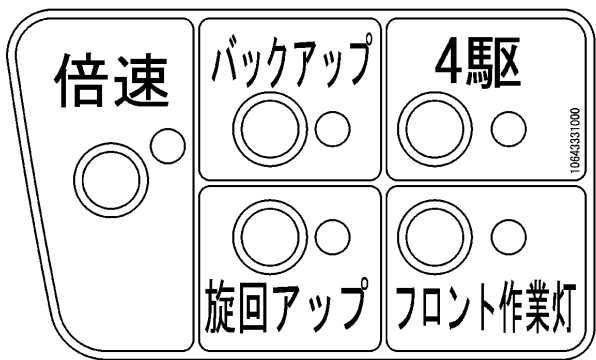

10643331000

# 各部の名称

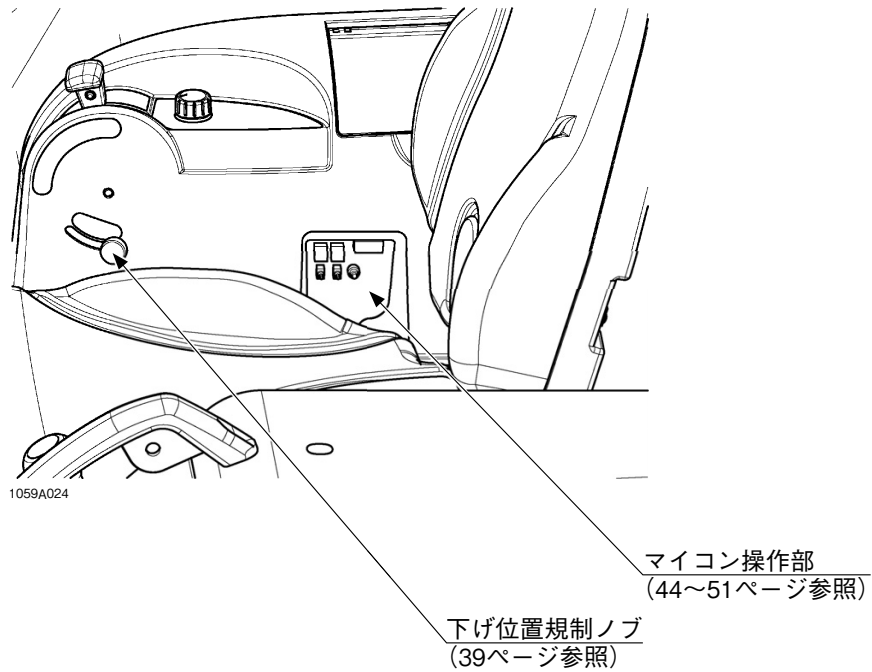
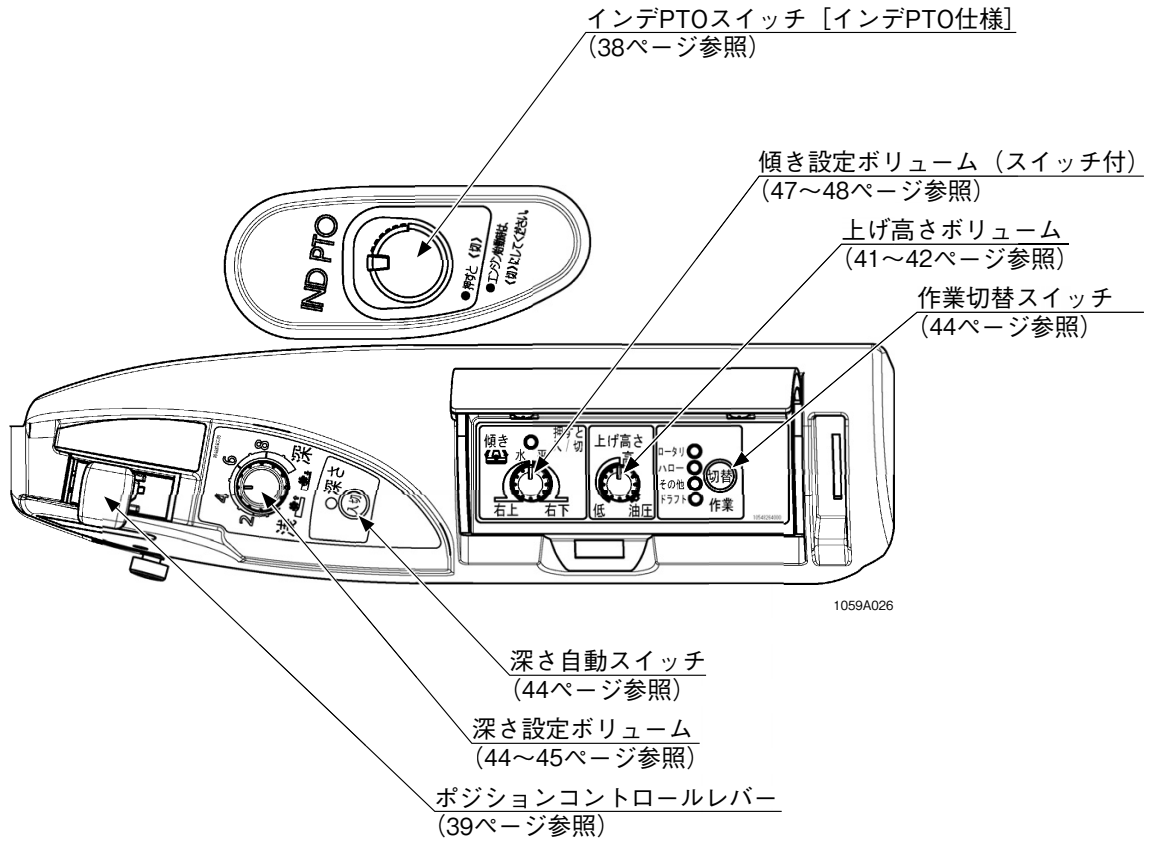



3. レバー、ペダル、シート関係

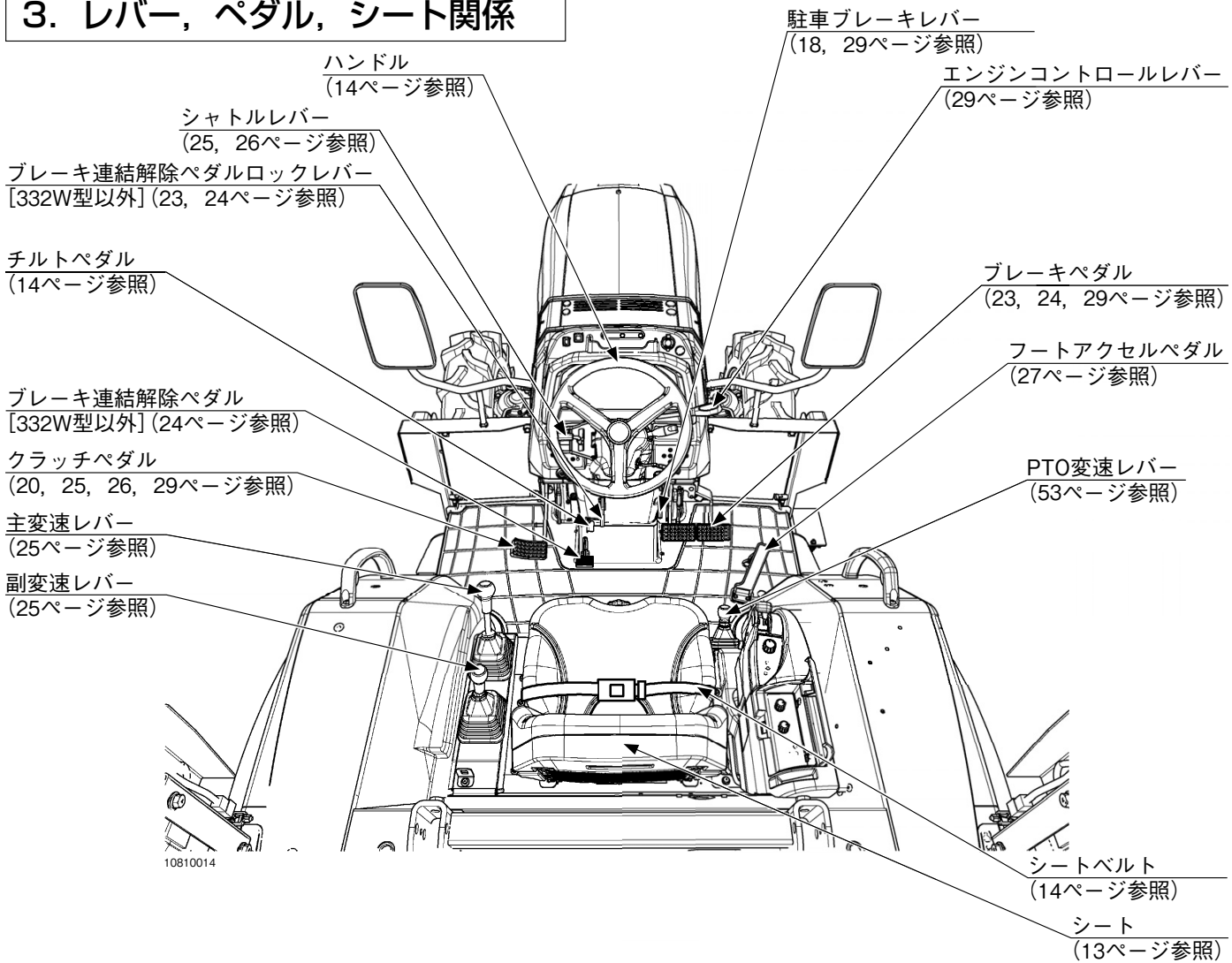

各部の名称

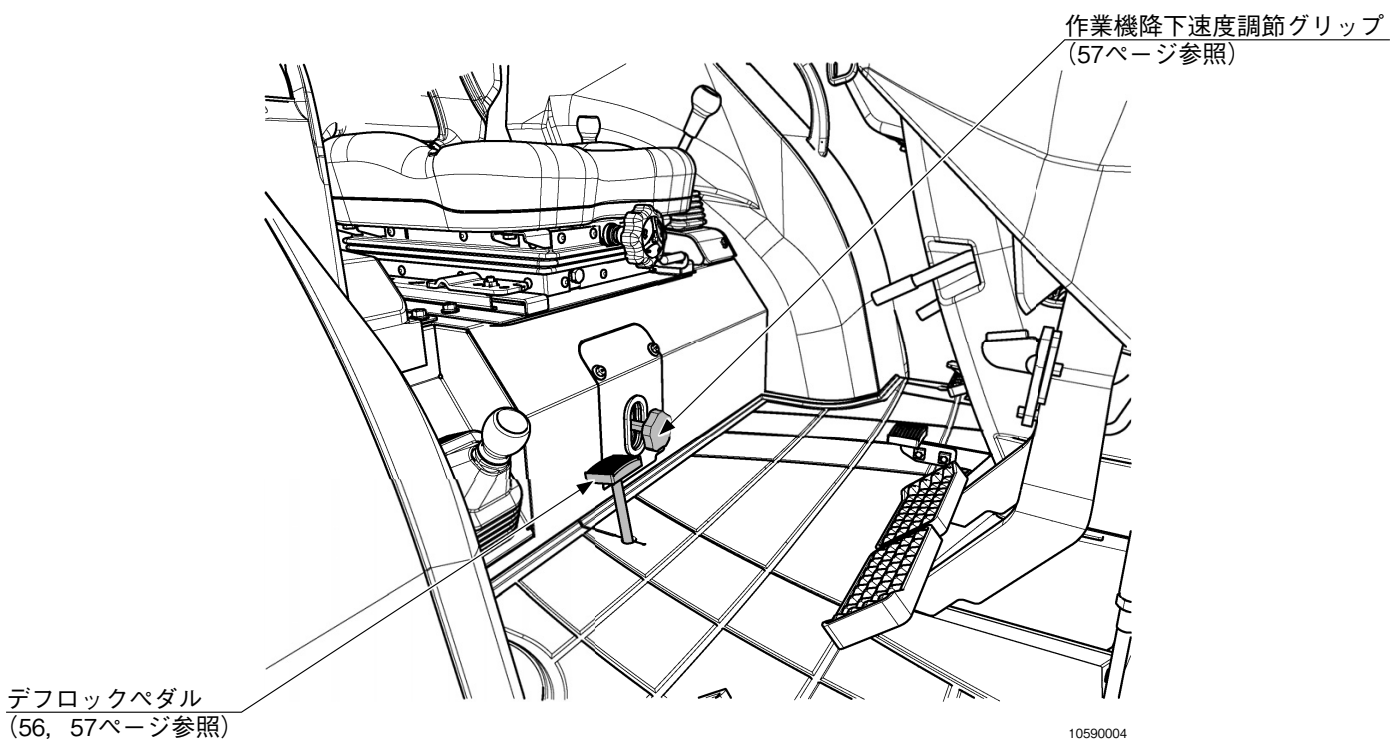

# 運転のしかた

## 1. 運転まえの点検

**警告** 火傷や火災防止のために

- ◆点検や整備または給油・給水・注油するときには、トラクタを平坦な場所に置いて駐車ブレーキをかけ、エンジンを停止してから行ってください。
- ◆エンジン回転中やエンジンが熱いときは燃料補給をしないでください。
- ◆燃料補給時は火気を近づけないでください。燃料に引火し火災の原因になります。
- ◆燃料補給した後は燃料キャップをしめ、こぼれた燃料はきれいにふき取ってください。

**警告** 傷害事故防止のために

- ◆ラジエータキャップの取外しは、エンジンが冷えてから行ってください。

### 1. 点検項目

- ・点検は「定期点検整備表」(84～85ページ)を参照して作業前に欠かさず行ってください。
- ・原因がわからないときや修理調整しても再発するときは「お買いあげ先」に相談し点検を受けてください。

点 検 箇 所		処 置
運 転 ま え に	エンジンオイル (エンジンクランクケース)	・レベルゲージの上下線の間には油量があるか。 ・不足時は油面がレベルゲージの刻み線「上限」になるまで補給する。(88ページ参照)
	冷 却 水 (ラジエータ)	・リザーブタンクに適量あるか。(給水レベルの上限と下限の間にあること) ・不足していれば冷却水をリザーブタンクに適量補給する。(94～95ページ参照)
	ウォータセパレータ	・フロートが排出レベル以下にあるか。 ・排出レベルに達していれば水抜きを行う。(91ページ参照)
	ラジエータスクリーン ラジエータフィン	・ラジエータスクリーンの目詰まりはないか。 ・ラジエータフィンの目詰まりはないか。 ・スクリーンを抜き取り掃除する。 ・圧縮空気でする。(100ページ参照)
	エ ア ク リ ー ナ	・エアクリーナエレメントの汚れ目詰まりはないか。 ・エレメントを取外し掃除する。 (100ページ参照)
	タ イ ヤ	・空気圧は適正か。 ・ボルト、ナットのゆるみはないか。 ・前輪150kPa (1.5kgf/cm <sup>2</sup> )、後輪100kPa (1.0kgf/cm <sup>2</sup> ) (106ページ参照)
ス タ ー ス イ ッ チ を 入 に し て	ホ ー ス	・燃料ホース、油圧ホースの損傷、外皮の剥がれおよび継ぎ部より燃料、油漏れがないか。 ・漏れている場合、ホースの交換をする。 (107ページ参照)
	燃 料 計	・作業に必要な燃料があるか。 ・ディーゼル軽油を補給する。 (89～90ページ参照)
	ホ ー ン	・ホーンスイッチを押せば鳴るか。 ・ヒューズ切れ、配線の外れを調べ処置する。(110～112ページ参照)
エ ン ジ ン を 始 動 し て	方 向 指 示 灯 な ど の 保 安 部 品	・正常に作動するか。 ・球切れ、ヒューズ切れ、配線の外れを調べ、処置する。(110～112, 131ページ参照)
	イ ン ジ ケ ー タ ラ ン プ	・グロー、チャージ、エンジンオイルランプは消灯するか。 ・エンジンオイルを補給する。 ・充電する。 ・異常箇所を調べ、処置する。 (21, 22, 88, 114～117ページ参照)
	回 転 計 (タ コ メ ー タ)	・正常に作動するか。 ・異常箇所を調べ、処置する。 (21ページ参照)
	ス テ ア リ ン グ お よ び 各 レ バ ー 類	・ハンドルを回し正常に作動するか。 ・各レバーを操作し正常に作動するか。 ・異常箇所を調べ、処置する。 (14～35, 125ページ参照)
	ブ レ ー キ ペ ダ ル ク ラ ッ チ ペ ダ ル	・低速で走行してペダル操作時に正常に作動するか。 ・異常箇所を調べ、処置する。 (104～106ページ参照)

## 2. 運転まえの準備

### ① サスペンションシート [452・502・552型]

サスペンション付のシートを採用しています。

- ・シートの前後位置は前後調節レバーを持上げると調整できます。
- ・体重調整ノブでサスペンションのかたさが調整できます。

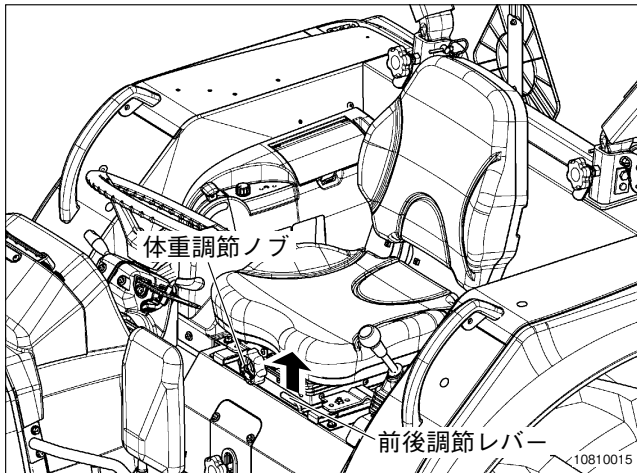

### ② シート [302・332・362・502ET・GMH552型]

- ・シートの前後位置は前後調節レバーを持上げると調整できます。
- ・リクライニング調節レバーで背もたれの角度が調整できます。

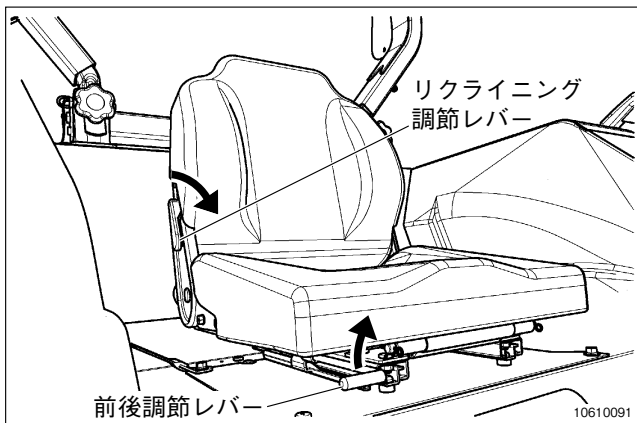

### シート [332W型]

- ・シートの前後位置は、シート下のピンを差替えることにより前後3段に調整できます。

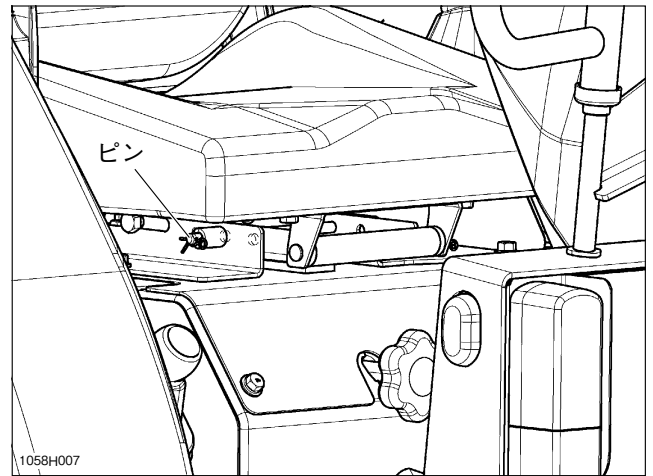

- ・リクライニング調節レバーで背もたれの角度が調整できます。

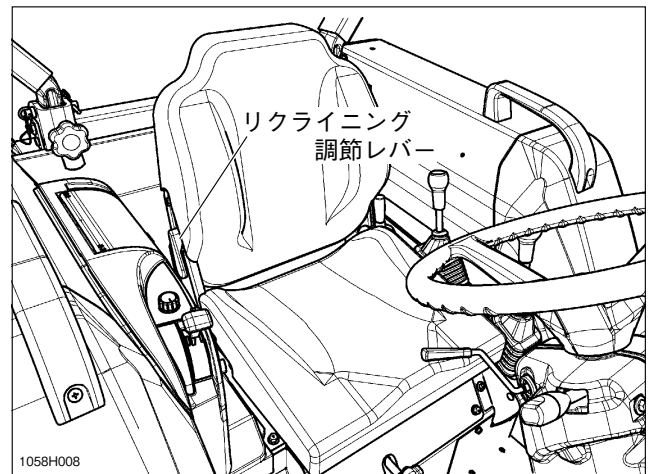

## 運転のしかた

### ③ シートベルト

**⚠警告** 傷害事故防止のために

- ◆安全フレームをおこして使用するときは、シートベルトをしてください。
- ◆安全フレームをたおして使用するときは、シートベルトはしないでください。



- (1) シートベルトがねじれないようにして、プレートをバックルに“カチッ”と音がするまではめ込みます。
- (2) 長さの調整は、ベルトをプレートと直角に行います。ベルトを着けたときに腰部とベルトの間に手のひらが入る程度に長さを調整します。

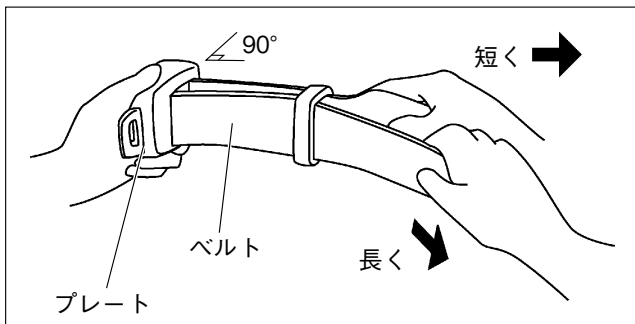

- (3) シートベルトを外すときはバックルのボタン（中央の赤い部分）を押すと外れます。

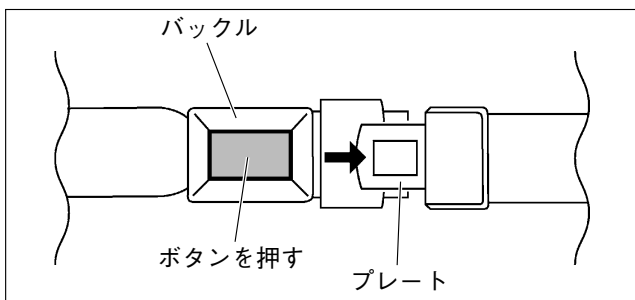

- (4) 外したシートベルトをシートベルトホルダに収納します。



### ④ ハンドル、チルトペダル

**⚠警告** 傷害事故防止のために

- ◆ハンドルの角度を変えたときは、チルトペダルが上方に上がり、ハンドルが確実に固定されていることを確認してください。
- ◆ハンドルの角度を変える目的以外にチルトペダルを踏まないでください。
- ◆走行中の調整はしないでください。

ハンドルは機械の進行方向（直進、旋回）を操作します。

チルトペダルを踏むと、ハンドルの角度を変えることができます。

チルトペダルが上方に上がらないときは、ハンドルを前後に軽く動かすとチルトペダルが上方に上がります。

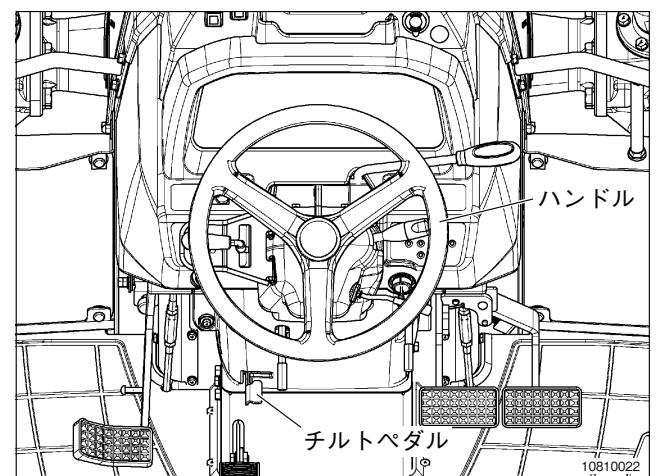

### 3. 安全フレームの取扱い

安全で快適な農作業をしていただくために、下記のことを守って行います。併せて「安全作業をするために」の項をよく読み正しい取扱いをします。

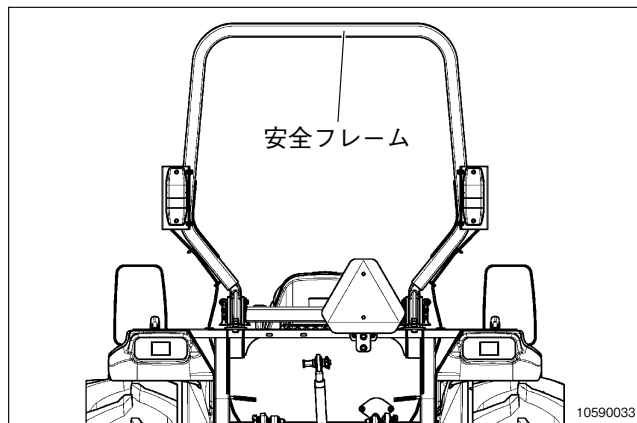

#### ⚠ 警告 傷害事故防止のために

◆安全フレームは、トラクタが転倒したときに身を守るものですから、安全フレームを「おこして」矢印の位置にピンをセットして使用してください。

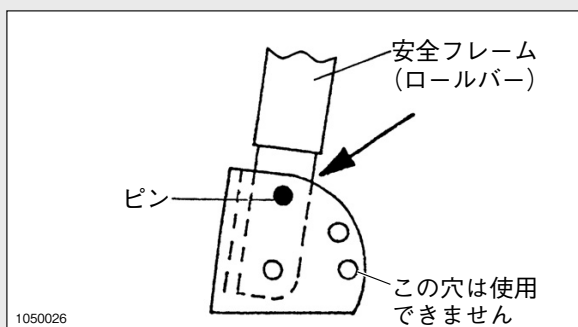

◆安全フレームを「おこして」使用する場合はシートベルトをしてください。

◆高さ制限のある屋内、果樹園などでの作業は安全フレームを後方にたおして行うことができますが、この位置では身体を保護することはできませんのでシートベルトはしないでください。

◆安全フレームに別部品を溶接したり、穴をあけるなどの改造はしないでください。万一、事故により安全フレームが変形した場合は、新しい部品と交換してください。

◆交換部品は、純正部品を使用してください。

#### ⚠ 注意 傷害事故防止のために

◆安全フレームを「たおす」または「おこす」ときは機械を平坦な場所に置いて駐車ブレーキをかけ、エンジンを停止してから行ってください。

#### ① たおしかた

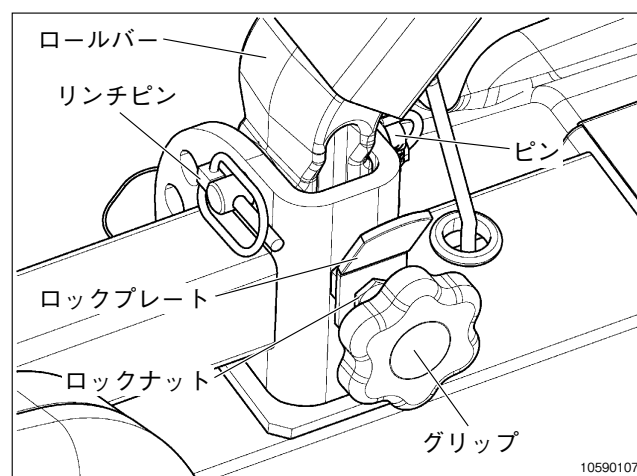

- (1) リンチピンを抜きます。
- (2) ロックプレートでロックナットをゆるめ、ピンが手で抜けるまでグリップをゆるめます。
- (3) 反対側も同様にリンチピンを抜き、ロックナットとグリップをゆるめます。
- (4) 片方の手でロールバーを支えながら左右のピンを抜きます。
- (5) ロールバーを後方にたおした位置で左右のピンを差込みます。
- (6) 左右のリンチピンを差込みます。
- (7) ロックプレートでロックナットを締込んでグリップを固定してください。

#### 取扱いのポイント

- たおして使用するときは、フレームと作業機のスキマを確保してください。作業機をゆっくり上げて当たらないことを確認してください。

## 運転のしかた

### ② おこしかた

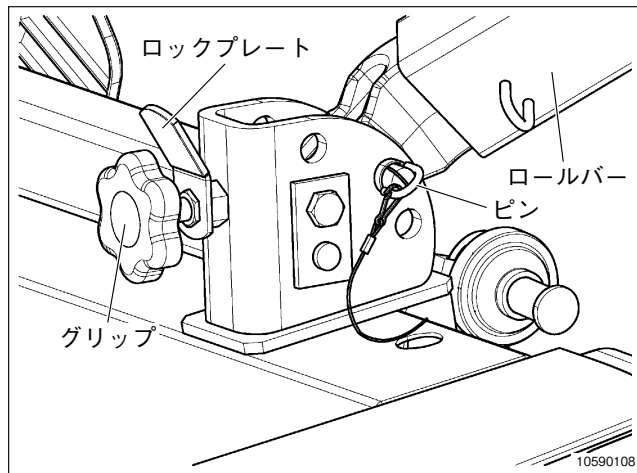

- (1) 左右のリンチピンを抜きます。
- (2) 片方の手でロールバーを支えながら左右のピンを抜きます。
- (3) ロールバーを前方におこして直立にした位置で左右のピンを差込みます。
- (4) 左右のリンチピンを差込みます。

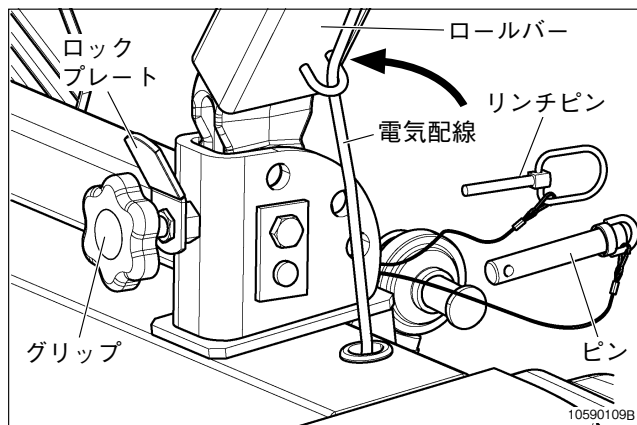

- (5) グリップをいっぱい締めます。
- (6) ロックプレートでロックナットをいっぱい締めておきます。
- (7) 反対側も同様にグリップとロックナットをいっぱい締めておきます。

### 取扱いのポイント

- ロールバーをたおしたりおこしたりするときは電気配線を挟まないように注意してください。

## 4. 灯火類の操作

### ① コンビネーションスイッチ

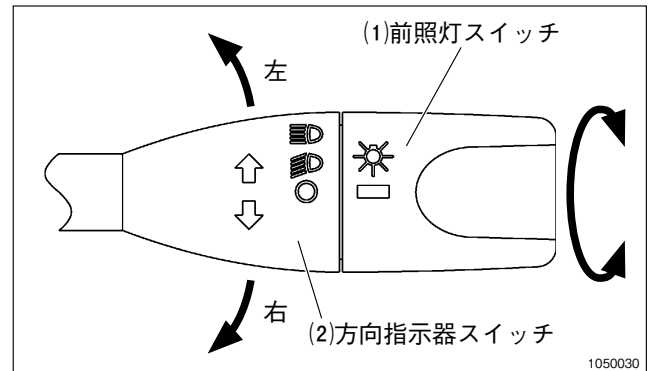

#### (1) 前照灯スイッチ

○…………消灯

≡D……メータ類ランプおよび  
前照灯下向, 車幅灯, 尾灯点灯

≡D……メータ類ランプおよび  
前照灯上向, 車幅灯, 尾灯点灯

#### (2) 方向指示器スイッチ

右折, 左折のとき使用します。

↑……(左折)

方向指示器左点滅およびウインカパイロットランプ左点滅

↓……(右折)

方向指示器右点滅およびウインカパイロットランプ右点滅

スイッチは、ハンドルを戻すと自動的に中立に戻る機構になっています。

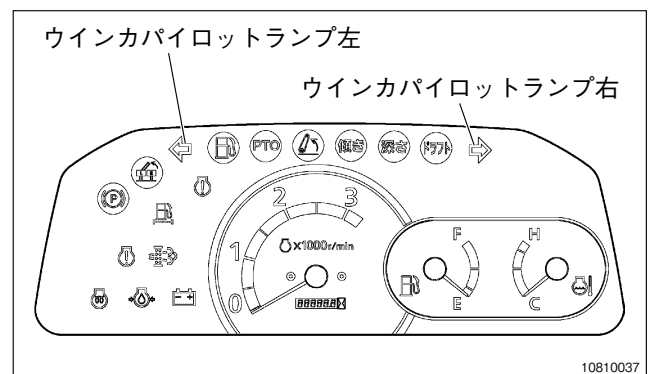

### 取扱いのポイント

- ハンドルを切る角度が小さいとコンビネーションスイッチが中立に戻らない場合があります。戻らないときは手で戻してください。

② ホーンスイッチ

ホーンスイッチを押すと警笛が鳴ります。

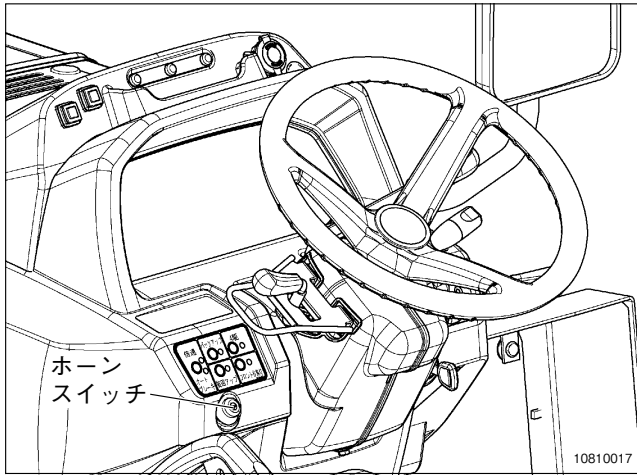

取扱いのポイント

- ホーンはスタータスイッチ《切》の位置では作動しません。

③ フロント作業灯スイッチ

前照灯両側のフロント作業灯の点灯、消灯を切替えます。

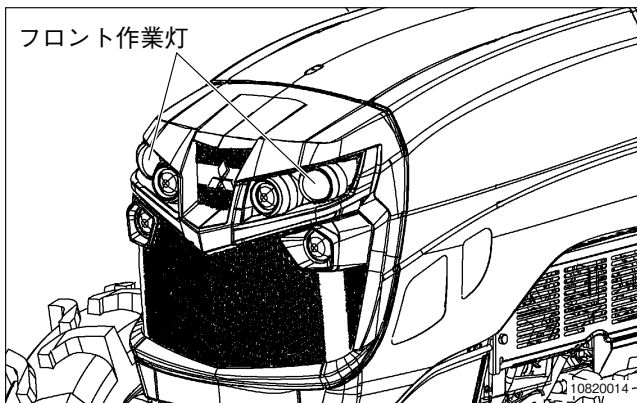
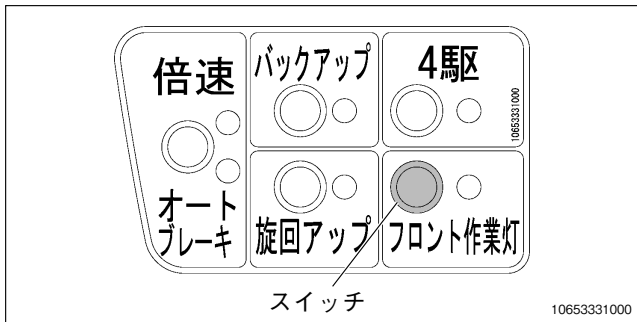

副変速レバー	フロント作業灯スイッチ	フロント作業灯
<ul style="list-style-type: none"> <li>・ SL (超低速)</li> <li>・ L (低速)</li> <li>・ M (中速)</li> </ul>	<p>フロント作業灯</p> <p>スイッチ ↓ 押し</p> <p>↑ スwitch 押し</p>	両側のフロント作業灯が消灯します。
	<p>フロント作業灯</p> <p>10640012</p>	両側のフロント作業灯が点灯します。
<ul style="list-style-type: none"> <li>・ H (高速)</li> </ul>	<p>フロント作業灯</p> <p>スイッチ ↓ 押し</p> <p>↑ スwitch 押し</p>	両側のフロント作業灯が消灯します。
	<p>フロント作業灯</p> <p>10640012</p>	両側のフロント作業灯が消灯します。 (ランプ点滅)

取扱いのポイント

- 公道走行中は、フロント作業灯を《切》(消灯)にしてください。(フロント作業灯は作業灯ですので公道では使用できません。)
- 副変速レバーが《H》(高速) のときはフロント作業灯は消灯します。
- スタータスイッチを《入》にしたときは毎回フロント作業灯スイッチは《切》状態となります。フロント作業灯を点灯させて作業するときはフロント作業灯スイッチを《入》にしてください。

運転のしかた

## 2. 運転操作のしかた

各項目の操作手順に従って行ってください。

### 1. エンジンの始動と停止

#### ⚠警告 傷害事故防止のために

- ◆安全フレームをおこしてください。
- ◆ステップの左側から乗降してください。
- ◆トラクタに乗車する前に、トラクタの外周を見て回り、異常がないことを確認してください。
- ◆シャトル、主変速、副変速、PTO変速レバーを「《N》(中立)」にし、駐車ブレーキをかけてから、エンジンを始動してください。
- ◆エンジンの始動、発進するときは、周囲の人に合図をしトラクタや作業機のまわりから子供など人を遠ざけてください。
- ◆エンジンの始動はシートに座って、シートベルトをしめてから行ってください。
- ◆屋内での始動は窓や戸を開けて換気をよくしてください。
- ◆トラクタや作業機に子供など、人や物を乗せないでください。
- ◆暖機運転はシャトル、主変速、副変速、PTO変速レバーを「《N》(中立)」にし、駐車ブレーキをかけてから行ってください。

#### ⚠注意 傷害事故防止のために

- ◆点検などで取外したカバー類は全て取付けてください。カバーがないと衣服が巻込まれたりしてケガをすることがあります。

#### ① エンジン始動のしかた

##### (1) [332W型以外]

ブレーキ連結解除ペダルロックレバーを《固定》位置にして左右のブレーキペダル連結状態で、ブレーキペダルを強く踏込み駐車ブレーキレバーを上方に押上げてブレーキをかけます。

・駐車ブレーキを解除するときは、ブレーキペダルを強く踏込めば外れます。

スタータスイッチが「入」のとき、駐車ブレーキをかけるとメータパネルの(P)ランプが点灯します。

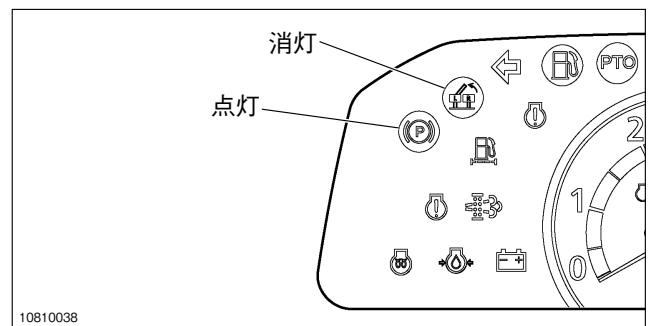
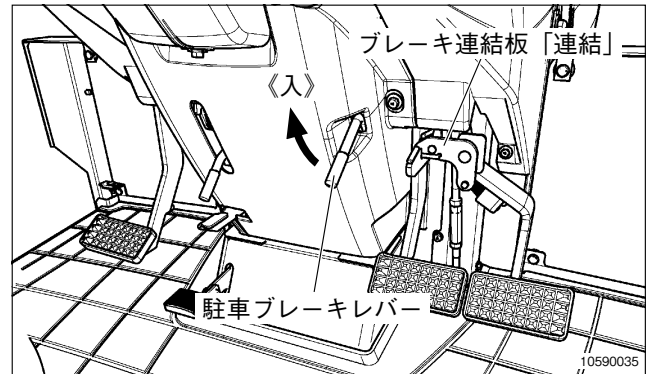

#### [332W型]

左右のブレーキペダルを連結板で連結し、ブレーキペダルを強く踏込み駐車ブレーキレバーを上方に押上げてブレーキをかけます。

・駐車ブレーキを解除するときは、ブレーキペダルを強く踏込めば外れます。

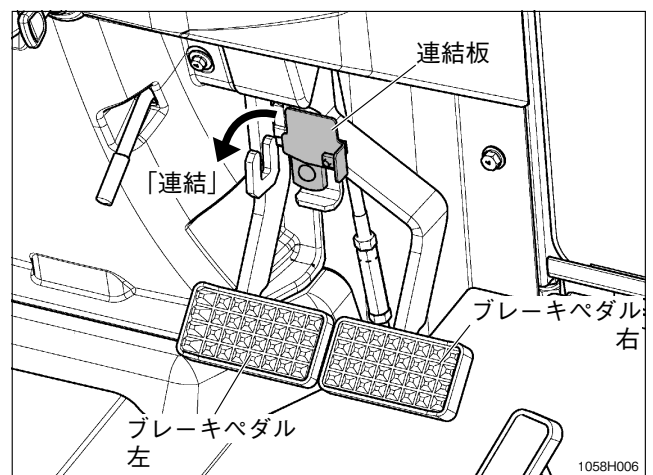



(2) シャトルレバーを《N》(中立) 位置にします。

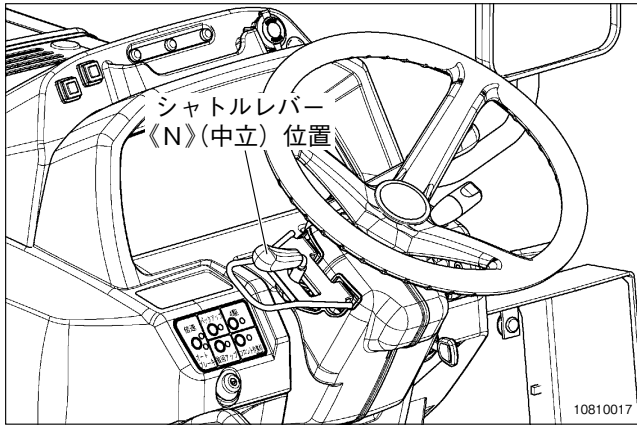

(3) 主変速レバー, 副変速レバーを《N》(中立) 位置にします。

[302・332・362型]

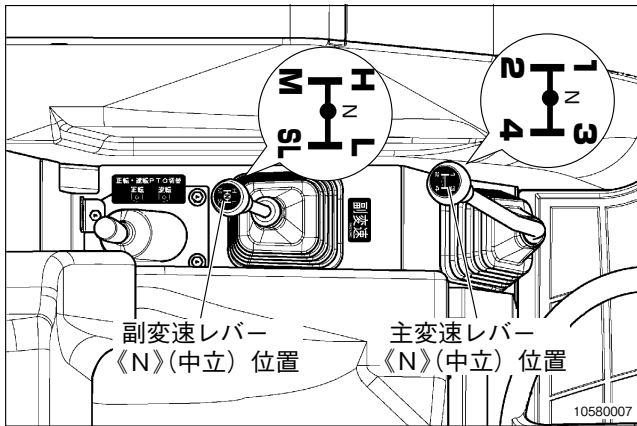

[452・502・552型]

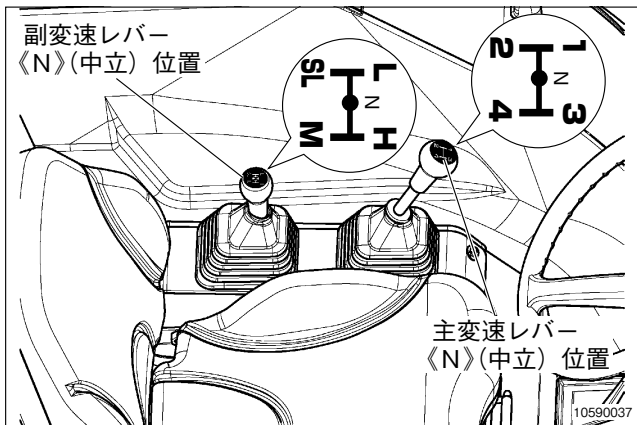

(4) PTO変速レバーを《N》(中立) 位置にします。[インデPTO仕様] はインデPTOスイッチを押して《切》にします。

[302・332・362型]

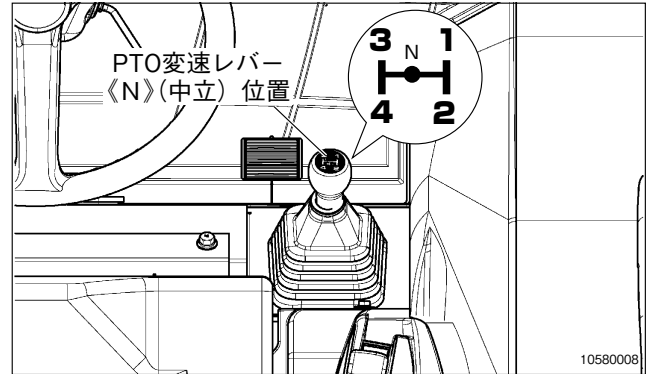

[452・502・552型]

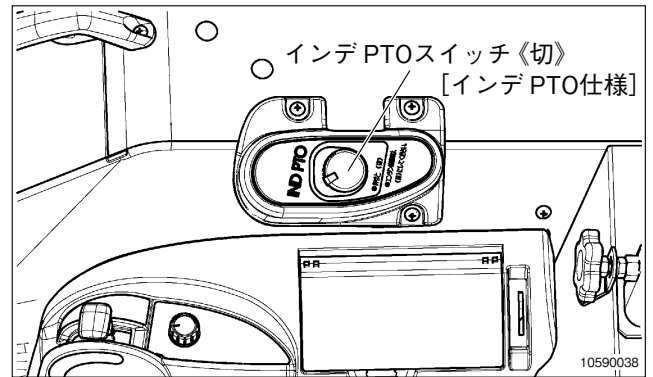
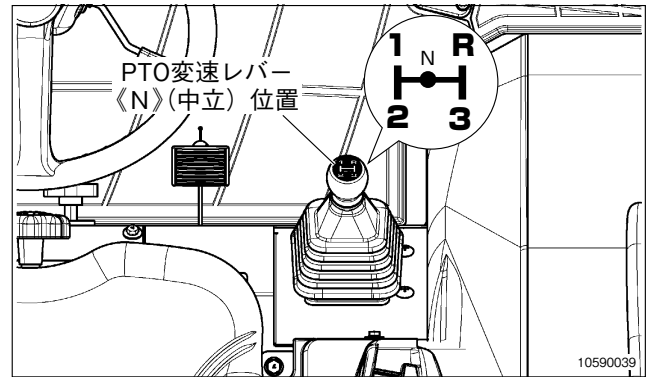



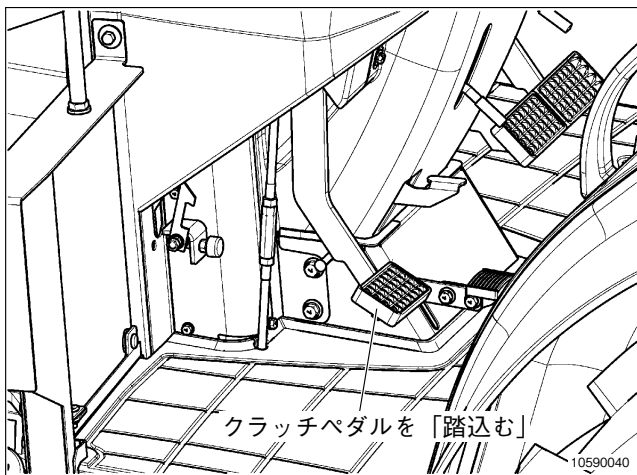
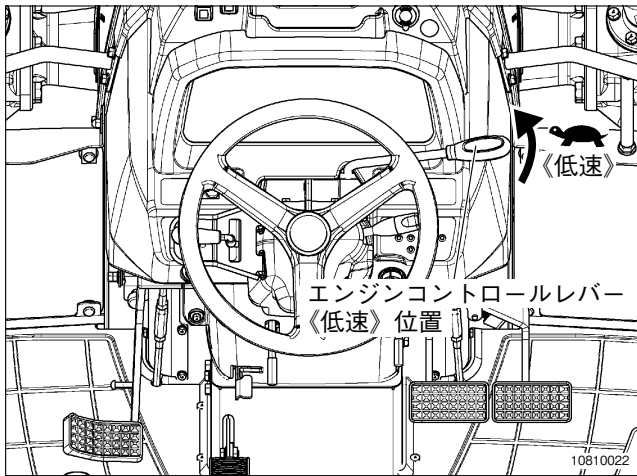

## 運転のしかた

- (5) エンジンコントロールレバーを前方に押し、《低速》位置にして、クラッチペダルをいっぱいに踏込みます。



### 取扱いのポイント

- 始動安全装置が装備されており、シャトルレバーを《N》(中立)にしてPTO変速レバーを《N》(中立)に（[インデPTO仕様]はインデPTOスイッチを《切》に）しないとエンジンが始動できないようになっています。
- エンジンはクラッチペダルを踏込まなくても始動できますが、安全確保のため踏込んでください。

- (6) スタータスイッチを《入》にすると、ランプ、ランプ、ランプ、（エンジン異常）ランプ(赤)が点灯します。

### ● スタータスイッチ

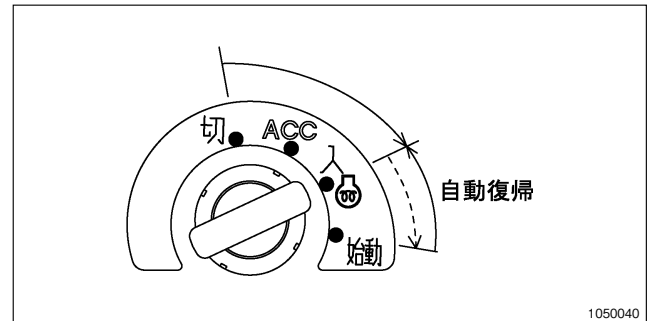

#### ・《切》(停止)

スタータスイッチをこの位置にすると電源が切れエンジンが停止します。

キーの着脱ができます。

#### ・《ACC》(アクセサリ)

[キャビン仕様]はカーステレオ(別売り)とアクセサリ電源ソケットが使用できます。

#### ・《入》(予熱)

スタータスイッチをこの位置にするとエンジンの水温に応じてエンジンが予熱され、その間はメータ内のグローランプが点灯します。

#### ・《始動》

スタータスイッチをこの位置にするとエンジンが始動します。エンジン始動後手を放せば自動的に《入》にもどりエンジンが運転状態になります。

●表示器

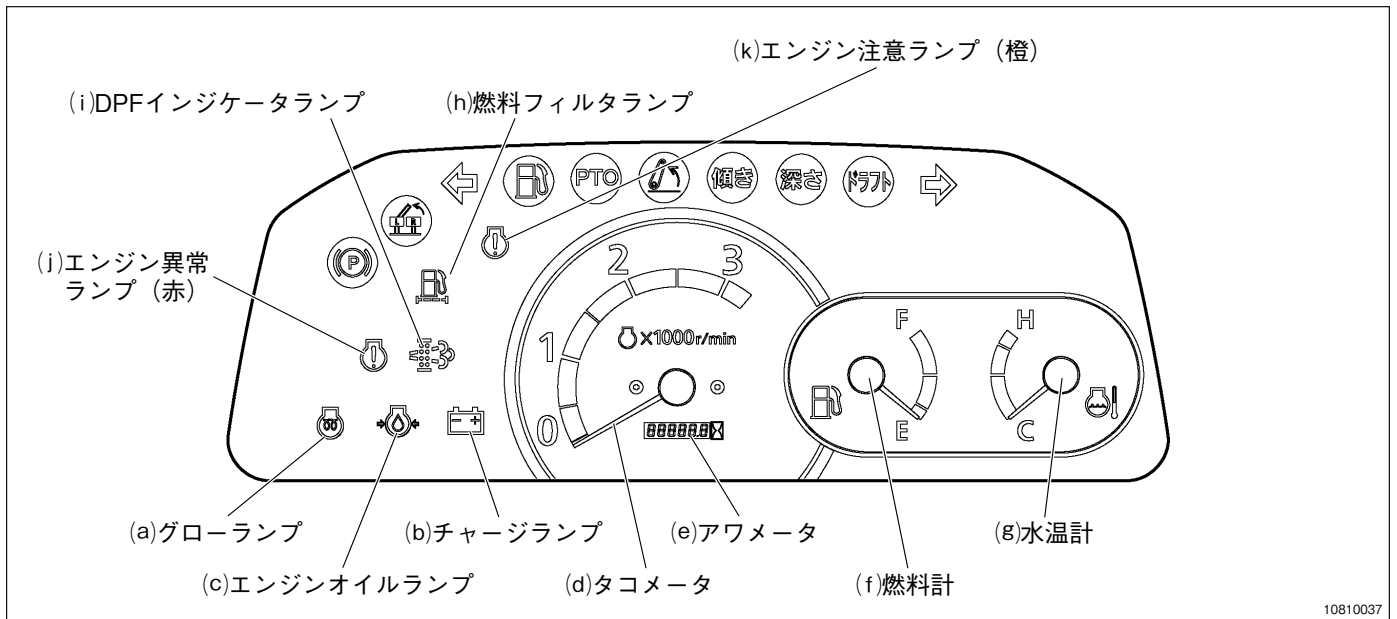

10810037

運転のしかた

(a) グローランプ ( ランプ)

スタータスイッチを《 入 》にすると、点灯してエンジンが予熱状態であることを示します。

(b) チャージランプ ( ランプ)

エンジン運転中、充電系統に異常があると点灯して警告します。

エンジンを停止しているとき、スタータスイッチを《 入 》にすると点灯し、エンジンを始動すると消灯するのが正常です。

(c) エンジンオイルランプ ( ランプ)

エンジン運転中、エンジンの潤滑系統に異常があると点灯します。

エンジンが停止しているとき、スタータスイッチを《 入 》にすると点灯し、エンジンを始動すると消灯するのが正常です。

(d) タコメータ

エンジン回転数を示します。

(e) アワメータ

エンジンの稼働時間を表示し、たとえば は定格回転で19.1時間(19時間6分)使用したことを示します。

(f) 燃料計

スタータスイッチを《 入 》にすると燃料の残量を示します。

針が《 E 》近くなったら早めに補給します。

(g) 水温計

スタータスイッチを《 入 》にするとエンジン冷却水温度を示します。

(h) 燃料フィルタランプ ( ランプ)

燃料フィルタに水が溜まると点灯します。ランプが点灯したときは「水抜き」を行います。(92ページ参照)

(i) DPF (ディーゼル・パティキュレート・フィルタ) インジケータランプ

V189

このランプは2つの機能を持っています。

[手動再生要求]

DPF内に一定量のPM(ススなど粒子状物質)が堆積しDPFの手動再生処理が必要なとき、ランプが点滅します。ランプが点滅した場合は、手動再生処理を行って堆積したPMを除去してください。(再生手順の詳細は58~60ページ参照)

[再生処理中表示]

自動再生処理および手動再生処理を開始すると点灯し、自動再生処理または手動再生の手順が終了すると消灯します。

## 運転のしかた

### (j) エンジン異常ランプ (赤)

エンジンの異常を知らせるランプです。

エンジン運転中にこのランプが点灯した場合、ただちに「お買いあげ先」にご連絡ください。

#### 取扱いのポイント

- エンジン異常ランプが点灯時、エンジンの故障箇所により下記現象が発生します。
  - ・ エンジンが止まる。
  - ・ エンジンが止まった後、再始動できない。または始動してもすぐ止まる。
  - ・ エンジンの回転が上昇しない。
  - ・ エンジンの出力が充分でない。
  - ・ エンジンの出力は充分あるが、エンジン異常ランプが点灯する。

エンジンが停止していない場合、ただちに安全な場所にトラクタを移動させ、エンジンを止めてください。

### (k) エンジン注意ランプ (橙)

エンジン回転を操作するエンジンコントロールレバー、フートアクセルペダルに関連した異常を知らせるランプです。

エンジン注意ランプが点滅または点灯した場合、いったんエンジンを止め、再始動を行ってください。

ランプが消灯しない場合、「お買いあげ先」にご連絡ください。



#### 取扱いのポイント

- エンジン注意ランプが点滅または点灯時、下記現象が発生します。
  - ・ エンジン回転がアイドリング状態になる。
  - ・ エンジンコントロールレバーでエンジン回転が調整できない。
  - ・ フートアクセルペダルでエンジン回転が調整できない。



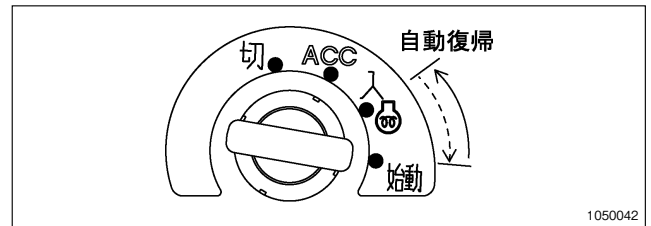

- (7)  ランプが消灯してから、スタータスイッチを《始動》にします。  
始動したら、ただちにスタータスイッチより手

を離します。スタータスイッチは自動的に《 入》の位置に戻ります。



- (8)  ランプ,  ランプ,  (エンジン異常) ランプ (赤) が消えれば正常です。消えないときは、すぐエンジンを停止して点検します。
- (9) エンジン回転を約1,500rpmにして暖機運転します。(約5分間)

#### 取扱いのポイント

- エンジンの運転中に  ランプが連続点灯するときは、エンジンを停止し、ファンベルトを点検してください。(103ページ参照)  
ファンベルトが正常であれば、ほかに異常があります。ただちに点検を受けてください。
- 運転中に  ランプが点灯したときは、エンジンを停止しエンジンオイル量を点検してください。(88ページ参照)  
オイル量が正規であれば、ほかに異常がありません。ただちに点検を受けてください。
- 水温計の針が《H》を示した場合は、オーバーヒート状態です。作業を中断しエンジンを低回転にし冷えてから停止してください。その後冷却水の量、ラジエータの目詰まり、ファンベルトの張りを点検してください。冷却水量、ラジエータの目詰まり、ファンベルトが正常であれば、ほかに異常があります。ただちに点検を受けてください。
- エンジンが少しでも回転しているときはスタータスイッチを《始動》にしないでください。  
故障の原因となります。
- エンジンの運転中に  (エンジン異常) ランプ (赤) が点灯したときは、ただちに「お買いあげ先」にご連絡ください。
- 始動操作を繰返した場合、 ランプは点灯しません。またエンジン停止後、すぐにエンジンを再始動する場合にも点灯しないか、点灯時間

が短いことがあります。保護回路が作動するため、故障ではありません。

- 暖機運転は、寒冷時に限らず行ってください。エンジンが暖まらないうちに走行すると、エンジンの寿命を短くします。
- 寒冷時の始動
  - ・下表を参照し気温にあった燃料を使用してエンジンを始動し易くします。

種類	ディーゼル軽油の流動点 (°C)
特1号	+ 5 以下
1号	- 2.5 以下
2号	- 7.5 以下
3号	- 20 以下
特3号	- 30 以下

(JIS規格より抜粋)

- バッテリー上がりを防ぐため、夜間や早朝作業はエンジン回転を1500rpm以上としてください。

## ② エンジン停止のしかた

**警告** 傷害事故防止のために

◆トラクタを使用しないときはキーを抜いておいてください。

- (1) エンジンコントロールレバーを前方に押してエンジンを低速回転にします。
- (2) スタータスイッチを《切》にすると、エンジンが停止します。

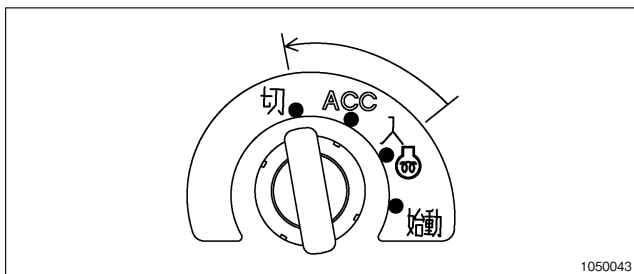

### 取扱いのポイント

- 作業が終わってもエンジンをすぐに停止させずアイドリング回転で5分間ほど回転させてください。すぐ停止させるとエンジンの冷却が悪くなり寿命を縮めます。

## 2. 発進・走行のしかた

### ① 発進のしかた

**警告** 傷害事故防止のために

◆道路走行、ほ場への出入り、あぜ越え、アユミ使用、傾斜地作業、フロントローダ装着時などはブレーキ連結解除ペダルロックレバーを《固定》にして、左右のブレーキペダルを確実に連結してください。片ブレーキでは横転、衝突、転落などの事故になることがあります。

◆発進するときはクラッチペダルをゆっくり離してください。急に離すと急発進して事故の原因になります。

◆深さスイッチおよび、傾き設定ボリューム（スイッチ付）を《切》にしてください。また、リンクを水平または最上げに作業機降下速度調節グリップを《固定》にしてください。

◆作業機を装着しているときは、周囲を確認し、ゆっくりと旋回してください。

◆高速で急旋回しないでください。エンジン回転を下げた状態で旋回してください。

◆ブレーキ連結解除ペダルロックレバーは[332W型]にはありません。

**注意** 傷害事故防止のために

◆旋回切替スイッチを《切》にしてください。これらのスイッチが《入》になっていると車体が急旋回して転倒・転落・衝突などの傷害事故を引起すことがあります。スイッチ横の倍速旋回ランプとオートブレーキ旋回ランプが消灯または点滅していることを確認します。

## 運転のしかた

### (1) [332W型以外]

ほ場作業以外では、ブレーキ連結解除ペダルロックレバーを《固定》にして左右のブレーキペダルを連結状態にします。

- ・ブレーキペダルは左右のペダルに分かれています。ブレーキ連結解除ペダルを踏込まないときは、左右のブレーキペダルは連結されており左右の後輪にブレーキがかかります。
- ・ブレーキ連結解除ペダルロックレバーを下げてブレーキ連結解除ペダルを踏込んだときのみ左のペダルを踏むと左後輪に、右のペダルを踏むと右後輪にブレーキがかかります。

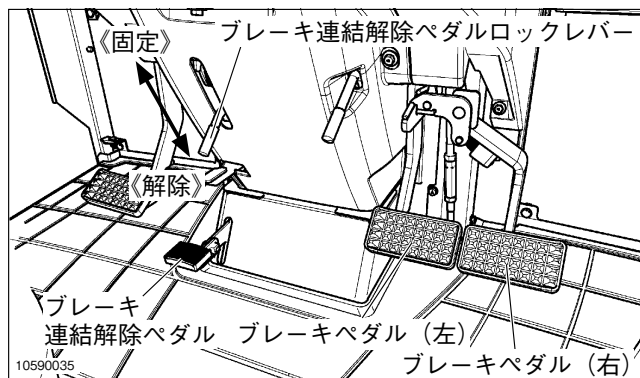

#### ① 路上走行時

ブレーキ連結解除ペダルロックレバーを《固定》にします。

#### ② 農作業時

ブレーキ連結解除ペダルロックレバーを《解除》にし、ブレーキ連結解除ペダルを踏んでから、片ブレーキをかけたい方のブレーキペダルを踏込みます。

### 取扱いのポイント

- ブレーキ連結解除ペダルロックレバーを《解除》にするとブレーキ連結解除ランプ  が点灯します。道路走行などではブレーキ連結解除ペダルロックレバーを《固定》にしてブレーキ連結解除ランプの消灯を確認してから走行してください。

### [332W型] ブレーキ連結

ブレーキの連結・解除を手動で行います。ほ場作業以外では左右のブレーキペダルを連結板で連結します。

ブレーキペダルは左右に分かれており、連結板を解除して左のペダルを踏むと左後輪に、右のペダルを踏むと右後輪にブレーキがかかります。

左右のブレーキペダルを連結して踏むと、左右の後輪にブレーキがかかります。

連結状態 (連結器具)	ブレーキ連結ランプ 	走行状態
連結	消灯	路上走行
解除	点灯	ほ場作業

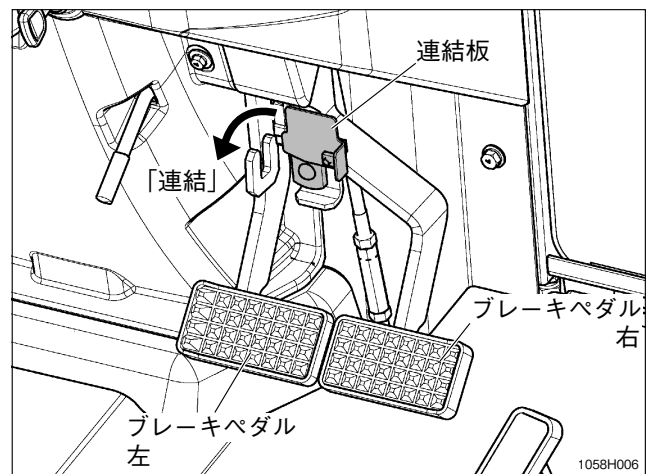

### 取扱いのポイント

- 路上走行などでは左右のブレーキペダルを連結板で連結し、ブレーキ連結ランプの消灯を確認してから走行してください。
- ブレーキを連結させない状態で副変速を《H》(高速)に入れると、ブレーキ連結ランプが点滅すると同時に警報ブザーが鳴ります。

- (2) ポジションコントロールレバーを後方にゆっくり引き、作業機を持上げます。

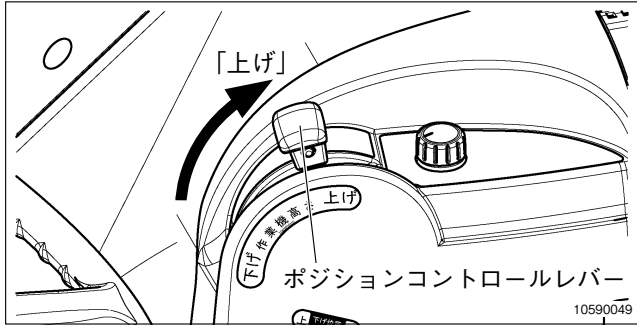

- (3) 旋回切替スイッチを《切》にします。

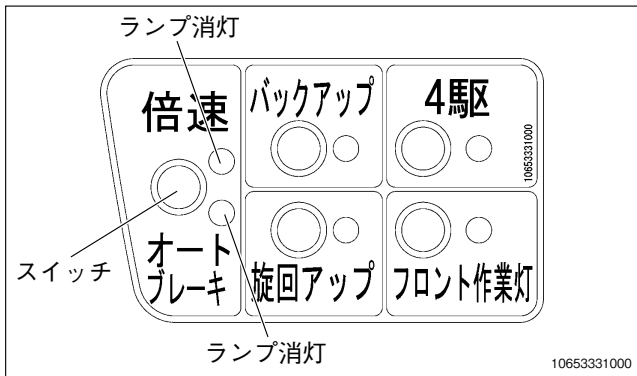

- (4) 深さスイッチを「切」、メータパネルの《深さ》ランプが消灯していることを確認します。

また傾き設定ボリューム（スイッチ付）を「切」、メータパネルの《傾き》ランプが消灯していることを確認します。

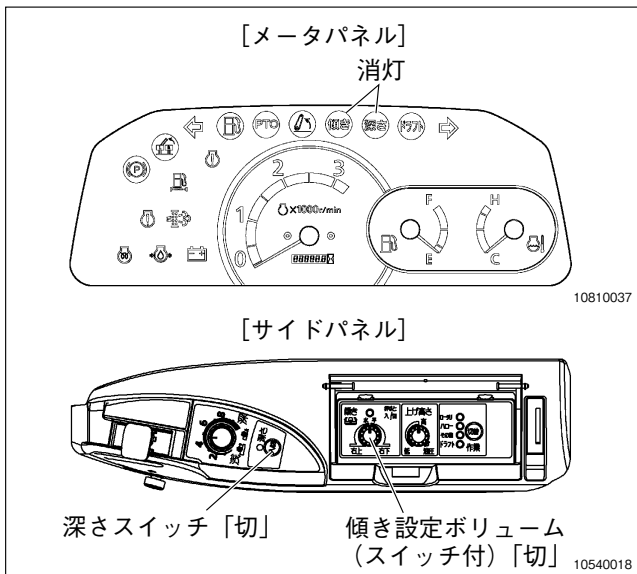

- (5) クラッチペダルをいっぱい踏込みます。

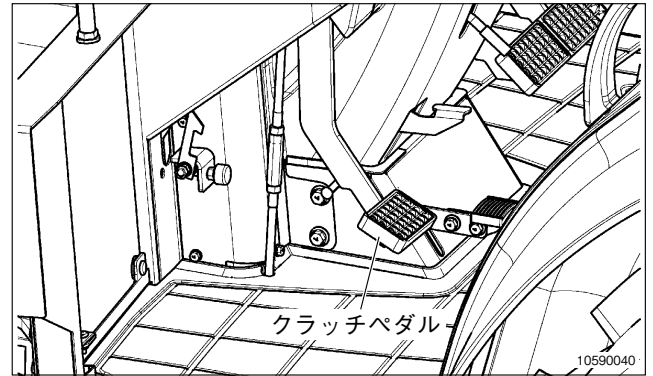

- (6) 主変速レバー、副変速レバー、シャトルレバーを所要変速位置に入れます。

- (a) 主変速レバー、副変速レバー

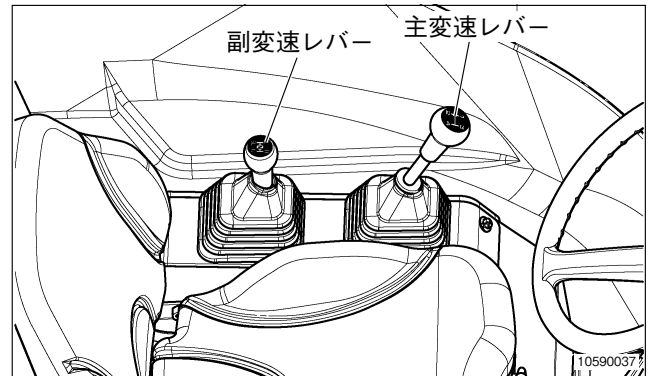

主変速レバーは、4段の変速位置があります。副変速レバーの4段と併せて、16段の変速ができます。

- (b) シャトルレバー

**警告** 傷害事故防止のために

- ◆後進は、エンジンの回転を下げ、後方を確認してから行ってください。
- ◆路上走行中の前進、後進の切替は、エンジン回転を下げ、走行が停止してから行ってください。
- ◆ [シャトルノンクラ仕様] シャトルレバーの操作は、必ずトラクタの運転席に座って行ってください。
- ◆ 停車時にはシャトルレバーを中立位置にし、必ず駐車ブレーキをかけてください。
- ◆ [シャトルノンクラ仕様] はけん引作業や坂道での発進時はシャトルレバーによる発進を避け、必ずクラッチペダルを使用してください。

## 運転のしかた

前進、後進の切換えができます。レバー位置は前側が《前進》、後側が《後進》となっています。  
[シャトルギヤ仕様]

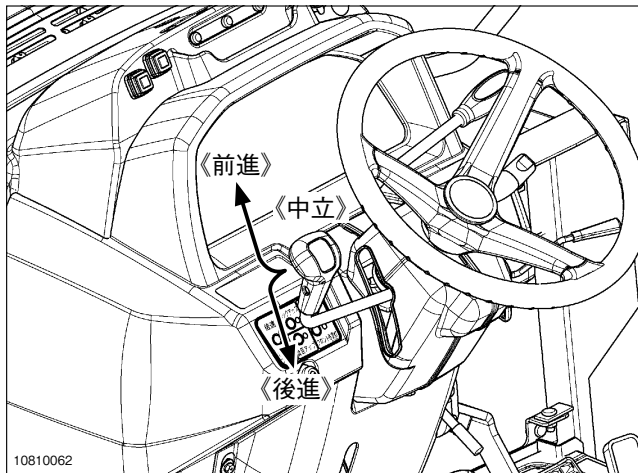

[シャトルノンクラ仕様]

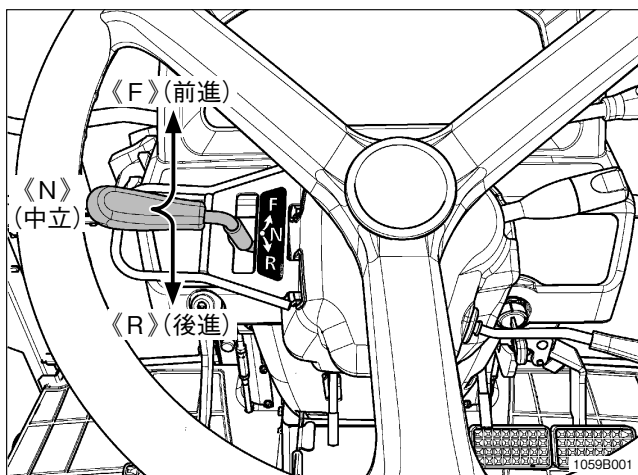

### 取扱いのポイント

- シャトルレバーはノークラッチ操作で変速することができますが、レバー操作は、いったん《中立》位置にして走行が停止してから操作してください。
- (7) ブレーキペダルを強く踏込み、駐車ブレーキを外します。
- (8) エンジン回転を約1,500rpmにします。

- (9) クラッチペダルをゆっくり離して発進します。

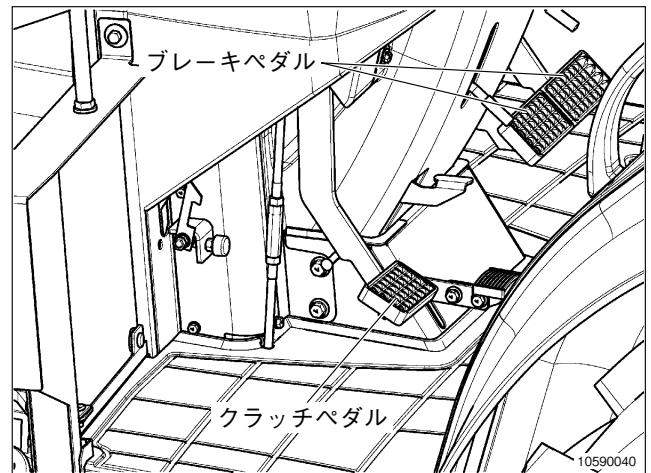

### ② 走行のしかた

**警告** 傷害事故防止のために

- ◆公道を走行するときは、運転免許証を携帯し、交通法規を守り、安全のため安全フレームを起こし、シートベルトをして、ヘルメットを着用してください。
- 補助車輪はつけない。
- 公道では低速車線を走行する。

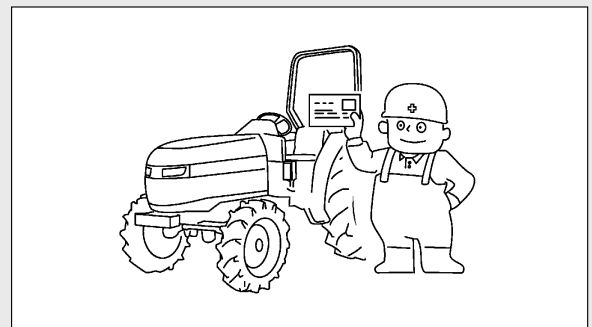

- ◆運転者の他に子供など、人や物をのせないでください。
- ◆道路を走行するときは、ブレーキ連結解除ペダルロックレバーを《固定》位置にして、左右のブレーキペダルを連結状態にしてください。左右のブレーキペダルを連結状態にしておかないとブレーキが片ぎきになり、車体が急旋回して、転倒・転落・衝突などの傷害事故を引起こすことがあります。
- ◆移動走行時には、深さスイッチおよび、傾き設定ボリューム（スイッチ付）を《切》



にしてください。また、リンクを水平または最上げに作業機降下速度調節グリップを《固定》にしてください。

- ◆発進・旋回、傾斜地、荒地では低速にし、急傾斜地や急な坂道では旋回しないでください。
- ◆走行中は、クラッチペダルに足を置いたり各変速レバーに手を置いたままにしないでください。
- ◆重い作業機を装着すると、ハンドル操作をしても思うように旋回できないことがあります。バランスウエイトを付けてバランスを保ってください。
- ◆軟弱な路肩や草の生い茂っている所は走行しないでください。
- ◆狭い農道や傾斜地では路肩に寄りすぎないで低速で走行してください。
- ◆進路変更するときは、方向指示器スイッチによって進行方向を他の車に知らせてください。
- ◆バックミラーで後続車を確認し、追越しの妨害にならないようにしてください。
- ◆自動車への積込み・積降ろしおよび道路走行するときは、デフロックを使用しないでください。
- ◆ブレーキ連結解除ペダルロックレバーは[332W型]にはありません。

**⚠注意** 傷害事故防止のために

- ◆旋回切替スイッチを《切》にしてください。これらのスイッチが《入》になっていると車体が急旋回して転倒・転落・衝突などの傷害事故を引き起こすことがあります。
- ◆夜間走行時、対向車とすれ違うときは、前照灯を下向きにし、対向車の妨害にならないようにしてください。
- ◆公道を走行するときは、フロント作業灯や作業灯を使用しないでください。

- (1) デフロックが解除されていることを確認します。
- (2) 作業機降下速度調節グリップを《固定》にして作業機の落下を防止します。

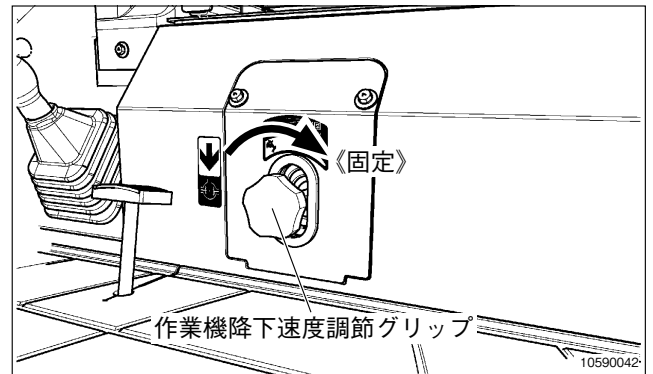



- (3) 走行スピードはフットアクセルペダルで調整します。

(a) フットアクセルペダル

ペダルを踏込むと高速となり、離すと低速になります。このとき、エンジンコントロールレバーは低速にしておきます。主に路上走行時に使用します。

(b) エンジンコントロールレバー

レバーを手前に引けば《》(高速) となり、前方へ押せば《》(低速) となります。

主にほ場作業時に使用します。

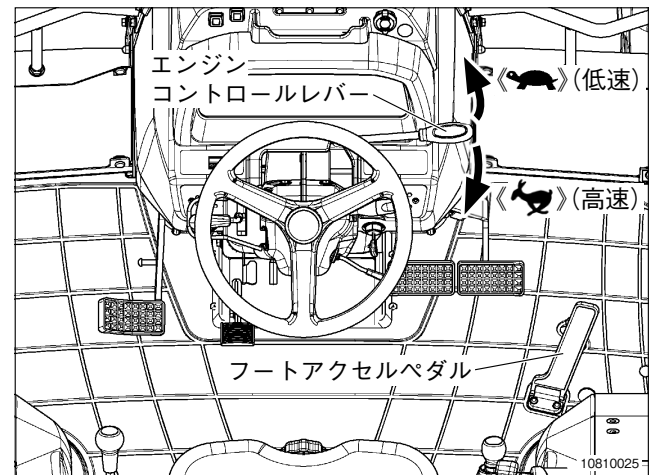

### ③ パワーステアリングの取扱い

#### 警告 傷害事故防止のために

- ◆坂道、傾斜地ではエンジンを停止しないでください。作業中、走行中にエンジンが停止したときは、すみやかにエンジンを再スタートします。エンジンが停止するとパワーステアリング装置が働かなくなり、ハンドルが重くなり、衝突・転落などの事故になることがあります。エンジン低回転時もハンドルが多少重くなります。
- ◆高速走行時は、ハンドルが軽く感じますので、急にハンドルを切らないようにします。
- ◆エンジンをかけないで他車にけん引してもらった場合はまえてもって手動操舵ができることを確認してからけん引してもらってください。他車にけん引してもらった場合は速度を5km/h以下としてください。
- ◆油圧シリンダ部のホースは「2年ごと」に交換してください。

このトラクタは、全油圧式パワーステアリングが装備されています。以下の内容を理解してから運転します。

- (1) ハンドルから前車軸までの間にリンク機構がありませんので、いっばいに切った後でも、力を加えることにより更にハンドルは回ります。ハンドルは軽い力でも切れるため、必要以上に力を加えてハンドルを切らないようにします。(リリース圧力以上の過大出力でパワーステアリング装置の寿命を縮める原因となります。)
- (2) ハンドルを切ったときのみ車輪が切れますので、旋回から直進に移るときも、ハンドルを回して直進に戻します。
- (3) エンジンが停止するとハンドルが非常に重くなります。

#### 取扱いのポイント

- フロントローダ作業ですえ切り（走行しないでハンドルを切る）ができないときには荷を軽くするか、前後に動く操舵できます。
- 寒冷地などで始動時異音が発生し、使用しているうちに止まるのは油がかたいためです。暖機運転をしてから走行してください。
- 操舵時、油圧系から異音がある場合、油圧回路に空気が入っていることがあります。5秒程度左右いっばいにハンドルを切ったままにすると空気が抜けますので、異音はしなくなります。それでも音が止まらないときは「お買いあげ先」にご相談ください。

### 3. 停車・駐車のしかた

**⚠警告** 傷害事故防止のために

◆駐車する場合は平坦な場所を選んでください。

◆駐車・停車時には駐車ブレーキをかけてください。シャトルレバーが《N》(中立)でもトラクタが動くことがあります。特に、  
①ミッションオイルが低温のとき  
②エンジン回転が高いとき  
に起こりやすくなります。この現象は異常ではありません。

※守らないとトラクタが自然に動き出すおそれがあります。

◆傾斜地では駐車しないでください。やむをえず駐車するときは、駐車ブレーキをかけ、エンジンを停止し変速レバーを低速位置に入ると共に後輪に車止めをしてください。

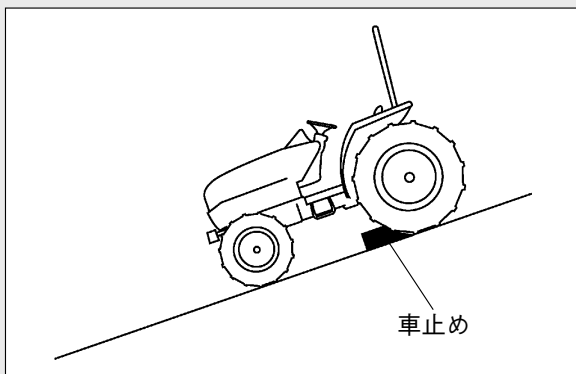

◆作業機をおろすときはトラクタ、作業機の周囲に子供など、人を近づけないでください。

◆トラクタを離れる場合は、キーを抜取ってください。

**⚠警告** 火災防止のために

◆トラクタを停止するときは、乾いた草やワラの近くに止めないでください。マフラ排気口に草やワラが触れると、火災のおそれがあります。

◆停車時、エンジンを空吹かししたり、高回転にしたりすると排気管の熱や排気ガスにより、ワラなどに着火することがあります。

#### ① 停車のしかた

(1) エンジンコントロールレバーを前方に押してエンジン回転を《低速》にして、ブレーキペダルとクラッチペダルを踏込み、駐車ブレーキをかけます。

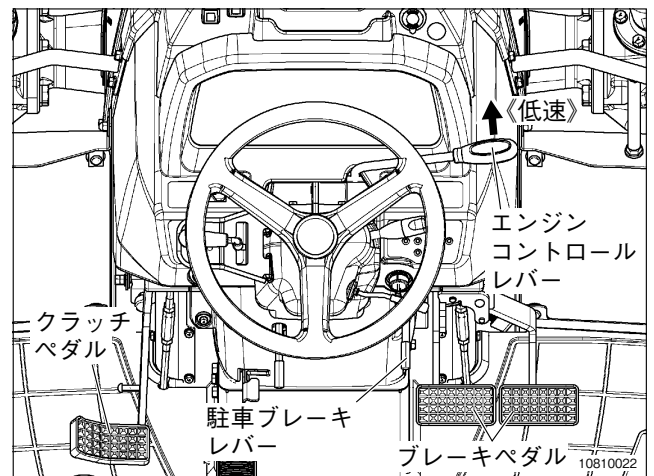

(2) シャトルレバー、主変速レバー、副変速レバーを《N》(中立)位置にします。

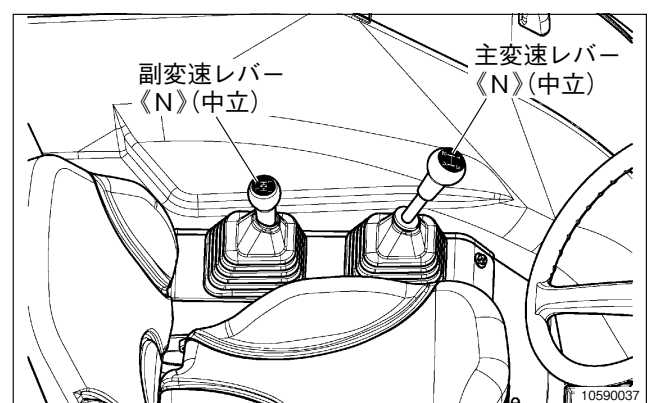
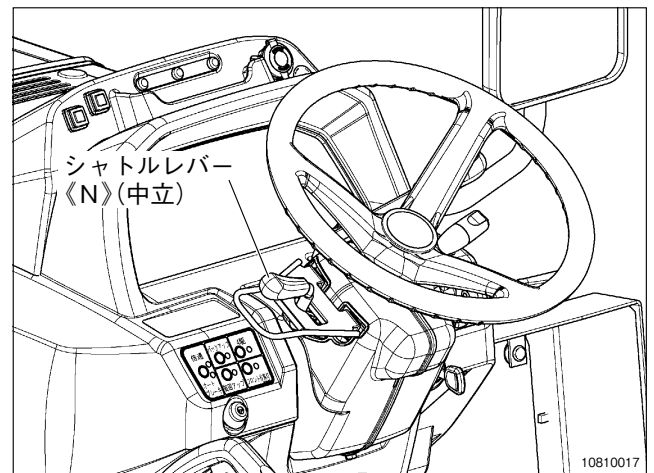

## 運転のしかた

- (3) PTO変速レバーを中立状態にします。  
[インデPTO仕様] はインデPTOスイッチを押して《切》にします。

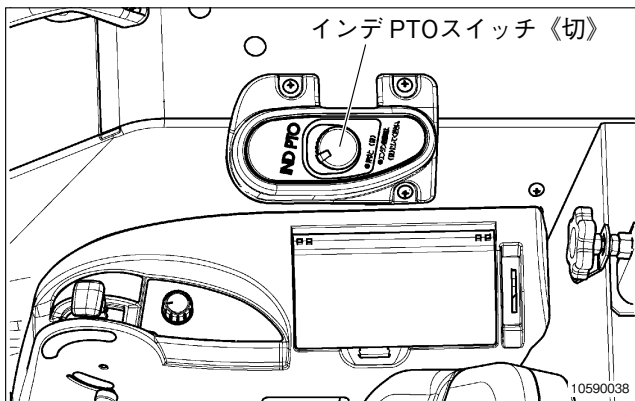
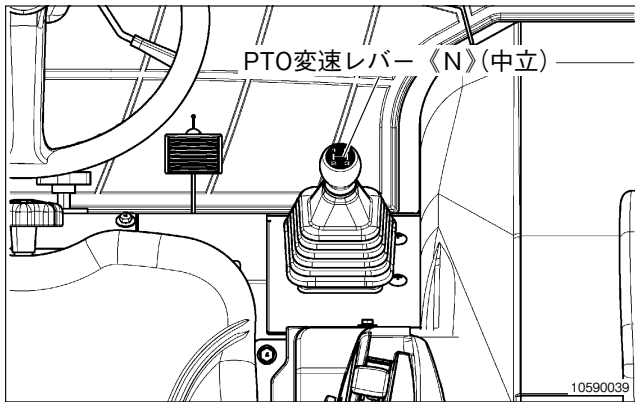

- (4) 作業機降下速度調節グリップを《速い》方向に回します。

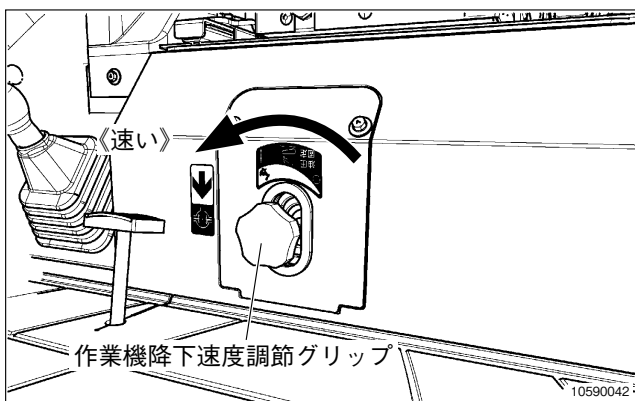

- (5) ポジションコントロールレバーをゆっくり《下げ》にして作業機をおろします。  
(6) スタータスイッチを《切》にします。

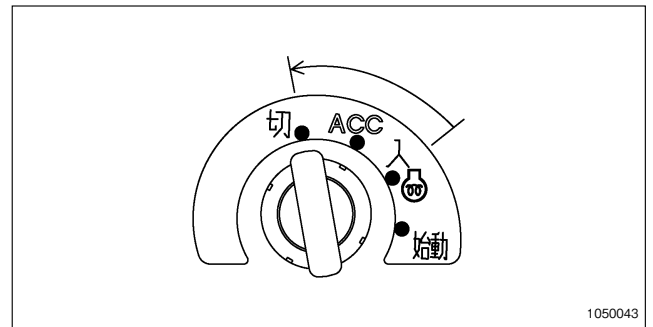

### 取扱いのポイント

- 作業が終わってもエンジンをすぐ停止させず、アイドリング回転で5分ほど回転させてください。  
すぐ停止させますと、エンジンの冷却が悪くなり、寿命を縮めます。
- スタータスイッチの切り忘れによるバッテリー上がり防止のため、必ずキーを抜いてください。
- キーリングに付属しているキーナンバー票は、キーを紛失した際必要となります。キーナンバーを裏表紙の記入欄に控えておくか、キーナンバー票を大切に保管してください。

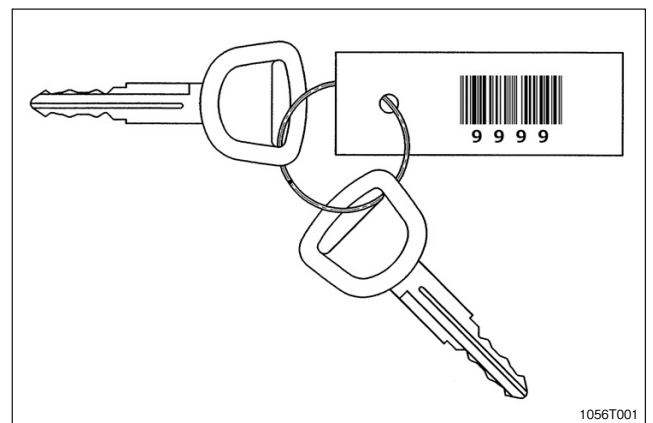

## 4. 自動車への積込み・積降ろし

### ⚠警告 傷害事故防止のために

- ◆補助者の立会い，誘導のもとに行います。
- ◆トラクタの周囲に子供など，人を近づけないでください。
- ◆アユミは，十分な強度，幅（前後輪が外れない幅），長さ（荷台高さの4倍以上）のあるすべり止め，フック付きのものを使用してください。
- ◆トラクタの重量で，アユミが傾いたりしない平坦な場所を選んで行ってください。
- ◆アユミのフックは，荷台に段差のないように，また，ずれないように荷台に対して真っ直ぐにかけてください。
- ◆アユミの上でのクラッチ操作，変速操作をしなくてもいいように，前後輪のタイヤをアユミに，真っ直ぐにのせてください。
- ◆深さスイッチおよび，傾き設定ボリューム（スイッチ付）を《切》にしてください。また，リンクを水平または最上げに作業機降下速度調節グリップを《固定》にしてください。
- ◆自動車への積込み，積降ろし中は，変速レバー，クラッチペダル，デフロック，片ブレーキは使用しないでください。急に方向転換したり転落するおそれがあります。
- ◆積込みは後進，積降ろしは前進で低速で行い，必要以上のハンドル操作はしないでください。
- ◆ロータリの爪がアユミに引っかからないようにしてください。
- ◆トラックで輸送するときは駐車ブレーキをかけロープで固定してください。

### ⚠注意 傷害事故防止のために

- ◆旋回切替スイッチを《切》にしてください。これらのスイッチが《入》になっていると車体が急旋回して転倒・転落・衝突などの傷害事故を引起こすことがあります。

- (1) 積載重量を超えない自動車で荷台から作業機がはみ出さない車を使用します。自動車はエンジンを停止し変速を「1速」か「バック」に入れて駐車ブレーキをかけ，車止めをします。
- (2) アユミは，十分な強度，幅（前後輪のタイヤが外れない幅），長さ（荷台高さの4倍以上）のあるすべり止め，フック付きのものを使用し，トラクタのタイヤの間隔に合わせ荷台に対し真っ直ぐにかけます。

### アユミの基準

長さ	自動車の荷台高さの4倍以上
幅	60cm以上
数量	2枚
強度	1枚が1,500kg以上の重量にたえるもの

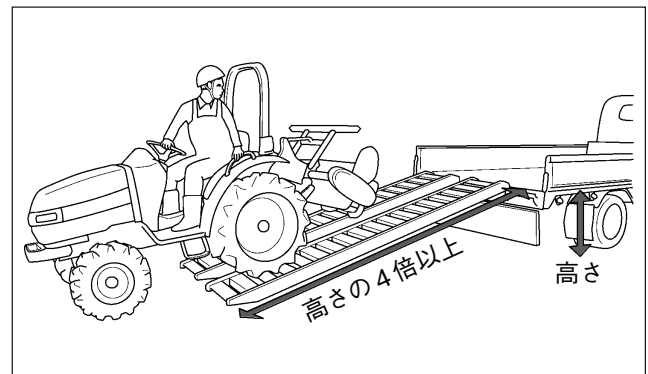

- (3) 左右のブレーキペダルを連結します。
- (4) デフロックが解除されていることを確認します。
- (5) PTO変速レバーを《中立》にします。
- (6) 深さスイッチを「切」，メータパネルの《深さ》ランプが消灯していることを確認します。  
また傾き設定ボリューム（スイッチ付）を「切」，メータパネルの《傾き》ランプが消灯していることを確認します。

## 運転のしかた

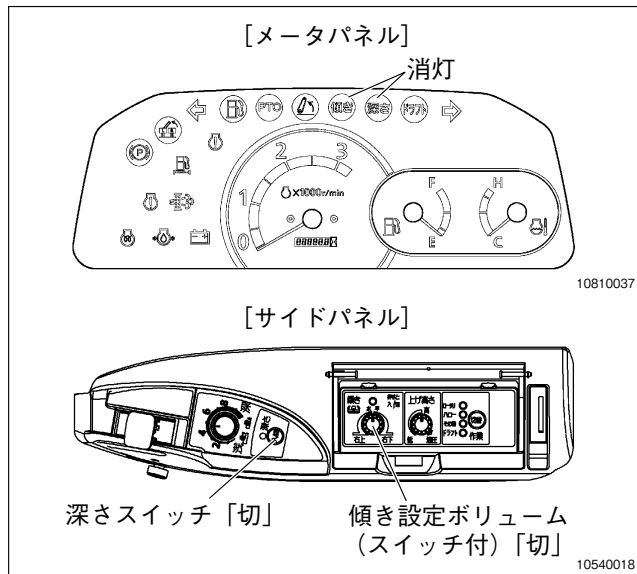

(7) 旋回切替スイッチを《切》にします。

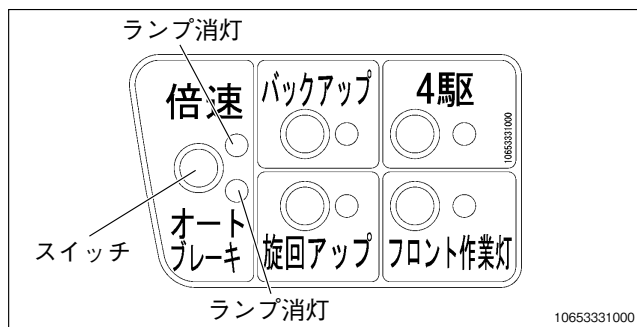

(8) トラクタのタイヤとアユミを一直線上に合わせ、作業機をいっばいに上げます。

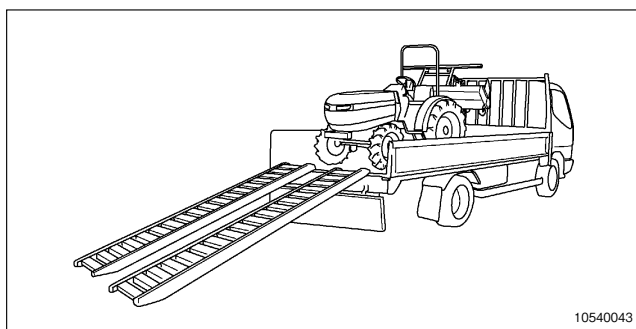

(9) 変速は低速位置 (下図に示す以下の速度) にします。

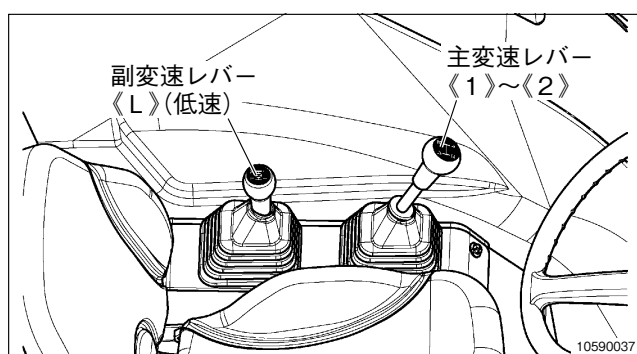

(10) 4駆切替スイッチを押して4駆にします。

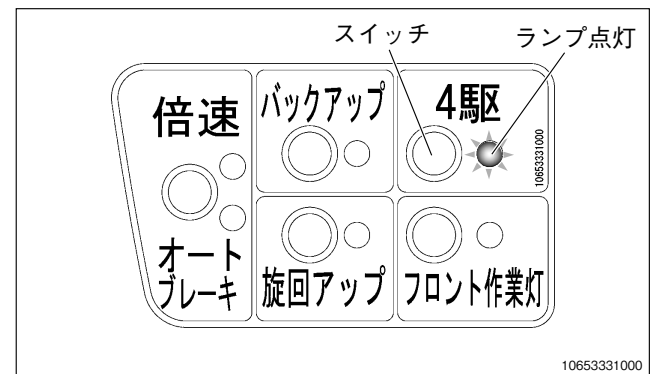

(11) シヤトルレバーを《後進》(積込み時) または《前進》(積降ろし時) の位置にします。

(12) 途中でエンジンが停止した場合は、すぐブレーキペダルを踏込み、徐々にブレーキをゆるめ、いったん下まで降りてエンジンを再び始動します。

(13) ハンドル操作は脱輪ないように慎重に行います。

(14) 積込み後は、駐車ブレーキをかけて作業機を降ろし、エンジンを停止し、変速を低速位置に入れロープでトラクタを固定します。

## 5. 坂道での運転のしかた

**⚠警告** 傷害事故防止のために

- ◆坂道を走行するとき、ブレーキ連結解除ペダルロックレバーを「固定」位置にして、左右のブレーキペダルを連結状態にし、デフロックの解除を確認してください。
- ◆下り坂では、エンジンブレーキを使用し、クラッチペダルは踏まないでください。
- ◆下り坂では主変速、副変速、シャトルレバーを「《N》(中立)」にしたり、クラッチを切ったままで走行しないでください。
- ◆坂道では変速をしないでください。あらかじめ変速を低速位置にしてから走行してください。高速位置で急発進すると前輪がはね上がったり、トラクタがすべりおちたりして傷害事故を引起こすことがあります。
- ◆坂道では駐車しないでください。やむをえず駐車するときは、駐車ブレーキをかけ、変速を登りでは前進側に、下りでは後進側に入れさらに後輪に車止めをしてください。
- ◆ブレーキ連結解除ペダルロックレバーは[332W型]にはありません。

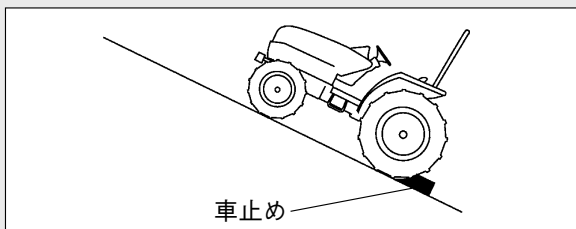

- ① 坂道では、速度を落として走行します。
- ② 坂の途中ではクラッチペダルを踏まないようにします。
- ③ 変速は坂を登りきってから、適切な変速位置に入れます。
- ④ 上り坂で発進する場合は、変速を低速位置に入れ、エンジン回転を落としてゆっくりと発進します。
- ⑤ 急な下り坂ではエンジンブレーキを使用します。変速を低速位置にするとエンジンブレーキがよく効きます。

## 6. ほ場への出入りのしかた

**⚠警告** 傷害事故防止のために

- ◆ほ場への出入りや、あぜ越えはブレーキ連結解除ペダルロックレバーを「固定」位置にして、左右のブレーキペダルを連結状態にし、デフロックの解除を確認してください。
- ◆ほ場への出入りや、あぜ越えはPTO変速レバーを中立にしてください。
- ◆ほ場への出入りや、あぜ越えは低速で、あぜに直角に行ってください。
- ◆ほ場への出入りは、途中で変速しないでください。
- ◆高あぜ、急傾斜、溝越えは、アユミを使用してください。
- ◆アユミの上では必要以上のハンドル操作や変速はしないでください。
- ◆あぜがくずれないようにゆっくり行ってください。
- ◆ブレーキ連結解除ペダルロックレバーは[332W型]にはありません。

### (1) [332W型以外]

ブレーキ連結解除ペダルロックレバーを《固定》にし、左右のブレーキペダルが連結されていることを確認します。

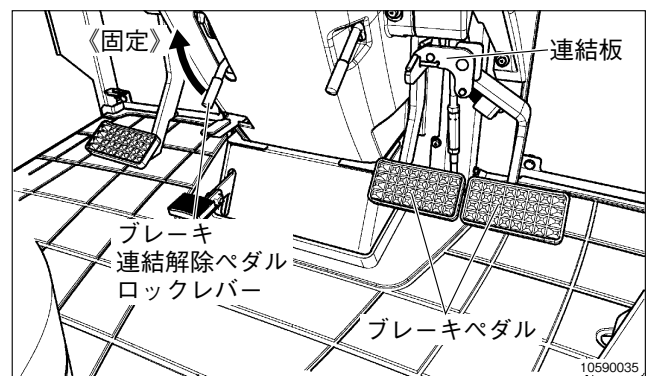

# 運転のしかた

## [332W型]

連結板にて左右のブレーキペダルが連結されていることを確認します。

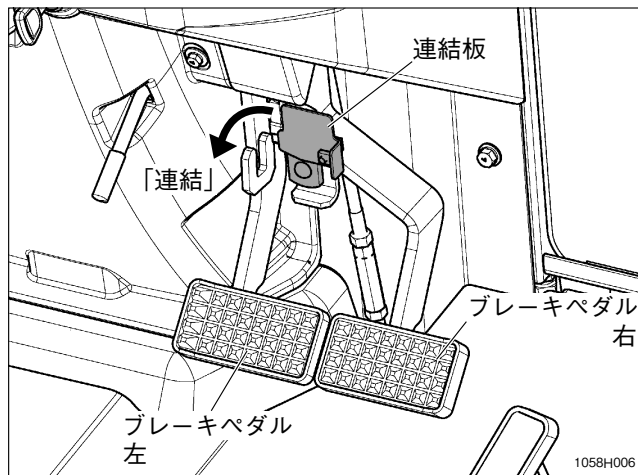

(2) デフロックが解除されていることを確認します。

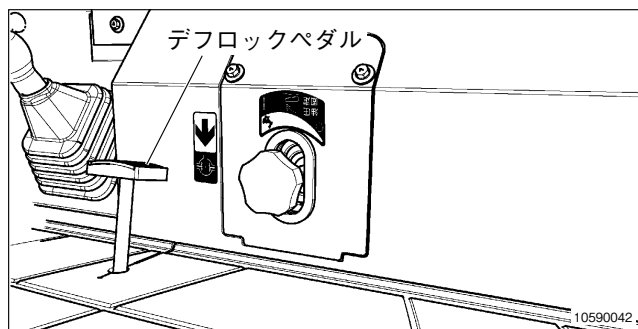

(3) PTO変速レバーを中立位置にします。

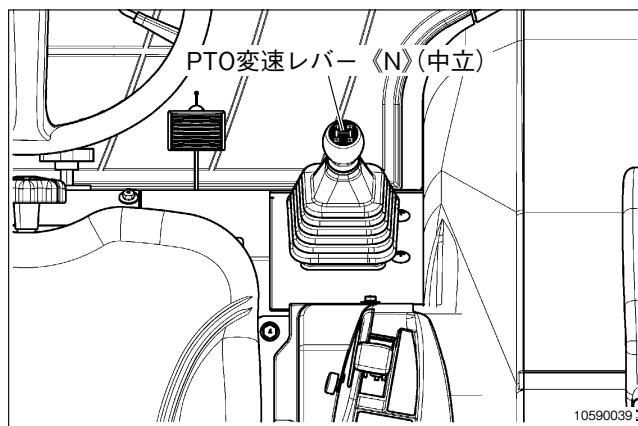

・インデPTOスイッチを《切》にします。[インデPTO仕様]

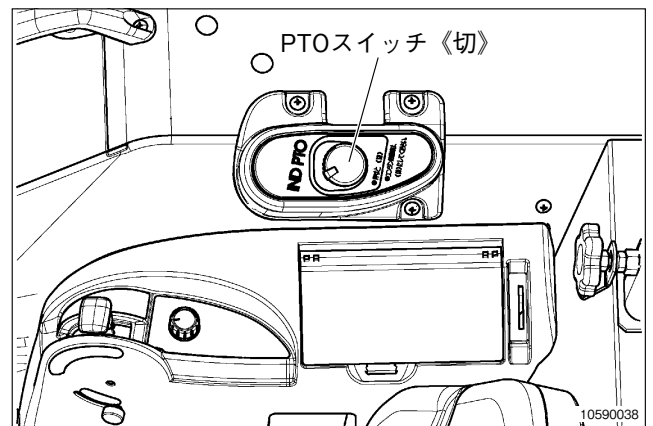

(4) 深さスイッチを「切」、メータパネルの《深さ》ランプが消灯していることを確認します。

また傾き設定ボリューム（スイッチ付）を「切」、メータパネルの《傾き》ランプが消灯していることを確認します。

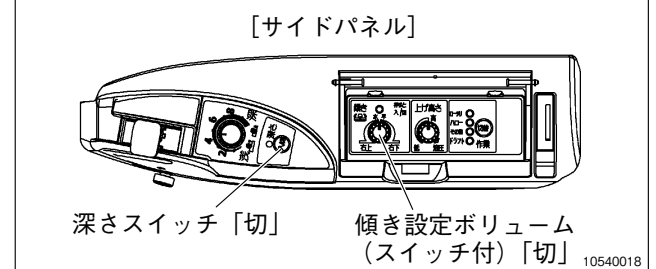
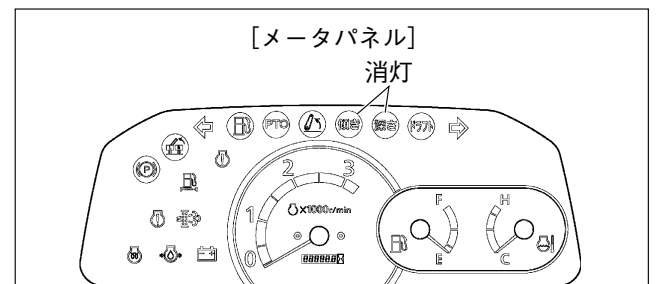

(5) 旋回切替スイッチを《切》にします。

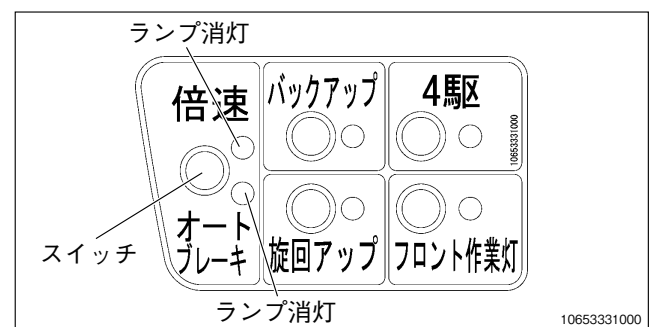



- (6) 変速は低速位置（下図に示す変速位置以下）にします。

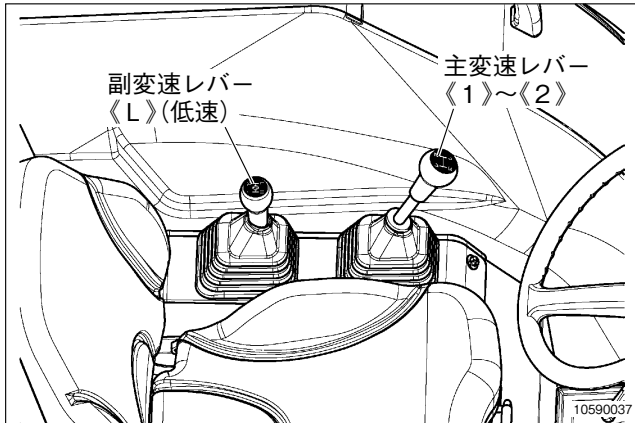

- (7) 4駆切替スイッチを押して4駆にします。

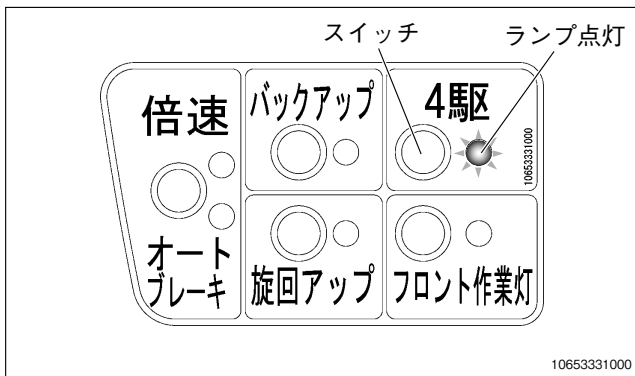

- (8) ゆるい傾斜を前進で登るときは、登り始めは、作業機を下げて行くと前輪が浮き上がりません。トラクタの後輪があぜに上がると同時に作業機を上げます。

常に前・後輪のバランスを考えながら、操作します。

- (9) 4輪駆動の特色を生かして、後進で上がると上がる能力が増します。そのときは、作業機をいっぱい上げて行います。

# 作業のしかた

## 1. ほ場作業のしかた

### 1. ほ場での旋回のしかた

**警告** 傷害事故防止のために

◆急傾斜地では作業をしないでください。  
急傾斜地で旋回すると、転倒による傷害事故を起こすことがあります。

① ほ場では、ブレーキペダルの連結を解除し、左右独立して使用すれば小さく旋回できます。そのときは旋回する側のブレーキを踏込みます。

② 倍速旋回・オートブレーキ旋回  
旋回切替スイッチ

(a) [332W型・502ET型・GMH552型]

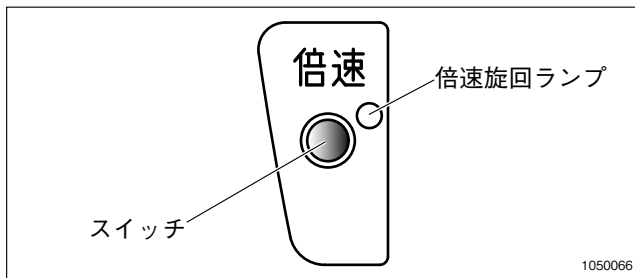

・スイッチで倍速旋回の《入》と《切》の切替えができます。

(b) [332W型・502ET型・GMH552型以外]

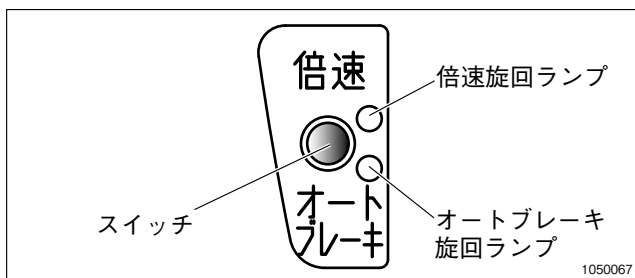

・1つのスイッチで倍速旋回とオートブレーキ旋回の切替えができます。

・スイッチを押すと、つぎの順で切替えができ、それぞれ《入》のとき、ランプが点灯して作動します。

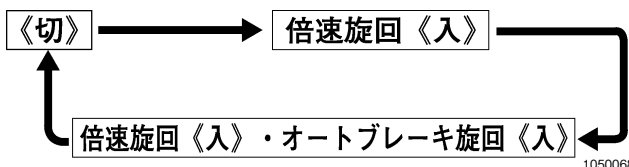

(1) 倍速旋回

**注意** 傷害事故防止のために

◆倍速旋回は、小さく旋回でき、旋回速度も速くなり、作業能率が上がりますが、ほ場作業以外では使用しないでください。使い方を誤ると横転することがあります。

◆道路走行、ほ場への出入り、あぜ越え、アユミ使用、傾斜地作業のときは倍速旋回を《切》にしてください。《入》になっているとトラクタが急旋回して転倒・転落・衝突などの傷害事故を起こすことがあります。

◆倍速旋回は、フロントローダ作業など、前輪に重荷重のかかる作業に使用しないでください。

バランスがくずれ横転や傷害事故のおそれがあります。

① 4駆切替スイッチを《入》にして副変速レバーを《H》(高速)以外にします。

② 旋回切替スイッチを押すと倍速旋回ランプが点灯し、倍速旋回ができる状態になります。

③ 旋回時に、前輪が高速で回転し、通常の旋回より小回りします。

### 取扱いのポイント

● 旋回切替スイッチを《入》、《切》するときには、前輪タイヤを直進状態にしてください。

● 4駆切替スイッチが《切》または副変速レバーが《H》(高速)のときは、倍速旋回は作動しません。(37ページの表参照)

(2) オートブレーキ旋回

**警告** 傷害事故防止のために

◆オートブレーキ旋回は旋回時にハンドルを回すとブレーキが自動的に働き旋回が楽に行えますが、ほ場作業以外では使用しないでください。使いかたを誤ると横転することがあります。

◆オートブレーキ旋回は、道路走行、ほ場への出入り・自動車への積降ろし・傾斜地作業・フロントローダ作業では使用しないでください。横転や傷害事故の原因になることがあります。ほ場から出るときはオートブレーキ旋回を《切》にしてブレーキ連結解除ペダルロックレバーを「固定」位置にしてください。

オートブレーキ旋回ランプが消灯していることを確認してください。





◆ブレーキ連結解除ペダルロックレバーは【332W型】にはありません。

- ① 4 駆切替スイッチを《入》にして副変速レバーを《H》(高速) 以外にします。
- ② 旋回切替スイッチを倍速旋回《入》位置から更に押すと、オートブレーキ旋回ランプが点灯し、オートブレーキ旋回ができる状態になります。
- ③ 倍速旋回作動状態でさらに後輪の内側に自動的にブレーキをかけ、さらなる小回りを可能にします。

**取扱いのポイント**

- 旋回切替スイッチを《入》, 《切》するときには、前輪タイヤを直進状態にしてください。
- 4 駆切替スイッチが《切》または副変速レバーが《H》(高速) のときは、オートブレーキ旋回は作動しません。(右表参照)

(3) 副変速・4 輪駆動と倍速旋回／オートブレーキ旋回の作動関係

型式	レバー・スイッチ操作			旋回切替 スイッチ状態	倍速 旋回作動 (ランプ状態)	オートブレーキ 旋回作動 (ランプ状態)
	副 変 速	主 変 速	4 駆切替 スイッチ			
332W型・502ET型・GMH552型	・SL (超低速) ・L (低速) ・M (中速)	《入》の 場合のみ	《切》		×	△
				倍速《切》	(ランプ消灯)	
					○	○
次の場合は、倍速・オートブレーキは作動しません。 ①副変速がH(高速)の場合 ②4駆が《切》の場合 作動条件が揃わない場合は、旋回切替スイッチ操作後、ランプが点滅します。ランプ点滅時は、倍速機能は作動しません。						
型式	レバー・スイッチ操作			旋回切替 スイッチ状態	倍速 旋回作動 (ランプ状態)	オートブレーキ 旋回作動 (ランプ状態)
	副 変 速	主 変 速	4 駆切替 スイッチ			
332W型・502ET型・GMH552型以外	・SL (超低速) ・L (低速) ・M (中速)	《入》の 場合のみ	《切》		×	×
				倍速・オートブレーキ《切》	(ランプ消灯)	(ランプ消灯)
					○	×
倍速のみ《入》	《入》	○	○			
		倍速・オートブレーキ《入》	(ランプ点灯)	(ランプ点灯)		
次の場合は、倍速・オートブレーキは作動しません。 ①副変速がH(高速)の場合 ②4駆が《切》の場合 作動条件が揃わない場合は、旋回切替スイッチ操作後、ランプが点滅します。ランプ点滅時は、倍速・オートブレーキ機能は作動しません。						

作業のしかた

## 2. PTOの取扱い

動力の取出しには走行とPTOが連動するものと、走行とPTOが独立するものがあります。

**⚠警告** 傷害事故防止のために

◆インデPTOスイッチを「切」にしてからPTO変速レバーを動かしてください。インデPTOスイッチを「入」のままPTO変速レバーを動かすと、PTOシャフトが急に動いて巻込事故の原因になります。

### ① 標準仕様（走行とPTO連動形）

走行用クラッチとPTO用クラッチを兼ねており、クラッチを切ると走行もPTOも切れます。

### ② インデPTO仕様（走行とPTO独立形）

#### (1) インデPTOスイッチ「入」:

走行には関係なくPTOは回転します。

- ・PTO回転を「入」の状態にするときはインデPTOスイッチを押しながら矢印方向に回します。このときメータパネルのPTOランプが点灯します。

#### (2) インデPTOスイッチ「切」:

走行には関係なくPTOは停止します。

- ・PTO回転を「切」の状態にするときはインデPTOスイッチを押すとPTOが切れます。

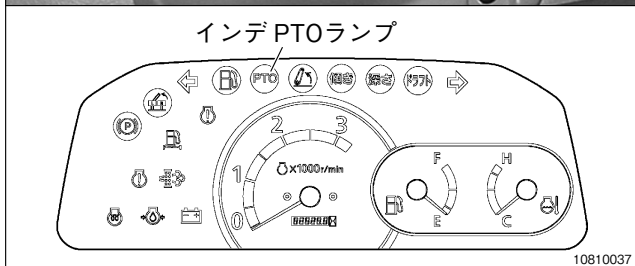

## 取扱いのポイント

- エンジン始動時はインデPTOスイッチを《切》にしてください。
- インデPTOスイッチを《入》《切》にするときはエンジン回転を低回転（1200rpm以下）にしてください。
- 緊急時にPTO回転を停止するには、インデPTOスイッチを押してください。



### 3. ポジションコントロールレバーの取扱い

#### ① ポジションコントロールレバー

**警告** 傷害事故防止のために

◆ポジションコントロールレバーを操作するときは、上げ高さボリュームで作業機の上げ高さを規制してください。  
規制しないと作業機の種類によって上げたときにトラクタを破損し、傷害事故になることがあります。

ポジションコントロールレバーの操作によって作業機の位置が自由に決められます。

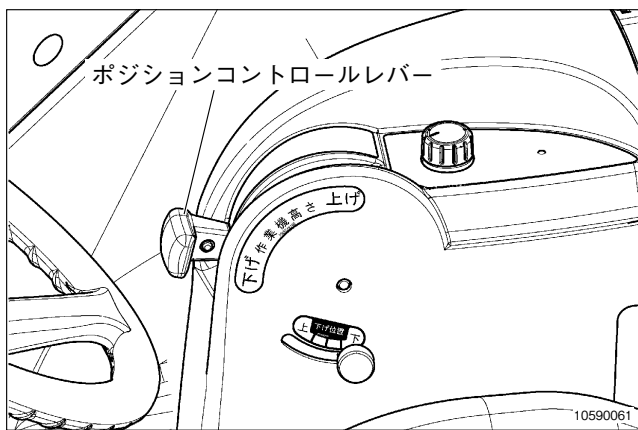

#### ② 下げ位置規制ノブ

ポジションコントロールレバーで作業機の下げ位置を一定に規制することができます。

- ・作業機の下げ位置をポジションコントロールレバーで決め、下げ位置規制ノブをゆるめて前方向の止まる位置までずらして締めます。

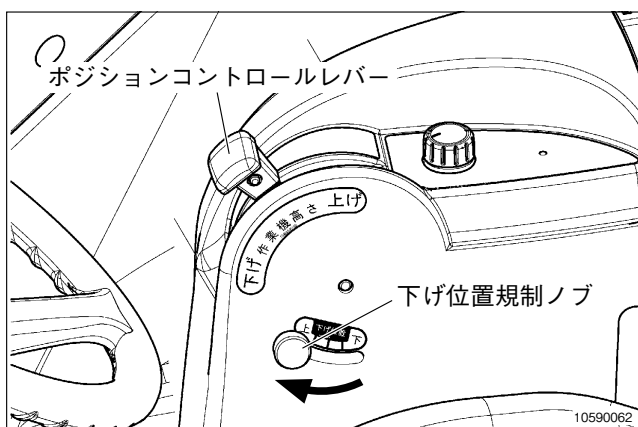

#### ③ クイックアップレバー

**警告** 傷害事故防止のために

- ◆ほ場以外や果樹園、ハウス内などでクイックアップレバーを使用しないでください。またバックアップスイッチは《切》にしてください。(バックアップランプが消灯します。)作業機が支柱や樹木に接触して思わぬ事故の原因になったり、作業機に人を引っかけて傷害事故を引起すおそれがあります。
- ◆上げ高さボリュームで作業機の上げ高さを規制してください。規制しないと作業機の種類によって上げたときにトラクタを破損し、傷害事故になることがあります。

クイックアップレバーを「上げ方向」に操作すると作業機が上昇し、「下げ方向」に操作すると作業機が下降します。なお操作時には“ピッ”とブザー音がします。

クイックアップレバーを「上げ方向」に操作するとメータパネルのリフトアップランプ  が点灯します。

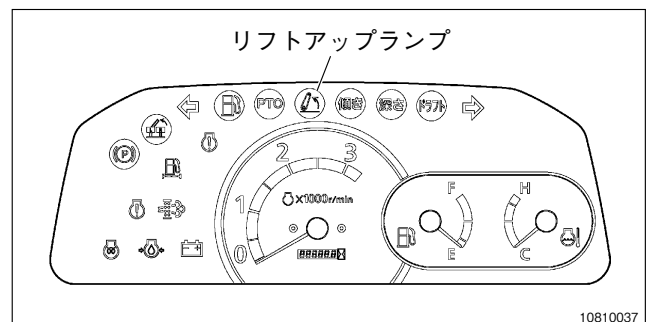
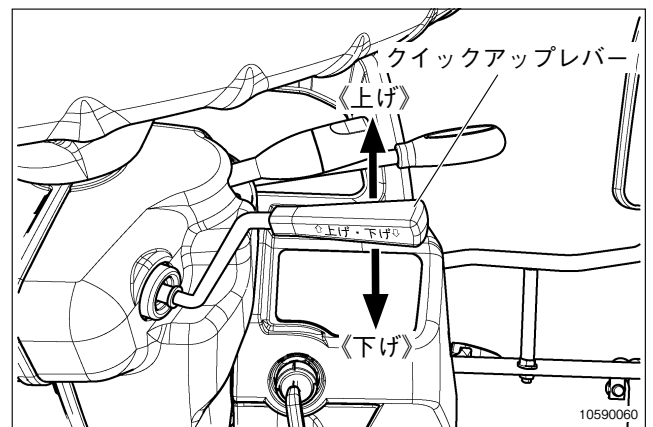

作業のしかた

**取扱いのポイント**

- クイックアップレバーでの作業機昇降ができないときは、一度、ポジションコントロールレバー操作で作業機をいっぱい《上げ》、《下げ》してからクイックアップレバーを操作してください。
- クイックアップレバーの操作は上げ、下げ方向に軽く行ってください。
- クイックアップレバーで作業機を下げる場合、ポジションコントロールレバーの位置で下げ位置を規制することができます。

**④ バックアップスイッチ**

**⚠警告** 傷害事故防止のために

◆以下の作業時はバックアップスイッチを《切》にしてください。(バックアップランプが消灯します。)

- ・作業機の着脱時
- ・ほ場以外や果樹園での作業

機械を《後進》に入れたとき、作業機が上昇し、また周囲の支柱や樹木に接触して思わぬ事故や、作業機に人を引っかけて傷害事故を引起こすおそれがあります。

◆上げ高さボリュームで作業機の上げ高さを規制してください。

規制しないと作業機の種類によっては上げたときにトラクタを破損し、傷害事故になることがあります。

バックアップ機能はスイッチを押すたびに《入》 ↔ 《切》を繰り返します。バックアップ機能が《入》のときはバックアップランプが点灯し、《切》のときは消灯します。

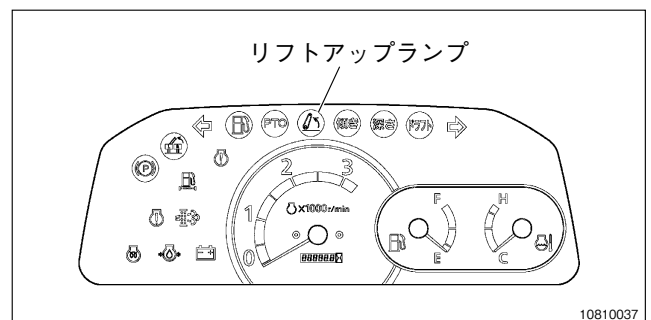
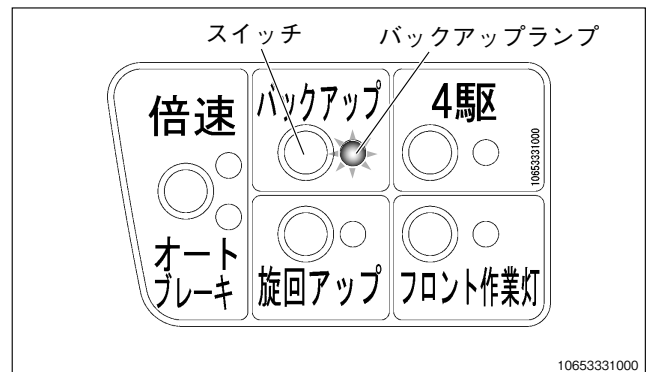

(1) バックアップ機能が《入》のとき（バックアップランプ点灯）シャトルレバーを《後進》に入れるとリフトアップランプ (L) が「点灯」し作業機が自動的に上昇します。

(2) 作業機を下げるときは、クイックアップレバーを軽く下げ方向に操作します。リフトアップランプ (L) が「消灯」となり作業機が下がります。

ポジションコントロールレバーで下げる場合は、レバーを一度最上げにし、その後レバーを下げるにより、作業機が下がります。

5 旋回アップスイッチ

**警告** 傷害事故防止のために

◆ほ場以外や果樹園、ハウス内などで旋回アップ機能を使用しないでください。また旋回アップスイッチは《切》にしてください。（旋回アップランプが消灯します。）作業機が支柱や樹木に接触して思わぬ事故の原因になったり、作業機に人を引っかけた傷害事故を引き起こすおそれがあります。

◆上げ高さボリュームで作業機の上げ高さを規制してください。規制しないと作業機の種類によっては上げたときにトラクタを破損し、傷害事故になることがあります。

旋回アップ機能はスイッチを押すたびに《入》↔《切》を繰り返します。旋回アップ機能が《入》のときは旋回アップランプが点灯します。《切》のときは消灯します。

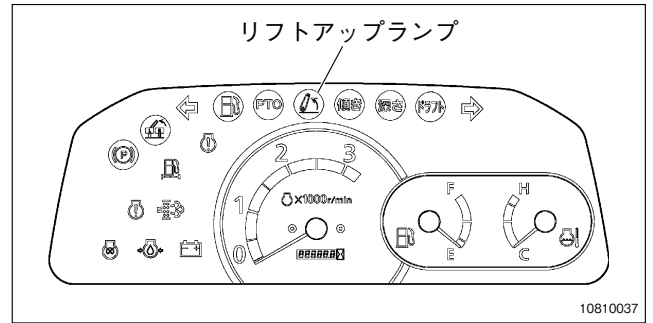
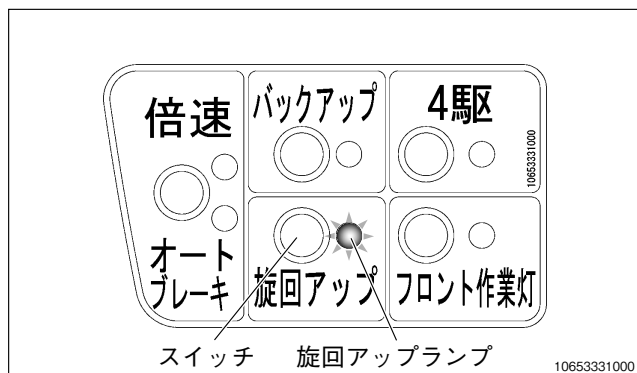

・旋回アップ機能

(1) 旋回アップ機能が《入》のとき（旋回アップランプ点灯）ハンドルを一定以上回すとリフトアップランプ (L) が「点灯」し作業機が自動的に上昇します。

(2) 作業機を下げるときは、クイックアップレバーを軽く下げ方向に操作します。

ポジションコントロールレバーで下げる場合は、レバーを一度最上げにし、その後レバーを下げるにより、作業機が下がります。

6 上げ高さボリューム

上げ高さボリュームで作業機の上げ位置を規制することができます。

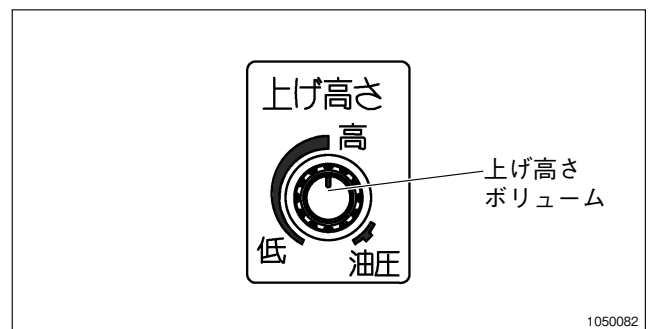
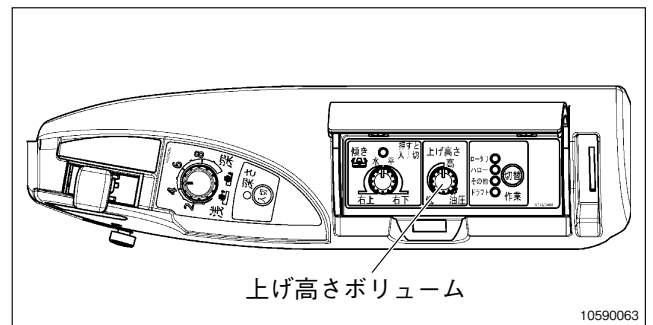

作業のしかた

## 取扱いのポイント

- 上げ高さボリュームを《油圧》位置に回すと、油圧取出し部から油圧で作動する作業機に送油する事ができます。



1050083

## ⑦ 3点リンクリモコンスイッチ [キャビン仕様]

### ⚠ 警告 傷害事故防止のために

- ◆ 作業機着脱時に3点リンクリモコンスイッチを操作する場合はトラクタと作業機の間、またはトラクタ後方で行わないでください。守らないと、作業機と接触して、傷害事故を起こすことがあります。
- ◆ 作業機装着時に3点リンクリモコンスイッチで作業機を上昇させる場合、作業機の種類によりリヤウインドウを破損し傷害事故になるおそれがありますので、作業機の位置を確認しながら操作してください。

リフトアームスイッチ・リフトロッドスイッチは、作業機装着時に使用してください。

### (1) リフトアームスイッチ (フェンダ左側)

作動させるとリフトアップランプがゆっくり点滅します。

《上》……作業機が上がります。

《下》……作業機下がります。

### ・解除方法

リフトアームの位置とポジションコントロールレバーの位置を一致させると解除されます。

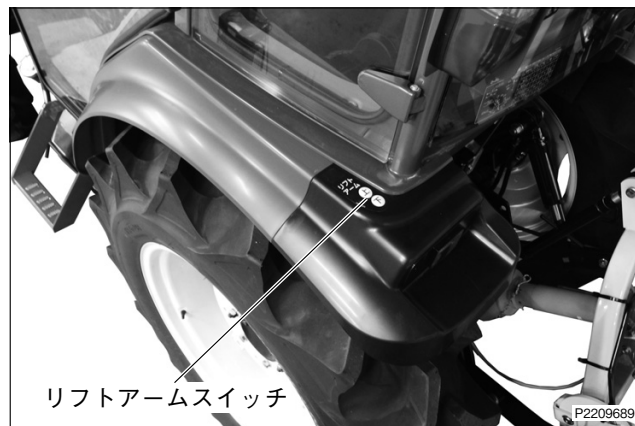

### (2) リフトロッドスイッチ (フェンダ右側)

作動させると傾きランプが点滅します。

《縮》……リフトロッドシリンダが縮みます。

《伸》……リフトロッドシリンダが伸びます。

### ・解除方法

作業機を最上げにすると解除します。

## 取扱いのポイント

- スイッチ操作時は通常のマイコン制御時よりゆっくり動作します。
- リフトアームが最上げになっているとリフトロッドスイッチは作動しません。





## 4. 安全装置の取扱い

### ① エンジン始動時の安全機能

エンジン始動時、作業機が急に上下しない為の機能です。エンジン始動後、ポジションコントロールレバーの設定値と作業機の位置が一致するまでブザーが“ピッ、ピッ、ピッ”と鳴り一致点に近づくにしがって、ブザーの断続音が早くなります。ブザーが鳴らなくなったところが一致点です。その後ポジションコントロールレバーで作業機を上げ下げできます。

### 取扱いのポイント

- ポジションコントロールレバーはゆっくりと操作してください。

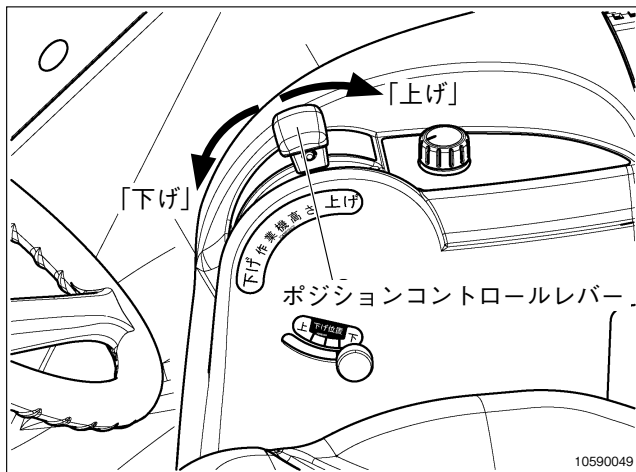

## 5. 深さ自動の取扱い

[サイドパネル]

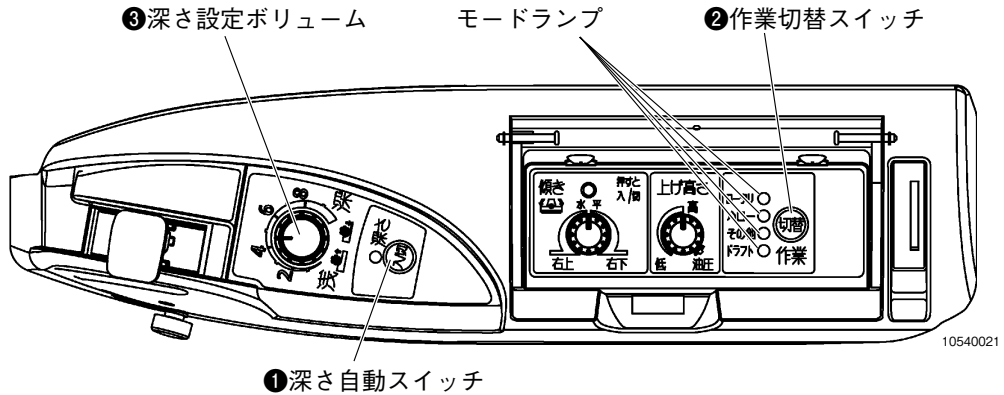

[マイコン操作部]

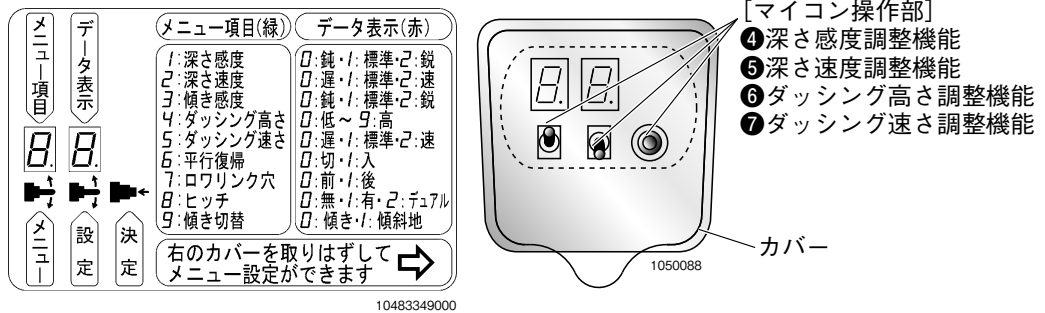

### ⚠ 警告 傷害事故防止のために

◆ほ場以外では、深さ自動が《切》( ランプ消灯) になるように深さスイッチを《切》にします。守らないと作業機が自動的に作動し傷害事故になることがあります。

#### ① 深さ自動スイッチ

深さ自動を「入」・「切」するスイッチです。  
うね立て作業時、深さ自動を使用しないときはこのスイッチを押して《切》ります。  
深さ自動ランプが消灯します。

#### ② 作業切替スイッチ

このスイッチを作業機にあわせて切替えると最適な作業を行うことができます。「深さ自動」作動中は、深さ自動ランプが点灯します。

・作業切替スイッチの操作により3種類（ドラフトがある場合は4種類）のモードが選べます。

No.	作業切替	作業（制御）内容
(1)	ロータリ	純正ロータリでの一般作業
(2)	ハロー	駆動型ハローでの作業
(3)	その他	(1), (2)の作業(機)以外での作業
(4)	ドラフト	プラウ作業など(オプション)

・ドラフトは [452・502・552型] に装着可能なオプションです。

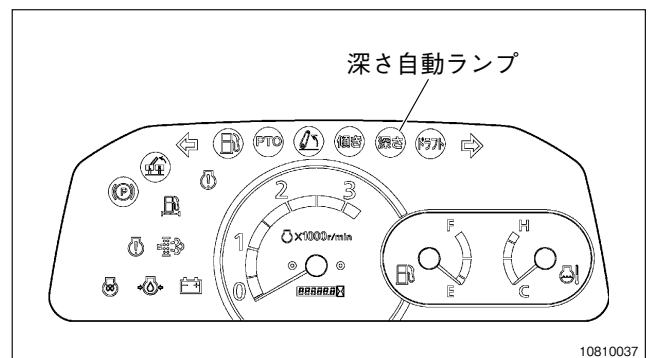

### ③ 深さ設定ボリューム

ロータリの耕深量調整は深さ設定ボリュームによって行います。

- ・《4》～《6》位置……110mm～130mmの耕深を維持します。

(純正ロータリのシャトルフラップレバー《耕うん》位置での一般的なほ場)

- ・《浅》へ回す……………耕深が浅くなります。
- ・《深》へ回す……………耕深が深くなります。

### ④ 深さ感度調整機能

シート右側方の黒いカバーを外すとマイコン操作部(スイッチ3個, 表示器2個)があります。このスイッチを操作して表示器の数値を変えることで深さ自動(リフトアームの動き)感度を作業に応じて調整することができます。

メニュー項目 (緑色の表示器)

《1》……深さ感度はこの数値で調整できます。

データ表示 (赤色の表示器)

《0》……浅耕, 除草などの作業に適しています。

《1》……通常の作業に適しています。

《2》……代かき作業などに適しています。

仕上がりを確認しながら, ほ場条件によって設定します。

- ・出荷時はデータ表示が《1》にセットされています。

#### [設定]

- (1) メニュースイッチを上, または下に押して [メニュー項目] を《1》にします。
- (2) 設定スイッチを上または下に押して [データ表示] を《0》～《2》の任意の数値にセットします。
- (3) 決定スイッチを押すと設定完了です。

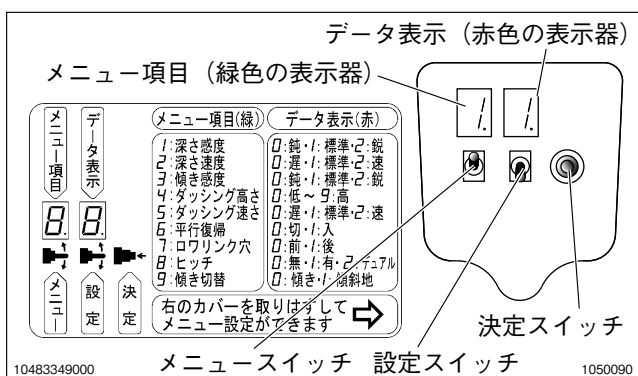

### ⑤ 深さ速度調整機能

マイコン操作部で深さ自動(リフトアーム動作)の速度を作業に応じて調整することができます。

メニュー項目 (緑色の表示器)

《2》……深さ速度はこの数値で調整できます。

データ表示 (赤色の表示器)

《0》……ゆっくり動作します。

《1》……標準的な速度で動作します。

《2》……速く動作します。

仕上がりを確認しながら, ほ場条件によって設定します。

- ・出荷時はデータ表示が《1》にセットされています。

#### [設定]

- (1) メニュースイッチを上または下に押して [メニュー項目] を《2》にします。
- (2) 設定スイッチを上または下に押して [データ表示] を《0》～《2》の任意の数値にセットします。
- (3) 決定スイッチを押すと設定完了です。

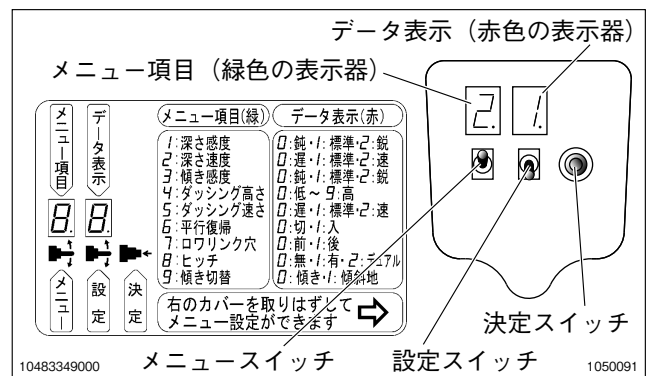

### ⑥ ダッシング高さ調整機能

マイコン操作部(スイッチ3個, 表示器2個)でダッシング高さ(ダッシング防止効き始め位置)をほ場条件, 作業条件に応じて調整することができます。

メニュー項目 (緑色の表示器)

《4》……………ダッシング高さはこの数値で調整できます。

データ表示 (赤色の表示器)

《0》～《9》…数値が大きくなるにつれ, ダッシング防止効き始め位置が高くなります。

## 作業のしかた

仕上がりを確認しながら、ほ場条件によって設定します。

・出荷時はデータ表示が《5》に設定されています。

### 〔設定〕

- (1) メニュースイッチを上、または下に押して [メニュー項目] を《4》にします。
- (2) 設定スイッチを上、または下に押して [データ表示] を《0》～《9》の任意の数値にセットします。
- (3) 決定スイッチを押すと設定完了です。

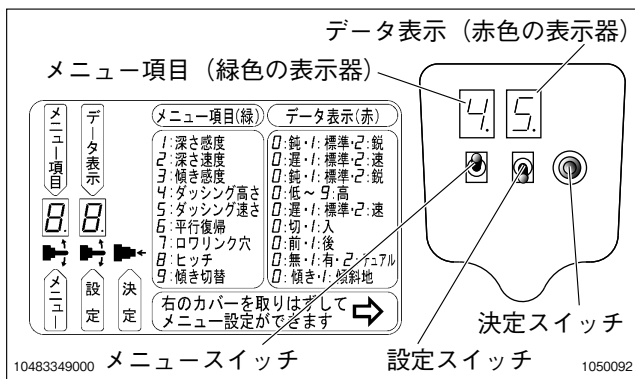

### ⑦ ダッシング速さ調整機能

マイコン操作部 (スイッチ3個、表示器2個) でダッシング速さ (ダッシング防止効き始めから設定深さに到達するまでの時間) をほ場条件、作業条件に応じて調整することができます。

メニュー項目 (緑色の表示器)

《5》……ダッシング速さはこの数値で調整できます。

データ表示 (赤色の表示器)

《0》……ゆっくり動作します。

《1》……標準的な速度で動作します。

《2》……速く動作します。

仕上がりを確認しながら、ほ場条件によって設定します。

・出荷時はデータ表示が《1》にセットされています。

### 〔設定〕

- (1) メニュースイッチを上または下に押して [メニュー項目] を《5》にします。
- (2) 設定スイッチを上または下に押して [データ表示] を《0》～《2》の任意の数値にセットします。

- (3) 決定スイッチを押すと設定完了です。

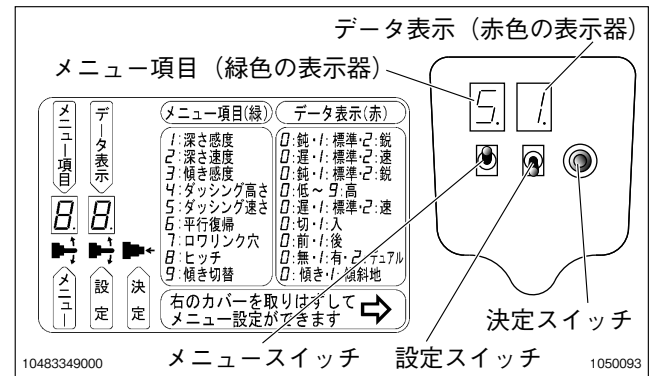

### ⑧ 耕深カプラ

耕深カプラの接続状態によりつぎのようになります。

- ・スタータスイッチ《入》時に接続してある……深さ自動が作動します。
- ・スタータスイッチ《入》時に接続してない……深さ自動《切》になります。
- ・エンジン始動後に耕深カプラが外れた場合……深さ自動ランプが点滅します。
- ・エンジン始動後に耕深カプラを接続した場合……深さスイッチを押して《入》にすると深さ自動が作動します

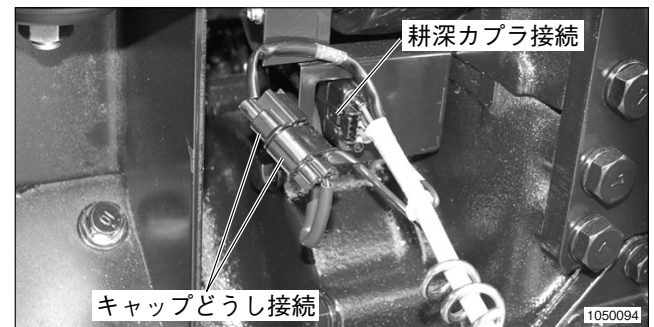

- ・耕深カプラを外したときはキャップを被せておきます。

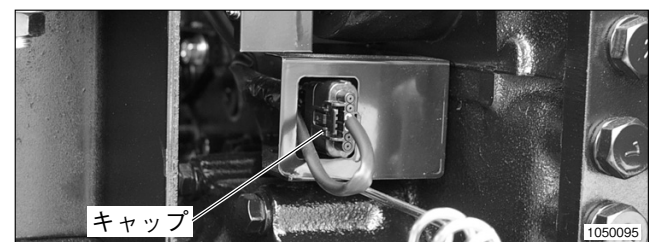

### 取扱いのポイント

- 深さ自動が《切》のときは、深さ感度・深さ速度・ダッシング速さの [データ表示] は《-》と表示され、切替えることはできません。

## 6. 傾き自動の取扱い

[サイドパネル]

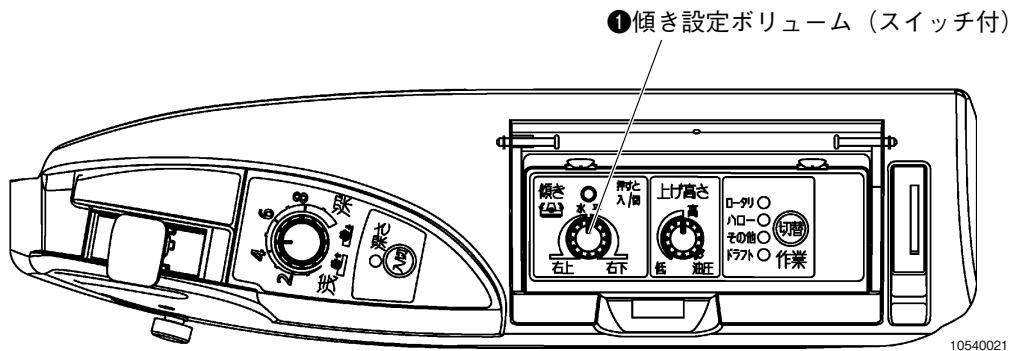

[マイコン操作部]

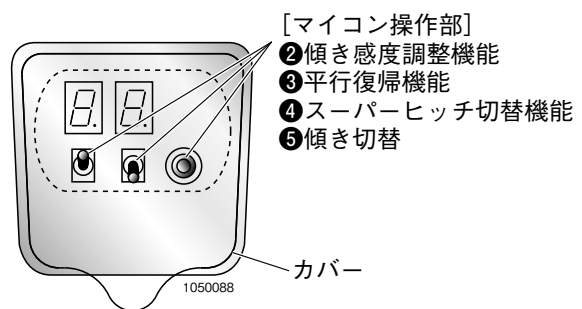
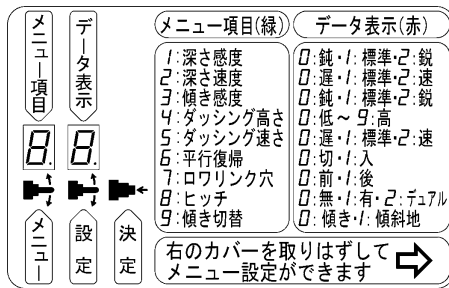

作業のしかた

**警告** 傷害事故防止のために

◆ほ場以外では、傾き自動が《切》(傾きランプ消灯)になるように傾き設定ボリューム(スイッチ付)を押します。守らないと、作業機が自動的に作動し傷害事故になることがあります。

### ① 傾き設定ボリューム（スイッチ付）

このボリュームはスイッチの機能もあり、(1)自動切替機能、(2)傾き設定機能があります。

(1) 自動切替機能：ボリュームの中央を押すたびに《入》↔《切》を繰り返します。自動《入》のときはパネルの傾き自動ランプが点灯します。

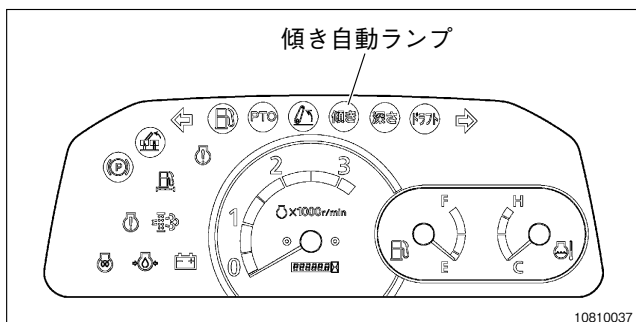

### (2) 傾き設定機能

・傾き自動《入》の場合

傾き設定ボリュームによって作業機の傾きを調整します。

- ・《水平》……作業機は常に水平となるよう自動的にコントロールされます。
- ・《右上》……常に右上がりです保たれます。
- ・《右下》……常に右下がりです保たれます。

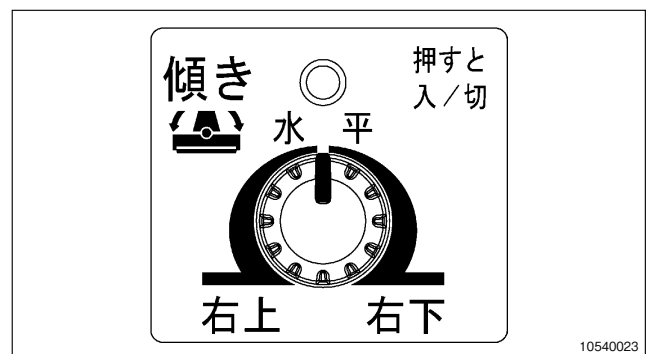

・傾き自動《切》の場合

リフトロッドシリンダの長さを変えたいときは、傾き設定ボリュームの操作でシリンダを動作させてください。

- ・《水平》…リフトロッドシリンダは停止します。
- ・《右上》…リフトロッドシリンダは縮みます。
- ・《右下》…リフトロッドシリンダは伸びます。

# 作業のしかた

動作させたい位置までシリンダが動いたら傾き設定ボリュームを《水平》にして停止させます。

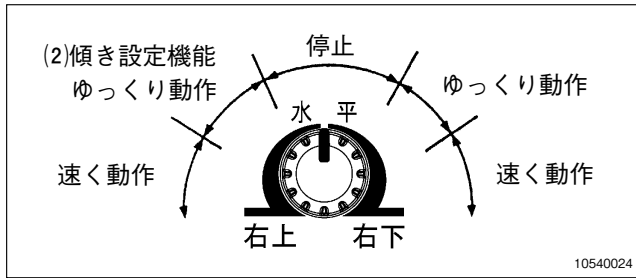

## ② 傾き感度調整機能

マイコン操作部（スイッチ3個、表示器2個）で傾き自動（リフトロッドシリンダの動き）感度を作業に応じて調整することができます。

メニュー項目（緑色の表示器）

《3》……傾き感度はこの数値で調整できます。

データ表示（赤色の表示器）

《0》……低速での作業に適しています。

《1》……通常の作業に適しています。

《2》……代かき作業などに適しています。

仕上がりを確認しながら、ほ場条件によって設定します。

・出荷時はデータ表示が《1》に設定されています。

### [設定]

(1) メニュースイッチを上、または下に押して [メニュー項目] を《3》にします。

(2) 設定スイッチを上、または下に押して [データ表示] を《0》～《2》の任意の数値にセットします。

(3) 決定スイッチを押すと設定完了です。

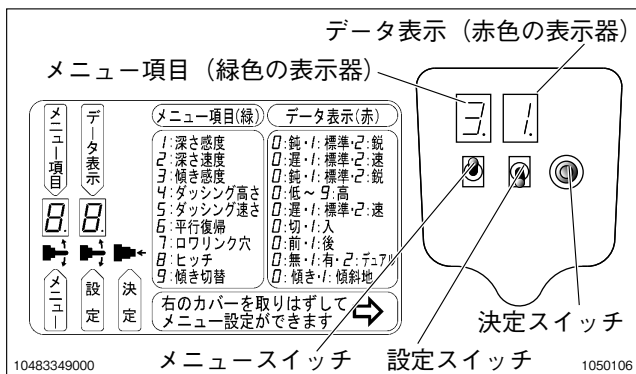

## ③ 平行復帰機能

作業機を「最上げ」にすると、自動的に本機と平行になる機能があります。（平行復帰機能）

(1) 傾き自動が《入》(傾き自動ランプ点灯) のときは、作業機を「最上げ」にすると、自動的に本機と平行になります。

(2) 傾き自動が《切》(傾き自動ランプ消灯) のときは、平行復帰機能の《入》, 《切》操作により平行復帰機能を切替えることができます。

- ・平行復帰機能が《入》のときは、作業機を「最上げ」にすると、自動的に本機と平行になり、作業機を下げると平行復帰する前の状態に戻ります。
- ・平行復帰機能が《切》のときは、作業機を「最上げ」にしても、平行復帰せずにそのまま上昇します。

メニュー項目（緑色の表示器）

《6》……平行復帰機能はこの数値で切替えます。

データ表示（赤色の表示器）

《0》……平行復帰《切》

《1》……平行復帰《入》

- ・出荷時はデータ表示が《1》にセットされています。

### [設定]

(1) メニュースイッチを上、または下に押して [メニュー項目] を《6》にします。

(2) 設定スイッチを上、または下に押して [データ表示] を《0》, 《1》の任意の数値にセットします。

(3) 決定スイッチを押すと設定完了です。

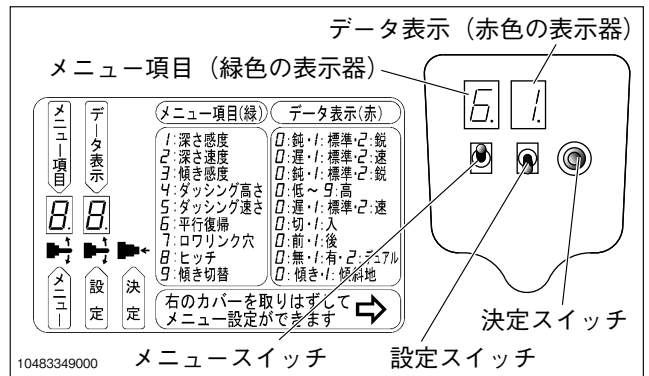

## ④ ロワリンク穴切替機能

[302・332・362型のみ表示]

マイコン操作部（スイッチ3個、表示器2個）のスイッチを操作して表示器の数値をロワリンクと作業機の取付け穴位置《前穴》, 《後穴》に応じて切替えてください。

メニュー項目（緑色の表示器）

《7》……ロワリンクの穴位置はこの数値で《前穴》, 《後穴》を切替えます。

・出荷時はデータ表示が《1》に設定してあります。

データ表示（赤色の表示器）

《0》……取付け穴位置《前穴》

《1》……取付け穴位置《後穴》

**[設定]**

- (1) メニュースイッチを上, または下に押して[メニュー項目]を《7》にします。
- (2) 設定スイッチを上, または下に押して[データ表示]を《0》, 《1》の任意の数値にセットします。
- (3) 決定スイッチを押すと設定完了です。

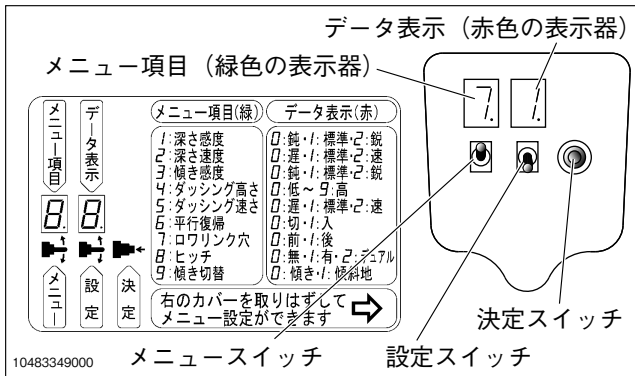

**⑤ スーパーヒッチ切替機能**

マイコン操作部 (スイッチ3個, 表示器2個) のスイッチを操作して表示器の数値をスーパーヒッチ装着《無》, 《有》, 《デュアル》に応じて切替えてください。

スーパーヒッチ装着	無	有	デュアル
302・332・362型	○	○	○
452・502・552型	○	○	-

[452・502・552型] にはデュアルヒッチの設定はありません。

メニュー項目 (緑色の表示器)

《8》 ……スーパーヒッチ有無はこの数値で《無》《有》《デュアル》を切替えます。

データ表示 (赤色の表示器)

・出荷時はデータ表示が《0》に設定してあります。

《0》 ……スーパーヒッチ《無》

《1》 ……スーパーヒッチ《有》

《2》 ……デュアルヒッチ《デュアル》

**[設定]**

- (1) メニュースイッチを上, または下に押して[メニュー項目]を《8》にします。
- (2) 設定スイッチを上, または下に押して[データ表示]を《0》, 《1》, 《2》の任意の数値にセットします。

- (3) 決定スイッチを押すと設定完了です。

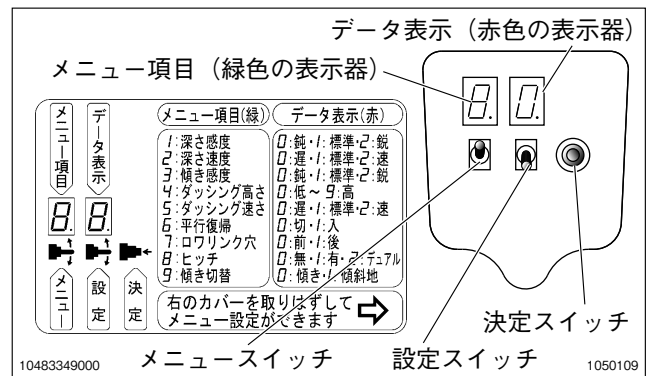

**⑥ 傾き切替 (傾斜地モード) 機能**

マイコン操作部 (スイッチ3個, 表示器2個) のスイッチを操作して表示器の数値を変えることにより傾斜地モード作業を行うことができます。 ※傾斜地モードは傾斜地で「傾き自動」を使うときに使用します。

メニュー項目 (緑色の表示器)

《9》 ……傾斜地モードはこの数値で《入》, 《切》を切替えます。

データ表示 (赤色の表示器)

《0》 ……傾斜地モード《切》

《1》 ……傾斜地モード《入》

・出荷時はデータ表示が《0》に設定してあります。

**[設定]**

- (1) メニュースイッチを上, または下に押して[メニュー項目]を《9》にします。
- (2) 設定スイッチを上, または下に押して[データ表示]を《0》, 《1》の任意の数値にセットします。
- (3) 決定スイッチを押すと設定完了です。

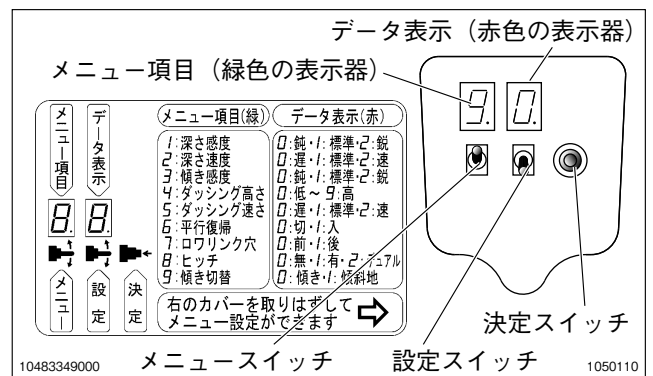

**取扱いのポイント**

- 傾き自動が《切》のときは, 傾き感度・傾き切替の [データ表示] は《-》と表示され, 切替えることはできません。
- 傾き自動が《入》のときは, 平行復帰の [データ表示] は《-》と表示され, 切替えることはできません。

## 7. ドラフト自動の取扱い [ドラフトキット (オプション) 装着時の機能]

(ドラフトキットの装着可能な型式は [452・502・552型] です。)

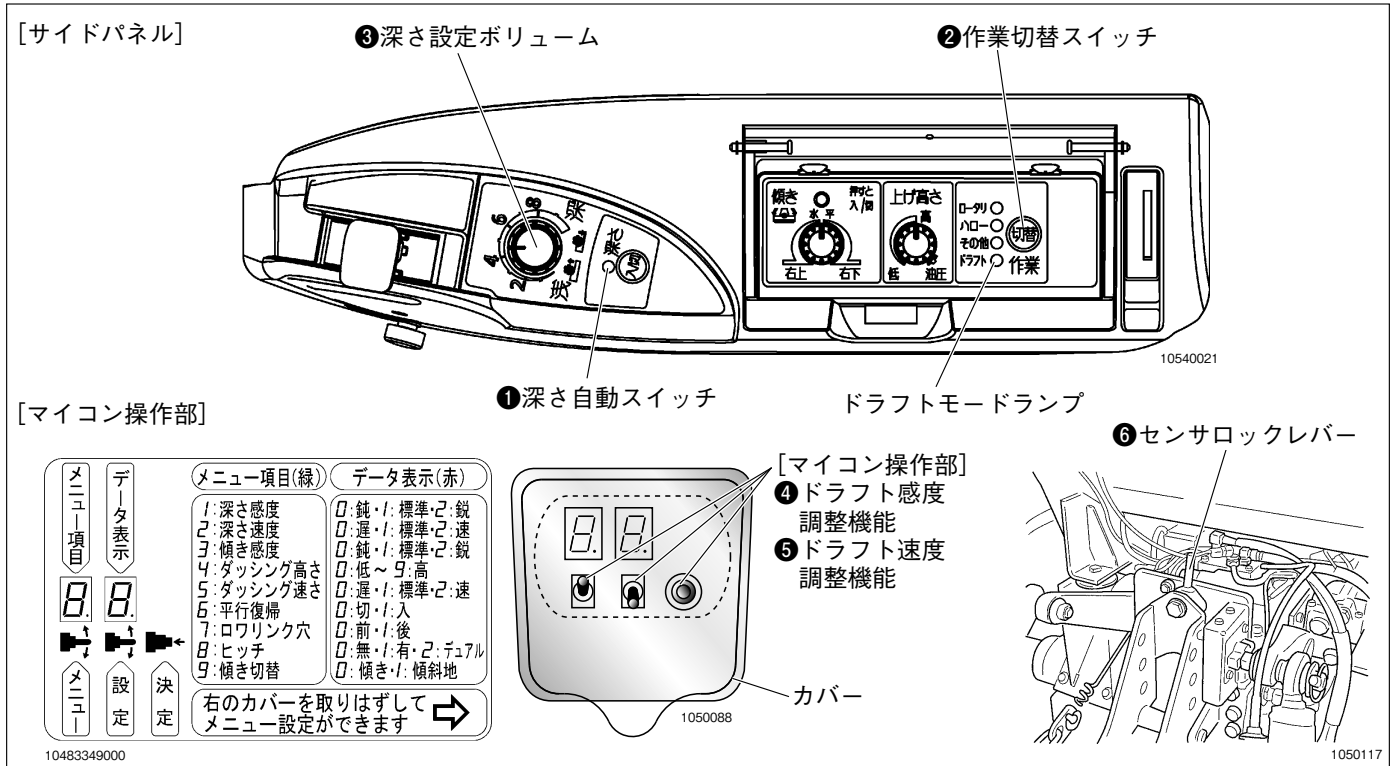

### ⚠ 警告 傷害事故防止のために

◆ほ場以外では、ドラフト自動が《切》(ドラフトランプ消灯) になるように深さスイッチを《切》にします。守らないと作業機が自動的に作動し傷害事故になることがあります。

#### ① 深さ自動スイッチ (入切)

深さ自動を「入」・「切」するスイッチです。  
深さ自動を使用しないときはこのスイッチを押して《切》ります。  
深さ自動ランプが消灯します。

#### ② 作業切替スイッチ (切替)

このスイッチを「ドラフト」に切替えるとドラフト自動が作動し、ドラフト自動ランプが点灯します。

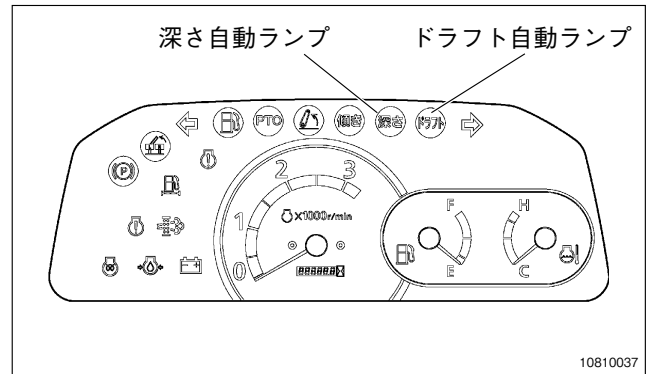

#### ③ 深さ設定ボリューム

プラウ作業などの耕深調整は深さ設定ボリュームによって行います。

- ・《浅》へ回す……小さいけん引力で作動し耕深は浅くなります。
- ・《深》へ回す……大きいけん引力で作動し耕深は深くなります。



#### ④ ドラフト感度調整機能

シート後方の黒いカバーを外すとマイコン操作部（スイッチ3個、表示器2個）があります。このスイッチを操作して表示器の数値を変えることでドラフト自動（リフトアームの動き）感度を作業に応じて調整することができます。

メニュー項目（緑色の表示器）

《1》……ドラフト感度はこの数値で調整できます。

データ表示（赤色の表示器）

《0》……かたい土に適します。

《1》……通常の土に適します。

《2》……やわらかい土に適します。

仕上がりを確認しながら、ほ場条件によって設定します。

・出荷時はデータ表示が《1》にセットされています。

#### [設定]

(1) メニュースイッチを上、または下に押して [メニュー項目] を《1》にします。

(2) 設定スイッチを上または下に押して [データ表示] を《0》～《2》の任意の数値にセットします。

(3) 決定スイッチを押すと設定完了です。

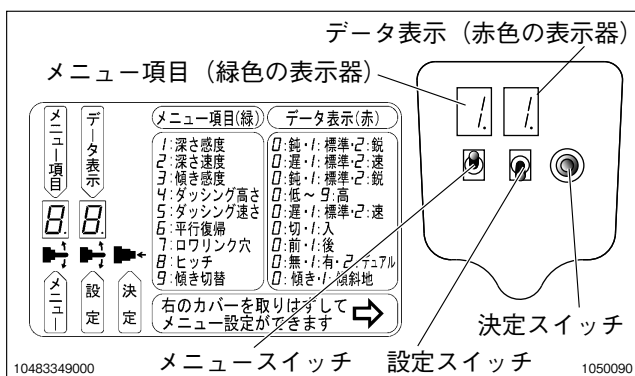

#### ⑤ ドラフト速度調整機能

マイコン操作部でドラフト自動（リフトアーム動作）の速度を作業に応じて調整することができます。

メニュー項目（緑色の表示器）

《2》……ドラフト速度はこの数値で調整できます。

データ表示（赤色の表示器）

《0》……ゆっくり動作します。

《1》……標準的な速度で動作します。

《2》……速く動作します。

仕上がりを確認しながら、ほ場条件によって設定します。

・出荷時はデータ表示が《1》にセットされています。

#### [設定]

(1) メニュースイッチを上または下に押して [メニュー項目] を《2》にします。

(2) 設定スイッチを上または下に押して [データ表示] を《0》～《2》の任意の数値にセットします。

(3) 決定スイッチを押すと設定完了です。

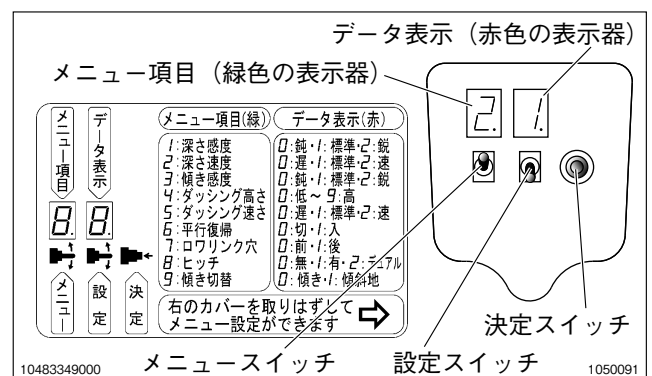

# 作業のしかた

## ⑥ センサロックレバー

トップリンクブラケットのセンサロックレバーを「解除」します。

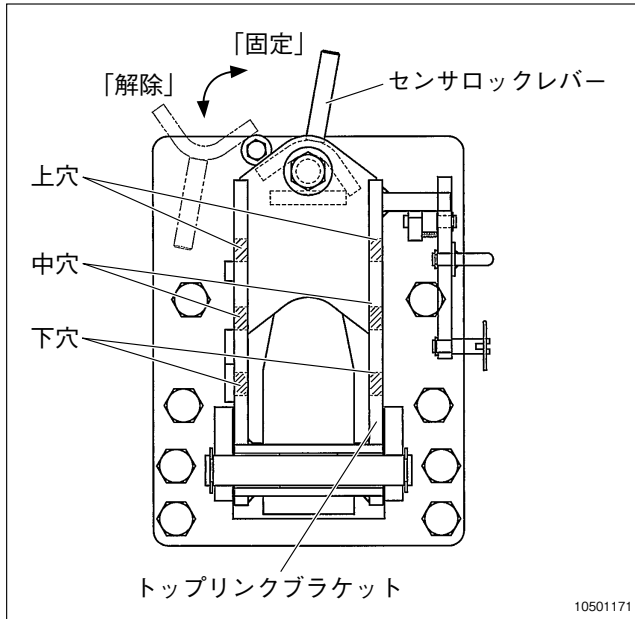

### 取扱いのポイント

- トップリンクのトップリンクブラケットへの取り付けは「中穴」へ取付けます。  
ただしプラウの種類・ほ場条件などによってドラフト設定ボリュームで目標の深さに調整できないときは「下穴」に取付けます。

## 8. 作業に適した速度の選びかた

トラクタの走行速度およびPTO回転速度は作業内容、ほ場の条件によって異なります。

安全で最適な速度で運転します。

### ① 作業速度とPTO変速の選択

[302・332・362型]

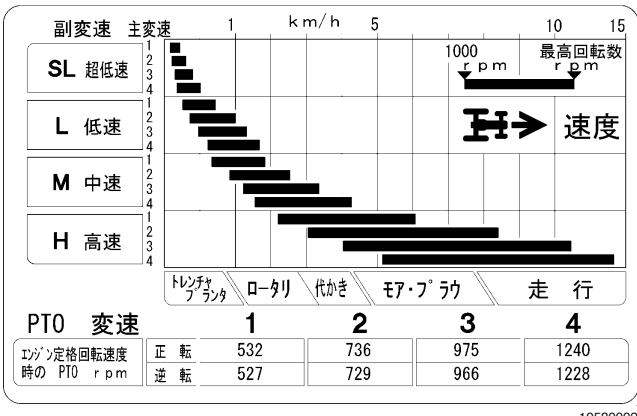

[302H・332H・362H型] (高速仕様)

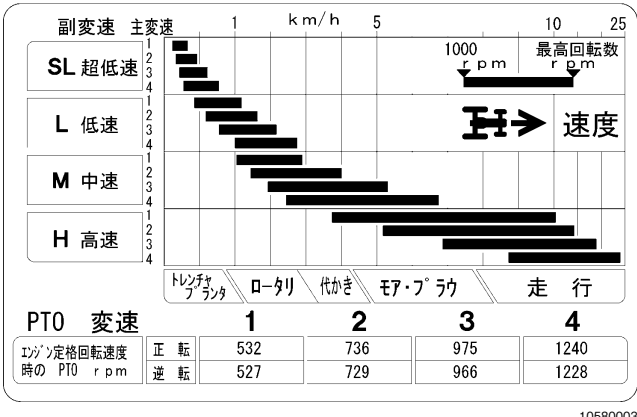

[452・502・552型]

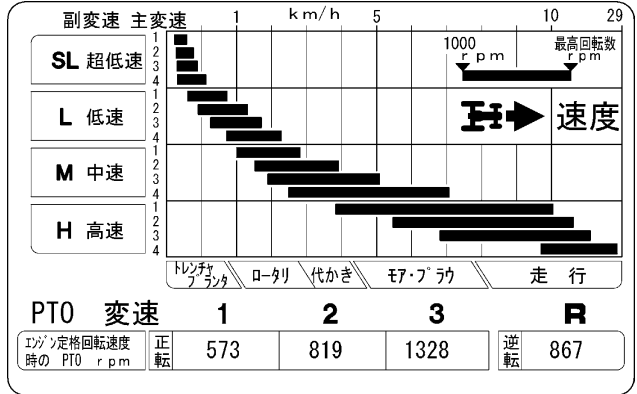

② P T O 変速

(1) [302・332・362型]

・ P T O 変速レバー

P T O 軸の回転速度を 4 段に変速できます。

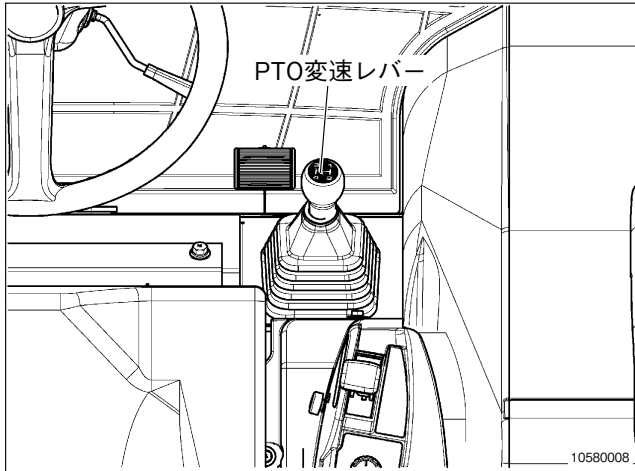

・ 正転・逆転 P T O レバー

P T O 軸の回転方向を正転と逆転に切換えます。

P T O 変速レバーと合わせて正転 4 段・逆転 4 段の変速ができます。

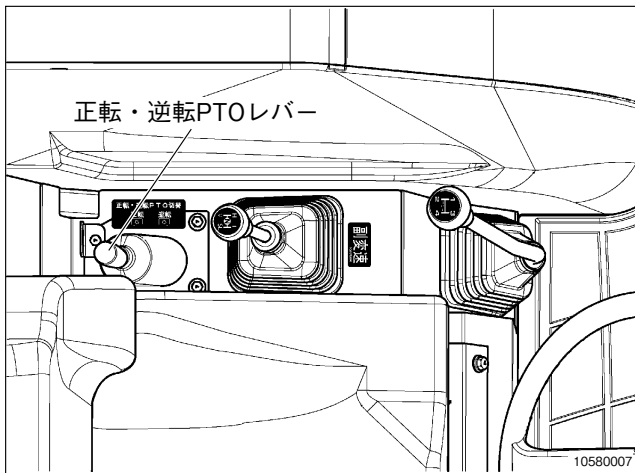

(2) [452・502・552型]

・ P T O 変速レバー

P T O 軸の回転速度を正転 3 段, 逆転 1 段に変速できます。

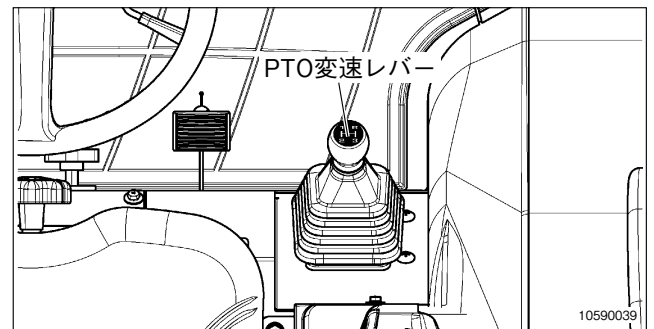

取扱いのポイント

- P T O 変速レバーの操作は作業機（ロータリなど）を上げた後、クラッチペダルを踏込んで（[インデ P T O 仕様] はインデ P T O スイッチを《切》にして）P T O 回転が停止してから行ってください。
- 逆転は純正ロータリで使用できます。ロータリの取扱説明書をお読みください。使用できる作業は、土寄せ作業、草やワラの巻付きをゆるめるときのみにしてください。
- 逆転でロータリを使用するときは、車速はできるだけゆっくりとし、エンジン回転を低くしてお使いください。
- 一般作業機の P T O 回転速度は、作業機の取扱説明書に従ってください。

# 作業のしかた

## ③ 作業別組合わせ操作

作業は下記の操作手順を参考にして作業します。ただし、一般的に表してあり条件により例外もあります。

①走行変速とロータリ変速の組合せは、エンジン馬力によりエンストの発生がないように選定します。

②リヤカバーは、耕うん中に耕深ハンチングが発生する場合、加圧します。

③作業機切替スイッチは使用する作業機に合わせて切替えます。 ●印は一般的な組合わせ

[302・332・362型] (標準仕様)

作業名	耕うん深さ mm	①																②		③						
		副変速																PTO変速				リヤカバーの加圧		作業切替		
		SL				L				M				H												
		主変速																								
		1	2	3	4	1	2	3	4	1	2	3	4	1	2	3	4	1	2	3	4	有	無	ロータリ	ハロー	その他
ロータリ耕うん	浅耕 80~120					○	○	●												●	○		●			
	標準耕 120~150					○	○	●						○	●	○							●	●		
	深耕 150~					○	●	○						●	○								●			
荒起こしなど							●	○					●										●			
ロータリ代かき	浅耕~標準										○	●	○						○	●	○		●	●		
除草・浅耕	浅耕 0~80																			○	●	○	●	●		
うねくずし	深耕					○	●	○											●			○	●	●		
(注)ハロー											○	●	○					●				-	-		●	
プラウ	上り勾配または軟らかい													○	●	○		-	-	-		-	-			●
	平坦または普通													○	●	○		-	-	-		-	-			●
	下り勾配または硬い													○	●	○		-	-	-		-	-			●
その他																									●	

[302H・332H・362H型] (高速仕様)

作業名	耕うん深さ mm	①																②		③						
		副変速																PTO変速				リヤカバーの加圧		作業切替		
		SL				L				M				H												
		主変速																								
		1	2	3	4	1	2	3	4	1	2	3	4	1	2	3	4	1	2	3	4	有	無	ロータリ	ハロー	その他
ロータリ耕うん	浅耕 80~120					○	●													●	○		●			
	標準耕 120~150					○	●							○	●	○							●	●		
	深耕 150~					●	○							●	○								●			
荒起こしなど					●	○							●										●			
ロータリ代かき	浅耕~標準							○	●						○	●	○						●	●		
除草・浅耕	浅耕 0~80															○	●			○	●	○	●	●		
うねくずし	深耕					●	○												●			○	●	●		
(注)ハロー								○	●									●				-	-		●	
プラウ	上り勾配または軟らかい													●				-	-	-		-	-			●
	平坦または普通													●				-	-	-		-	-			●
	下り勾配または硬い													●				-	-	-		-	-			●
その他																									●	

[452・502・552型]

作業名	耕うん深さ mm	1																2		3				オプション ドラフト				
		副				変				速				PTO変速			リヤカバ の加圧		作業切替									
		SL				L				M				H				1	2	3	有	無	ロータリ		ハロー	その他		
		主																									速	
1	2	3	4	1	2	3	4	1	2	3	4	1	2	3	4	1	2	3	有	無	ロータリ	ハロー	その他					
ロータリ 耕うん	浅耕 80~120						○	○	●											●	○	●						
	標準耕 120~150						○	○	●										○	●	○	●	●					
	深耕 150~						○	●	○										●	○		●						
荒起こしなど							●	○											●			●						
除草・浅耕	浅耕 0~80																			○	○	●	●					
うねくずし	深耕					○	●	○												●		○	●	●				
(注)ハロー										●	○									●		-	-		●			
プ ラ ウ	上り勾配または軟らかい																		●							●	●	
	平坦または普通																			●							●	●
	下り勾配または硬い																			●							●	●
そ の 他																										●		

(注) 作業機取扱説明書および作業機マニュアルに従って作業をします。

作業のしかた

## 9. 4輪駆動とデフロックの使いかた

### ① 4輪駆動

4輪駆動にすると、つぎのような場合に威力を発揮します。

- ・ 傾斜地、湿田、トレーラ、フロントローダ、プラウ作業時でけん引力を必要とする場合。
- ・ 砂地で作業をする場合。
- ・ 固いほ場で、ロータリ耕うん時の飛出しを防止する場合。
- ・ 固いほ場への出入りやあぜ越えおよび自動車への積降ろしを行う場合。

#### (1) 4駆切替スイッチ

4輪切替スイッチを押すと前輪駆動が入ります。

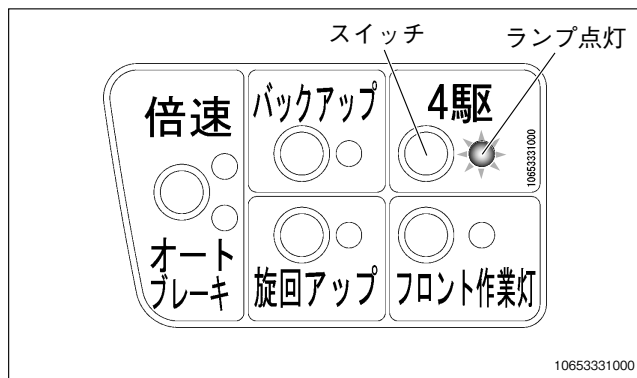

#### 取扱いのポイント

- トラクタ単体で、平坦な道路走行時は、タイヤ摩耗防止のため、4駆切替スイッチを《切》にしてご使用ください。
- 4駆切替スイッチを操作するときは前輪タイヤを直進状態にしてください。

### ② デフロック

**⚠警告** 傷害事故防止のために

◆自動車への積込み・積降ろしおよび道路走行するときは、デフロックを使用しないでください。またデフロックが解除されていることを確認してください。デフロックを使用すると、ハンドルを切っても直進しかできなくなり思うように旋回できません。デフロックを入れたままで旋回しようとすると、思わぬ事故になることがあります。

片側の車輪がスリップし前後進しない場合はデフロックペダルを踏込みます。デフロックペダルを踏込むと、差動装置がロックされ、左右の後輪が同じ回転速度で駆動されます。

つぎのような場合に効果が出ます。

- ・ 軟らかいほ場
- ・ プラウ作業

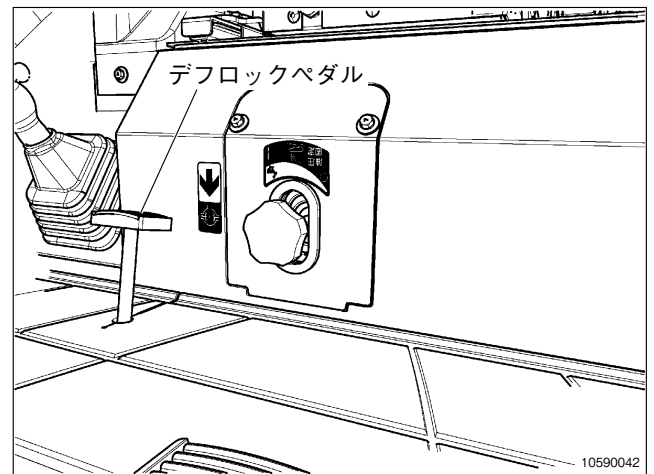

ペダルから足を離すとデフロックが自動的に解除されます。

湿田地やぬかるみからの脱出など、片車輪がスリップして走行がしにくいときに使用すると効果があります。

上手に使用すると効果がありますが、使いかたを誤ると事故や故障の原因となります。

**取扱いのポイント**

- デフロックを《入》にするときは、エンジン回転を下げてから行ってください。
- 両輪の回転差が大きい場合は、一度クラッチペダルを踏込んでから行ってください。
- 解除しにくいときは、クラッチを切るか、ブレーキペダルを左右交互に軽く踏込んでください。
- 超低速でのデフロックは使用しないでください。

**10. 作業機降下速度の調整**

**警告** 傷害事故防止のために

- ◆作業機を上げて、整備・点検・掃除を行うときは、エンジンを停止し作業機降下速度調節グリップを《固定》にしてください。ポジションコントロールレバーを《下げ》の方向にゆっくり動かして、作業機が落下しないか確認してください。さらに作業機の下に「固定脚」を入れてください。
- ◆移動時は作業機を上げて作業機降下速度調節グリップを《固定》にしてください。

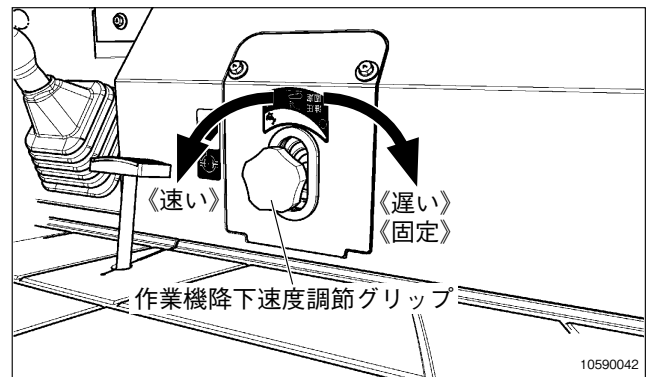

・作業機降下速度調節グリップを回すことにより作業機の降下速度を調整できます。

降下速度調節グリップ	降下速度
右に回す《遅い》	遅くなる
左に回す《速い》	速くなる
右に軽く締込む《固定》	固定される

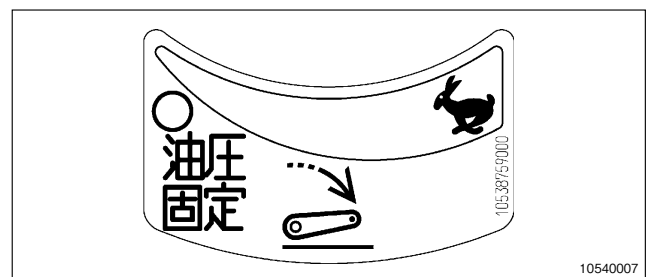

・作業機の種類，作業状況によって降下速度を調整してください。

- ロータリ作業…降下速度を遅く
- プラウ作業……降下速度を速く

## 11. DPF(ディーゼル・パティキュレート・フィルタ)装置のはたらき

### ① DPF (ディーゼル・パティキュレート・フィルタ) 手動再生スイッチ

#### **警告** 傷害事故防止のために

◆DPF再生中は、排気管やマフラなどが高温状態になり、火傷や火災が発生する原因になると共に排気ガスによる中毒になるおそれがあります。下記の事項を遵守してください。

- 納屋や倉庫など換気の悪い場所では、再生処理を行わないでください。
- 再生処理を行う前には、排気管やマフラおよび周辺部に、発火する原因となる燃えやすいゴミなどがあれば取除いてください。
- DPF再生中は、排気管やマフラおよび周辺部に人を近づけないでください。また、トラクタからは離れないでください。
- 一日の作業終了後は排気管やDPFおよびその周辺に燃えやすいものが溜まっていないか点検し、溜まっていたら掃除して取除いてください。
- DPF再生中とその直後は排気管やマフラが高温になっています。シートをかけたり保管する場合は冷えてから行ってください。

PM (ススなど粒子状物質) がDPF内に一定量堆積すると、DPFインジケータランプが点滅し、同時に警報ブザーが鳴ります。その際にPMを除去するため、手動再生処理を行うスイッチです。

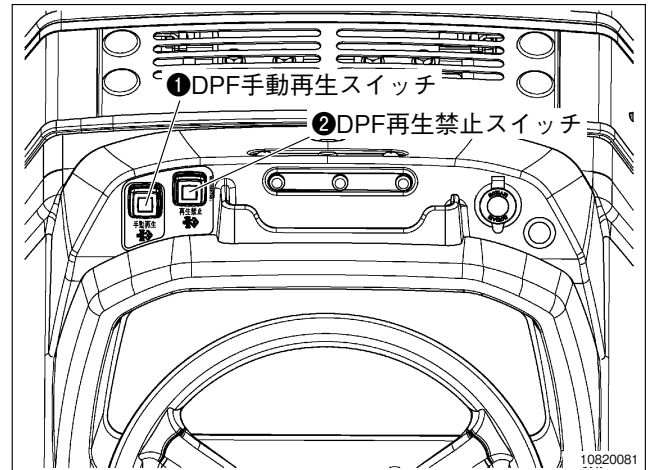

手動再生処理を行うとき、手動再生条件 (60ページ(3)参照) にセットしてDPF手動再生スイッチを長押し (3秒以上) すると、DPFインジケータランプが点滅から点灯に切りかわり手動再生処理が始まります。再生の手順が終わると、DPFインジケータランプは消灯します。

### ② DPF再生禁止スイッチ

DPF再生中にDPF再生禁止スイッチを3秒以上押しとスイッチが点灯しDPFの再生が中断します。点灯状態から再び3秒以上押しとスイッチが消灯しDPFの再生禁止が解除されます。

また、換気の悪い屋内や、可燃物とマフラ先端が近づく場所では、DPF再生禁止スイッチを長押ししてDPFの自動再生を禁止できます。

#### 取扱いのポイント

- DPFインジケータランプが点滅している場合はPMの堆積が増加する前に「DPF手動再生」を行ってください。(59~60ページ参照)



## 12. DPF(ディーゼル・パティキュレート・フィルタ)の取扱い

### ⚠警告 傷害事故防止のために

- ◆排気ガス中毒になるおそれや、DPF再生中の高温状態の排気管やDPFに接触して火傷や火災が発生する原因となるため、下記事項を遵守してください。
- 納屋や倉庫など換気の悪い場所では、再生処理を行わないでください。
- 再生処理を行う前には、排気管やDPFおよび周辺部に、発火する原因となる燃えやすいゴミなどがあれば取除いてください。
- DPF再生中は、排気管やマフラおよび周辺部に人を近付けないでください。また、トラクタからは離れないでください。
- 耕うん作業中に自動再生処理が始まりますので、燃えやすいものが多い場所の近くではトラクタを停止しないでください。また、トラクタを停止する場合は、排気管の先端に燃えやすいものが少ない場所に停止してください。
- 一日の作業終了後は、排気管やDPFおよびその周辺に燃えやすいものが溜まっていなければ点検し、溜まっていたら掃除して取除いてください。

DPFは、ディーゼルエンジンから排出される排気ガス中のPM（ススなど粒子状物質）をフィルタで捕集し、大気中に放出されるPMの量を削減させます。

捕集したPMをDPF内で燃焼させてPM除去フィルタ内を浄化および再生します。また、DPFの再生処理方法には自動再生と手動再生の2通りがあります。トラクタの耕うん作業中は自動再生モードになっています。

自動再生モード中は、DPF内にPMが堆積されると自動再生機能がはたらき、PMを自動的に除去します（自動再生処理）。また、PMがDPF内に堆積し、手動再生の警報が発生したときは、手動再生処理を行って堆積したPMを除去してください。

### 取扱いのポイント

- DPFインジケータランプがゆっくり点滅し、警報ブザーが間欠的に鳴ったときは、耕うん作業を中止し手動再生処理を行ってください。継続して作業を行い、さらにDPFインジケータランプが早く点滅し、警報ブザーが断続的に鳴り始めたときは、直ちに作業を中止して手動再生を行ってください。
- 手動再生の警報を無視し続けると、エンジンの出力が低下します。また、手動再生ができなくなり故障の原因となります。手動再生ができない場合は、直ちに「お買いあげ先」に連絡してください。
- 再生処理を行うとき、自動再生処理と手動再生処理でエンジン回転数が異なりますので注意してください。
- 指定の純正エンジンオイル以外のエンジンオイルを使用すると、再生処理（自動再生および手動再生）を行う頻度が増加し、作業能率の低下や燃料消費量の増加の原因となりますので必ず指定のエンジンオイルを使用してください。
- 通常、再生処理には40分程度かかります。再生処理にかかる時間は、外気温度・排気温度・エンジン回転数によって変わります。
- エンジン回転が低いほどDPF内が低温となりPM（ススなど粒子状物質）が堆積しやすくなるので不要なアイドリング運転は行わないでください。
- DPFは消耗品です。一定期間以上交換しないと、エンジンの出力低下や寿命の減少を引起こします。交換時期がきたら直ちに「お買いあげ先」に連絡してください。
- 通常作業時には「DPF再生禁止スイッチ」が《切》（ランプ消灯）になっていることを確認してください。
- 「DPF自動再生」を中断したいときは、「DPF再生禁止スイッチ」を押してください。再生が中断された場合、DPFインジケータランプが消灯または点滅します。

## 作業のしかた

### [自動再生処理について]

自動再生処理は主に耕うん作業を行っているときにはたります。自動再生処理中は通常どおり耕うん作業ができます。(※条件がそろえば作業以外でも自動再生します)

- (1) 耕うん作業中にPMが堆積すると、DPFインジケータランプが点灯し自動再生を開始します。
- (2) 自動再生が終了すると、DPFインジケータランプが消灯します。

### [手動再生処理について]

PMがDPF内に一定量堆積したときには、手動再生処理を行ってください。

- (1) PMが一定量堆積すると、DPFインジケータランプがゆっくり(1秒間に1回)点滅すると同時に警報ブザーが間欠的に鳴ります。

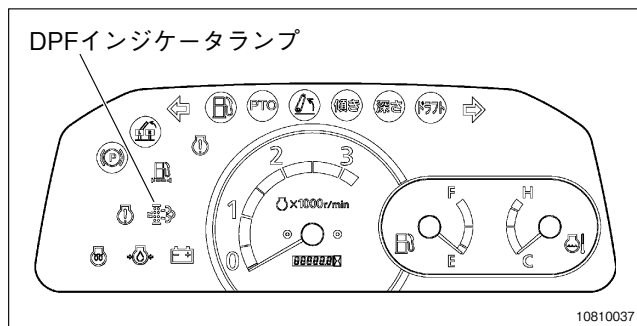

### 取扱いのポイント

- 継続して作業を行うと、DPFインジケータランプが早く(1秒間に2回)点滅し、警報ブザーが断続的に鳴り始めます。

- (2) 作業をいったん中止したあと、平坦な場所に移動します。

換気の悪い納屋や倉庫などへは移動しないでください。

- (3) 各レバー、ペダル、スイッチを下記の手動再生処理条件の状態にセットします。

- ・エンジンコントロールレバーを最低速の位置にします。
- ・PTOクラッチを《切》位置にします。
- ・主変速レバーを《中立》、副変速レバーを《中立》にします。

- ・駐車ブレーキをかけます。
- ・DPF再生禁止スイッチを《切》(ランプ消灯)とします。

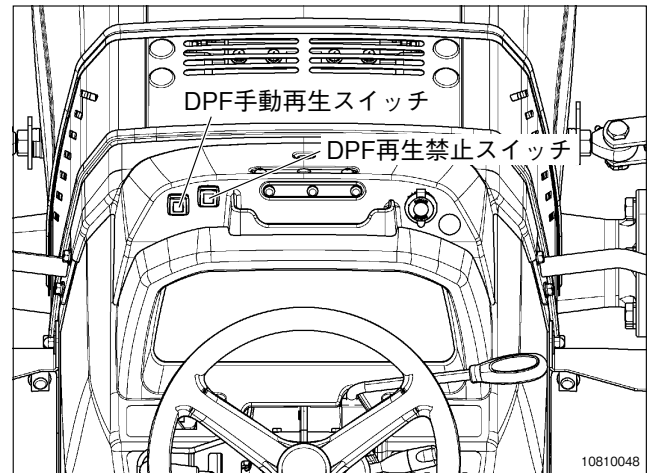

- (4) DPF手動再生スイッチを長押し(3秒以上)すると、エンジン回転数が上がると同時に、DPFインジケータランプが点灯し、手動再生処理が開始されます。
- ・再生中はトラクタから離れないでください。(通常40分程度で終了します)
- (5) 手動再生処理が終了すると、エンジン回転数がアイドリング回転数まで下がります。

### 取扱いのポイント

- エンジン始動直後に手動再生を行う場合はエンジンを暖機後に行います。
- 手動再生処理中に、各レバー、ペダル、スイッチは触らないでください。手動再生処理条件の状態が解除されると、手動再生処理が途中で停止します。この場合は再度手動再生処理を行う必要があります。
- 条件を満たしても、手動再生スイッチを受けつけない場合には、直ちに「お買いあげ先」に連絡してください。
- 手動再生を中断したいときは「DPF再生禁止スイッチ」を押してください。PMの残量が多ければ、DPFインジケータランプ、DPF手動再生スイッチは点滅し続けますので再開する場合はもう一度「DPF手動再生スイッチ」を長押し(3秒以上)してください。

## 2. 作業に必要な装置の使いかた

### 1. トレッドの調整のしかた

**⚠警告** 傷害事故防止のために

◆けん引作業・傾斜地での作業などの場合は、輪距を広くして使用してください。  
怠ると転倒による傷害事故を起こすことがあります。

**⚠注意** 傷害事故防止のために

◆公道は指定輪距（シートの下のカバーに道路走行上の注意として指定輪距を貼付しています）で走行してください。

302・302A・302H・302HA・302S  
332・332A・332H・332HA  
362A・362K・362HA・362HK型

#### ⚠注意

本車両は、後輪距を下表の通り調整（調整要領は、取扱説明書参照）した時以外は、道路運送車両の保安基準に適合しませんので道路走行はできません。

輪距 mm	後輪	1095
10292716001		

[452・502・552型]

#### ⚠注意

本車両は、後輪距を下表の通り調整（調整要領は、取扱説明書参照）した時以外は、道路運送車両の保安基準に適合しませんので道路走行はできません。

輪距 mm	後輪	1220
10412745000		

[452A・452K型]

#### ⚠注意

本車両は、輪距を下表の通り調整（調整要領は、取扱説明書参照）した時以外は、道路運送車両の保安基準に適合しませんので道路走行はできません。

輪距 mm	前輪	1220
	後輪	1220
10508732000		

[362・362H型]

#### ⚠注意

本車両は、後輪距を下表の通り調整（調整要領は、取扱説明書参照）した時以外は、道路運送車両の保安基準に適合しませんので道路走行はできません。

輪距 mm	後輪	1110
10402781000		

[502A・502K・552A・552K型]

#### ⚠注意

本車両は、輪距を下表の通り調整（調整要領は、取扱説明書参照）した時以外は、道路運送車両の保安基準に適合しませんので道路走行はできません。

輪距 mm	前輪	1200
	後輪	1220
10414777000		

[502ET型]

#### ⚠注意

本車両は、後輪距を下表の通り調整（調整要領は、取扱説明書参照）した時以外は、道路運送車両の保安基準に適合しませんので道路走行はできません。

輪距 mm	後輪	1150
10372766001		

[332W型]

#### ⚠注意

本車両は、後輪距を下表の通り調整（調整要領は、取扱説明書参照）した時以外は、道路運送車両の保安基準に適合しませんので道路走行はできません。

輪距 mm	後輪	1050
1956 2726 000		

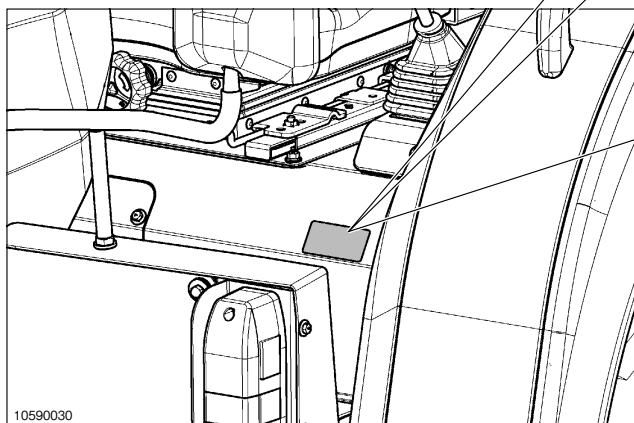

10590030

## 作業のしかた

後輪トレッドは左右タイヤの入替え, またはリムとディスクの組替えにより行います。公道を走行するときは, 指定輪距 (※印) にします。

区 分	タイヤサイズ		駆動方式	調整段数		前輪トレッド(mm)		後輪トレッド(mm)		備 考
	前輪	後輪		前輪	後輪	※最小 (指定輪距)	最大	※最小 (指定輪距)	最大	
302型・302H型・302A型	7-16	12.4-24	4 駆	1	4	1,110	-	1,095	1,395	
302S型・302HS型	7-16	11.2-26	4 駆	1	4	1,110	-	1,095	1,385	
332型・332H型・362K型	8-16	12.4-26	4 駆	1	4	1,110	-	1,095	1,395	
362型・362H型	8-16	13.6-24	4 駆	1	4	1,110	-	1,110	1,410	
332A型・362A型	8-16	11.2-28	4 駆	1	5	1,110	-	1,095	1,385	並ラグ
332W型	7-14	11.2-24	4 駆	1	5	1,070		1,050	1,350	
452型	8-18	13.6-28	4 駆	1	6	1,220	-	1,220	1,715	
452A型	8-18	13.6-28	4 駆	3	6	1,220	1,405	1,220	1,715	並ラグ
452K型	8-18	12.4-28	4 駆	3	6	1,220	1,405	1,220	1,715	並ラグ
502型・552型	8.3-20	13.6-28	4 駆	1	6	1,250	-	1,220	1,715	
502A型・552A型	8-18	13.6-28	4 駆	4	6	1,200	1,480	1,220	1,715	並ラグ
502K型・552K型	8-18	12.4-28	4 駆	4	6	1,200	1,480	1,220	1,715	並ラグ
502ET型	8-18	12.4-28	4 駆	1	6	1,220	-	1,150	1,645	

### ・前輪 [452・502・502ET・552型]

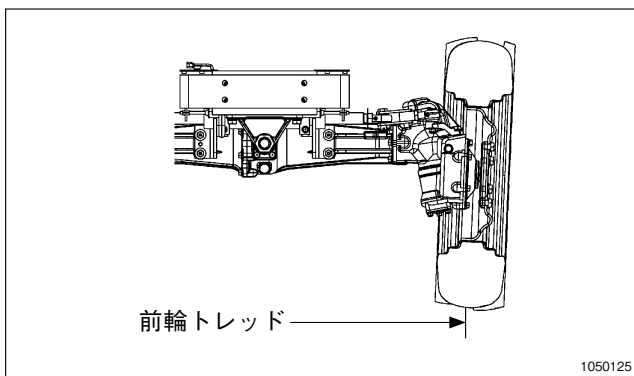

### ・前輪 [502A・502K・552A・552K型]

(厚さ17mmのスペーサ付)

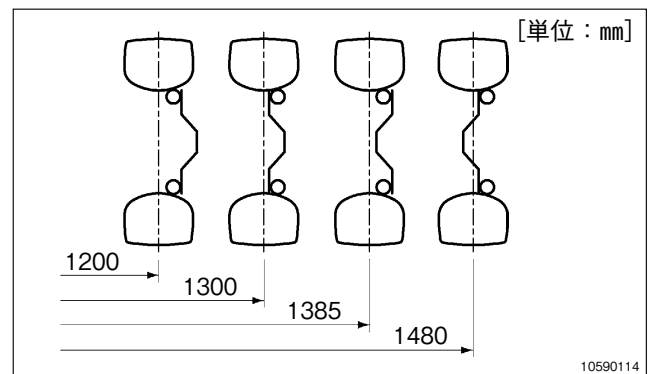

### ・前輪 [452A・452K型]

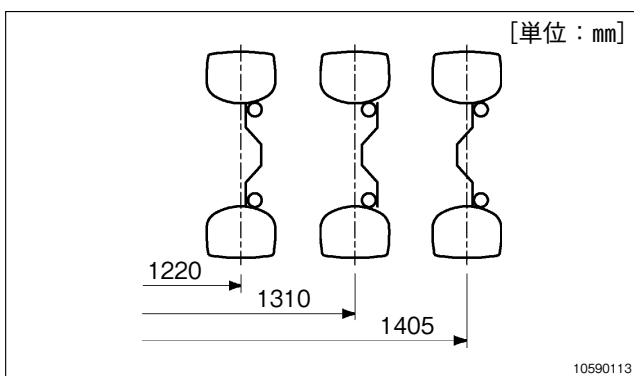

### ・後輪 [302・302H・302A・332・332H・362K型]

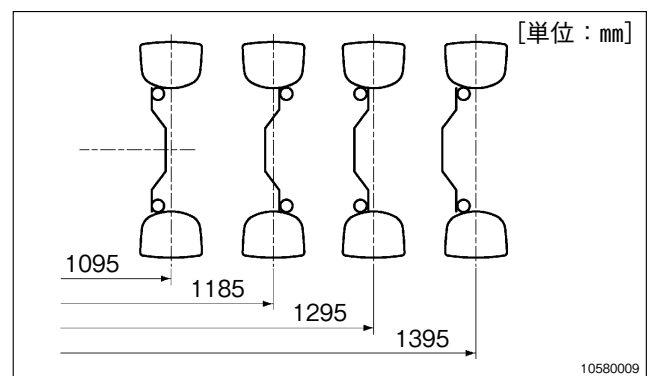

・後輪 [362・362H型]

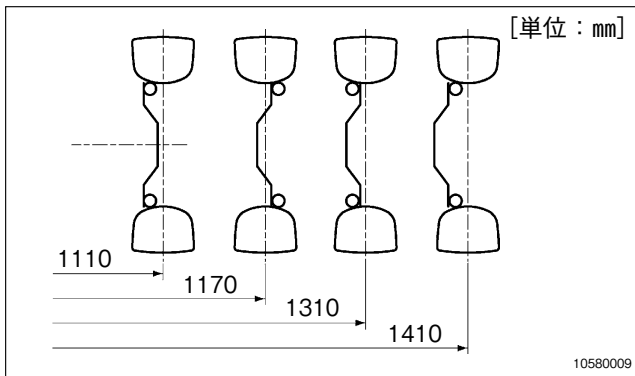

・後輪 [332A・362A型] (厚さ32mmスペーサ付)

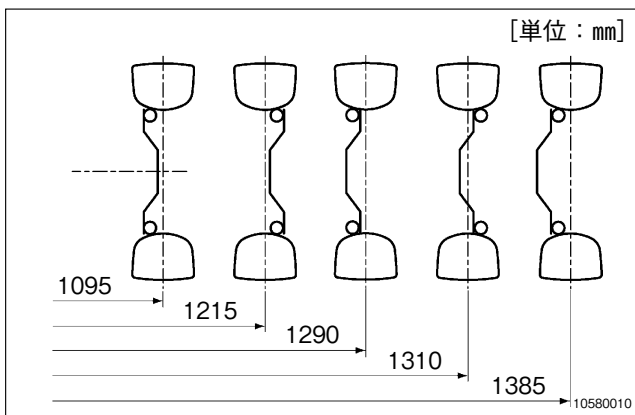

・後輪 [302S・302HS型]

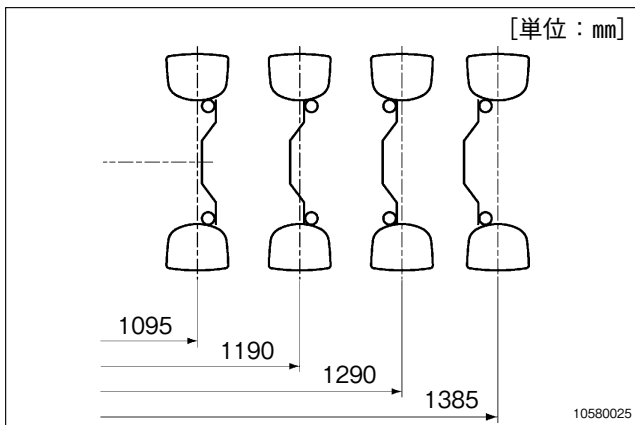

・後輪 [452・452A・452K・502・502A・502K・552・552A・552K型]

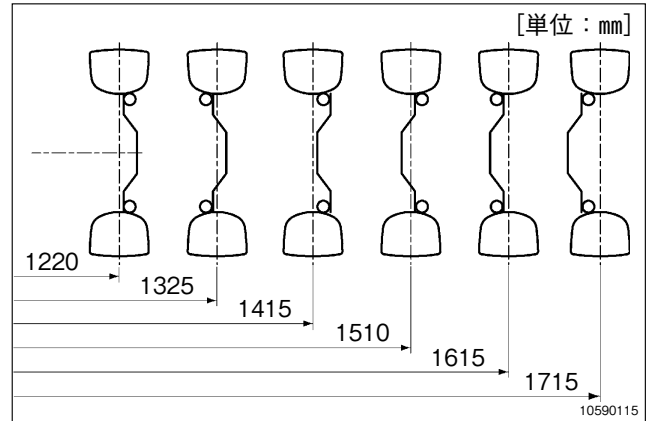

・後輪 [502ET型]

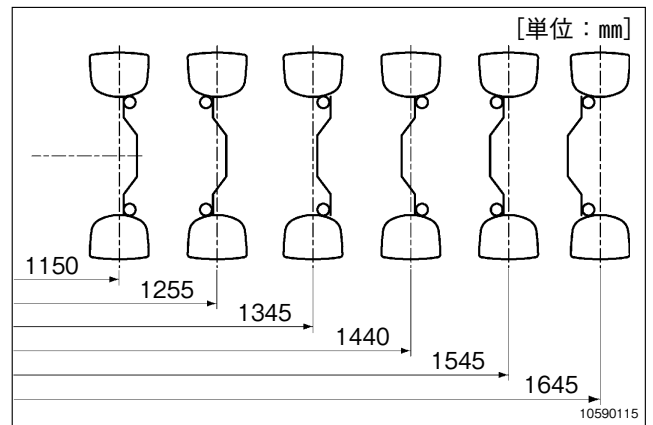

● タイヤホイール締付トルク

[ボルト]

前 輪……220～250 N・m (22～25kgf・m)

後 輪……220～250 N・m (22～25kgf・m)

[ナット]

後 輪……152～172 N・m (15.5～17.5kgf・m)

● リムとディスクの締付トルク

前後輪……196～215 N・m (20～22kgf・m)

## 作業のしかた

### ・前輪 [332W型]

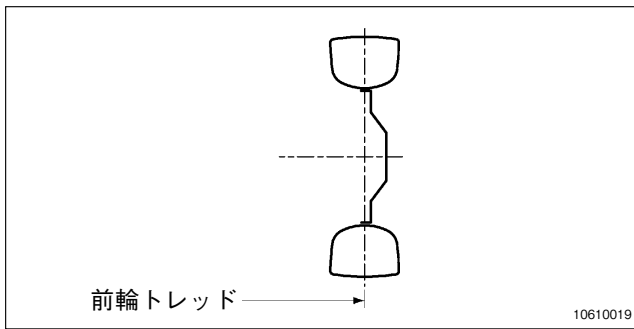

### ・後輪 [332W型]

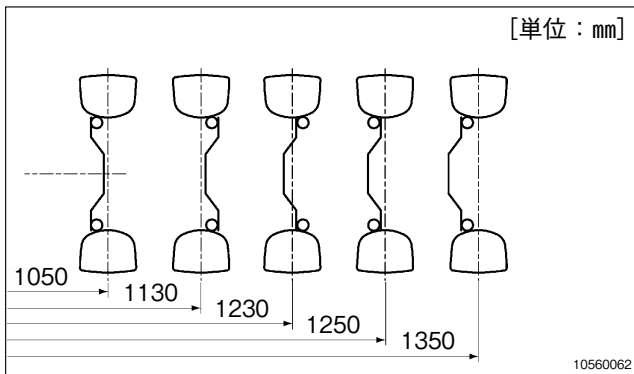

### ● タイヤホイール締付トルク

[ボルト]

前輪……147～166 N・m (15～17kgf・m)

後輪……147～166 N・m (15～17kgf・m)

[ナット]

後輪……147～166 N・m (15～17kgf・m)

### ● リムとディスクの締付トルク

後輪……196～215 N・m (20～22kgf・m)

### 取扱いのポイント

- トレッド調整するときはタイヤラグの方向を間違えぬようにしてください。  
(後方より見て「ハ」の字になるように)

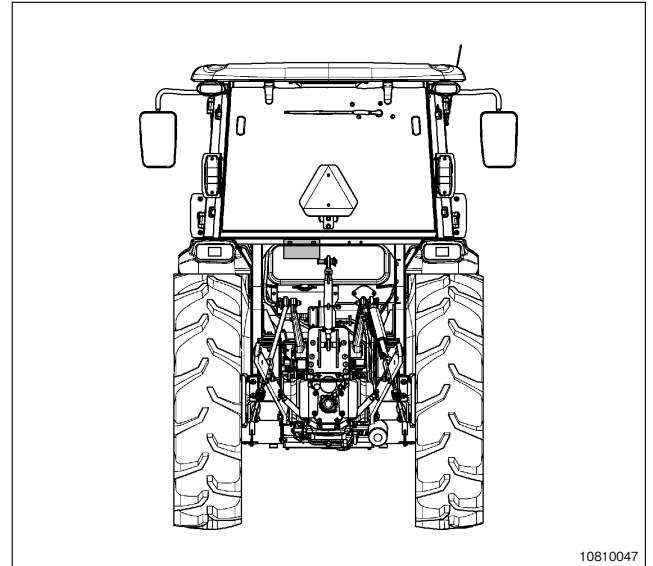

- トレッド調整後は適正な工具を使用して確実にボルト・ナットを締付けてください。

## 2. 3点リンクの取付け寸法の設定のしかた

3点リンクに作業機を取付けるときは作業機に応じて最も適した位置に取付けます。作業機ごとに寸法を指定しておりますので「作業機の取扱説明書」を参照してください。

トップリンクは、ターンバックルを回して調整します。調整後ロックナットで固定します。

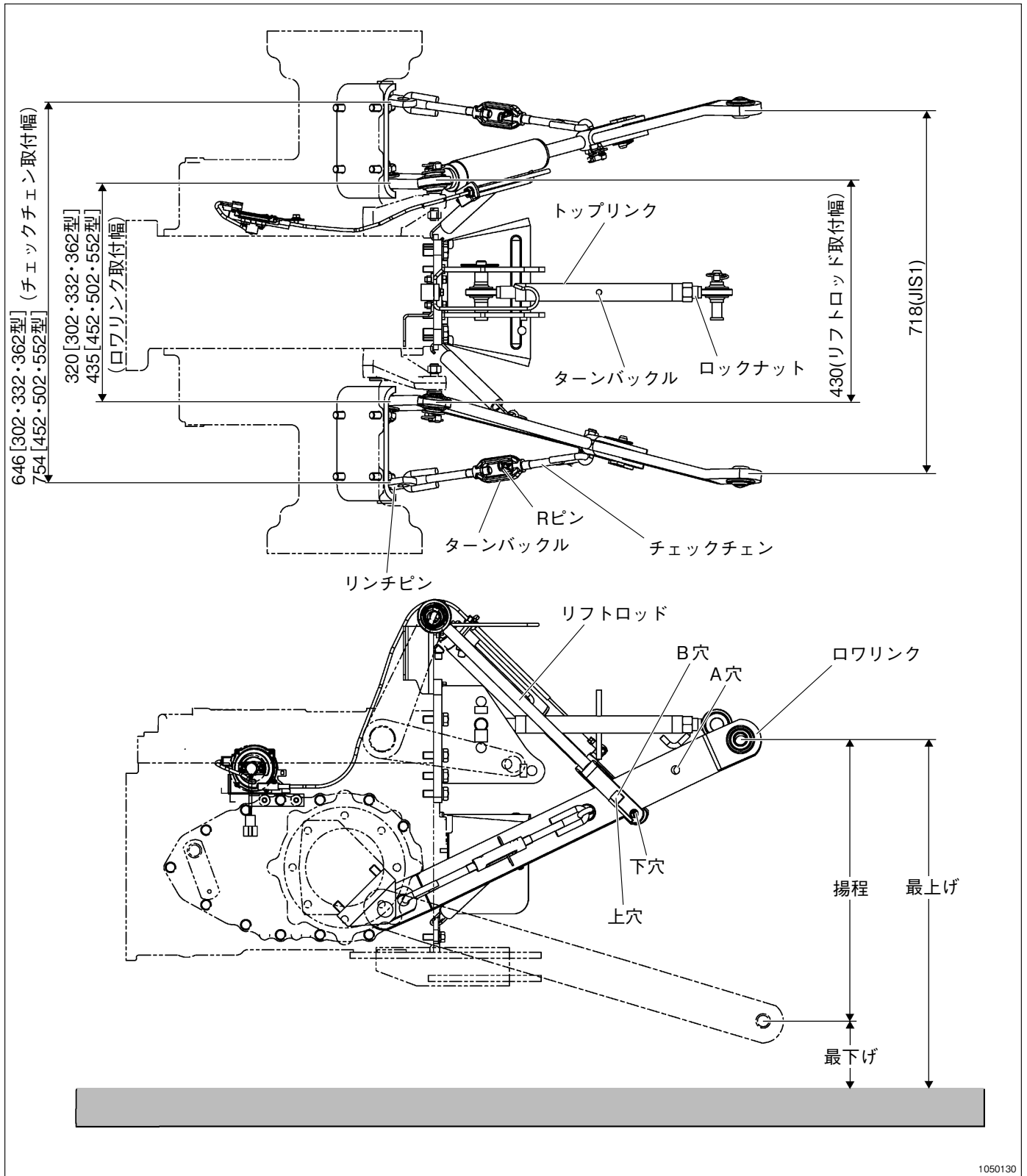

作業のしかた

# 作業のしかた

## ① ロワリンク後方目玉の地上高 □内は純正ロータリ装着時

(単位mm)

		機種	302・332・362型		452型		502・552型		332W	
		ロワリンク	B穴	A穴	B穴	A穴	B穴	A穴	B穴	A穴
リフト ロッド	上穴	最上げ	874	884	863	使用不可	854	使用不可	828	836
		最下げ	248	437	289		280		189	377
		揚程	624	447	574		574		639	459
	下穴	最上げ	802	830	794	876	785	867	757	783
		最下げ	137	341	197	392	188	382	78	282
		揚程	665	489	597	484	597	485	679	501

## ② 3点リンクの取付け

3点リンクの取付けは作業機によって異なりますので、下表および作業機の取扱説明書により取付けを行ってください。

[302・332・362型]

### ロータリ・駆動型ハロー取付要領

10588758000

ロータリを取付ける時は3点リンクを下表に合わせてください。

三菱特3P スーパー ヒッチ	装着方式	三菱	三菱	オートヒッチ			
		スーパー ヒッチ	特3P	松山 ヒッチ	小橋 ヒッチ	ササキ ヒッチ	スター ヒッチ
	リフトロッド 取付穴	上	上	下	下	下	下
	ロアリンク 取付穴	A	A	B	B	B	B
	トップリンク ブラケット穴	-	-	F	F	F	F
	トップリンク 長さ(N) mm	254	267	640	690	680	637
	オートヒッチ取付穴	-	-	K	K	K	K

10403041000

[452・502・552型]

### ロータリ・駆動型ハロー取付要領

10598758000

●ロータリを取付ける時の3点リンクは下表を目安にしてください

装着方式 (クイックヒッチ)	三菱 スーパー ヒッチ	松山 ヒッチ	小橋 ヒッチ	ササキヒッチ		スター ヒッチ
				ロータリ	ハロー	
リフトロッド 取付穴	上	下	上	上	上	下
ロアリンク 取付穴	B	B	B	B	B	B
トップリンク ブラケット穴	F	F	F	F	E	E
トップリンク 長さ(N) mm	460	470	540	565	655	562
クイックヒッチ 取付穴	K	K	K	K	K	K

10598758000



③ チェックチェン

作業機の横振れをRピンを抜きターンバックルでつぎのように調整します。調整後は確実にRピンを差込みます。

- (1) プラウ、ハロー、サブソイラなどの作業機は、作業機取付部が左右に5～6 cm動く程度に調整します。調整後、作業機が横振れしてタイヤに当たらないことを確認します。
- (2) ロータリ、モアなどの作業機は、作業機取付部が1 cm程度左右に振れる程度に調整します。

**取扱いのポイント**

- 作業機の横振れはポジションコントロールレバーで作業機を上げたときと下げたときに異なる場合がありますので作業機を上げ下げして振れを確認し、振れの最小値を上記調整寸法に合わせます。

④ トップリンクの着脱

- (1) トップリンクブラケットにトップリンクの取付部が広い方を取付けます。

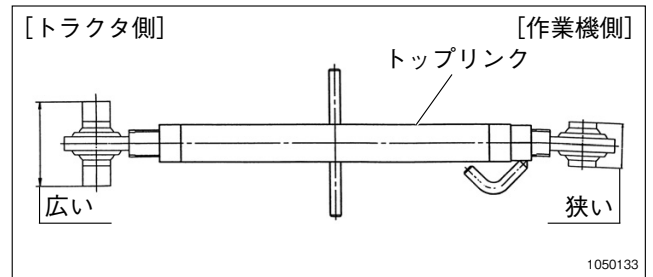

- (2) 作業機を取付けないとき

- ・ 作業機を取付けないときはトップリンクを外します。[452・502・552・502ET型]にはトップリンクハンガが付いていますので、そこにトップリンクをはめ込みます。
- ・ ロワリンクは振れ止めのためゴムバンド、ひもなどで連結します。[452・502・552型]には振れ止めスプリングが装備されています。

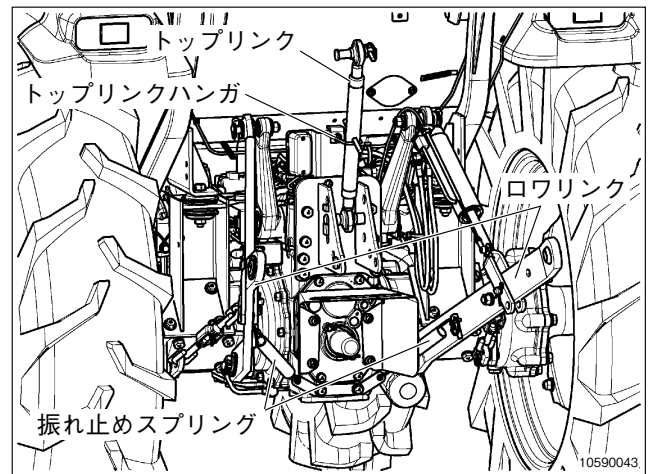

作業のしかた

## ⑤ ドローバ [オプション]

### ⚠警告 傷害事故防止のために

◆けん引作業をするときは、純正ドローバを使用し、ドローバ以外で引っ張らないでください。トップリンクブラケットなど車軸より高い位置でけん引すると転倒することがあります。

◆最大積載総質量がトラクタの1.5倍を超えるトレーラは、けん引しないでください。ブレーキが効きにくくなり事故の原因となります。

◆けん引作業・傾斜地での作業などの場合は輪距を広くして使用してください。(62～64ページ参照)

- ・けん引はこのトラクタに合った作業機を使用します。不明な点がありましたら「お買いあげ先」に相談し、無理なけん引は避けてください。
- ・けん引作業をする場合は、ドローバを使用します。他の所を使用してけん引すると転倒することがあります。

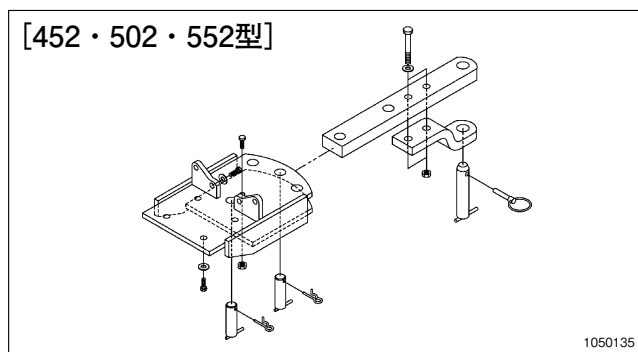
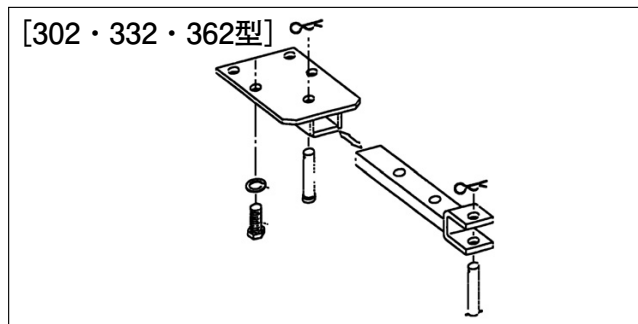

### 取扱いのポイント

- ロータリなどでジョイントを装着の際はドローバを外してください。

- ドローバのピン部にかかる下方向への荷重は  
[302・332・362型] 4500N (450kgf)  
[452・502・552型] 5700N (570kgf)  
以下で使用してください。

- ドローバは、横方向へは引かないようにしてください。横方向では、ドローバが外れたり、フレームが曲がるおそれがあります。

## ⑥ PTOキャップ

### ⚠注意 傷害事故防止のために

- ◆PTOガードを取外さないでください。
- ◆PTO軸を使用しないときは、PTOキャップを取付けてください。PTOキャップを取付けずに作業をすると巻込まれによる傷害事故を引起すおそれがあります。

PTOを使わないときは、PTO軸にグリスを塗布し、PTOキャップを取付けておきます。

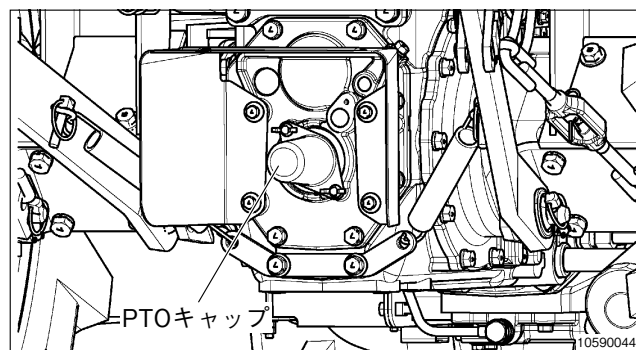
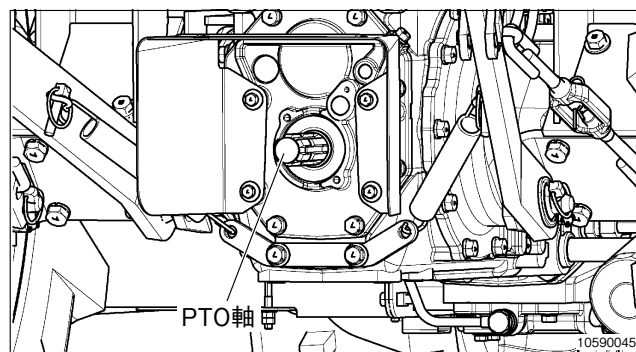

## ⑦ ロータリの取付け

ロータリの取付けは「ロータリ取扱説明書」をよく読んでから行います。その他の作業機についても、作業機の取扱説明書をよく読んでから行います。

### 3. 作業機の取扱い

下記の事項を守って作業機の取扱いを行います。

#### ⚠警告 傷害事故防止のために

- ◆作業機の着脱は、平坦な場所で、作業機の取扱説明書に従って行ってください。
- ◆作業機を着脱調整するときは、トラクタの駐車ブレーキをかけ、エンジンを停止し、PTO変速レバーを「《N》(中立)」にして行ってください。
- ◆トラクタを移動して作業機を装着する場合は、トラクタと作業機の間に入らないようにしてください。
- ◆重い作業機を連結または装着した場合は、トラクタにバランスウエイトを付けて、バランスを保ってください。
- ◆低速回転用作業機を高速回転で使用しないでください。作業機指定のPTO回転速度を守ってください。
- ◆けん引作業、傾斜地での作業などの場合は、輪距を広くして使用してください。
- ◆作業機を装着すると、長さが長くなりますので、旋回時は周囲を確認して行ってください。
- ◆公道を走行するときは、「道路運送車両の保安基準」を満たした状態で走行してください。
- ◆最大積載総質量がトラクタの1.5倍を超えるトレーラは、けん引しないでください。ブレーキが効きにくくなり、事故の原因となります。
- ◆けん引作業では《アクセル変速》を使用せず、主変速レバーで変速操作をしてください。

### 4. 作業機用電源の取扱い

- ・燃料ポンプ、作業灯キット、ローダなど作業機の電源として使用します。
- ・電源取出部は運転席右側後方にあります。

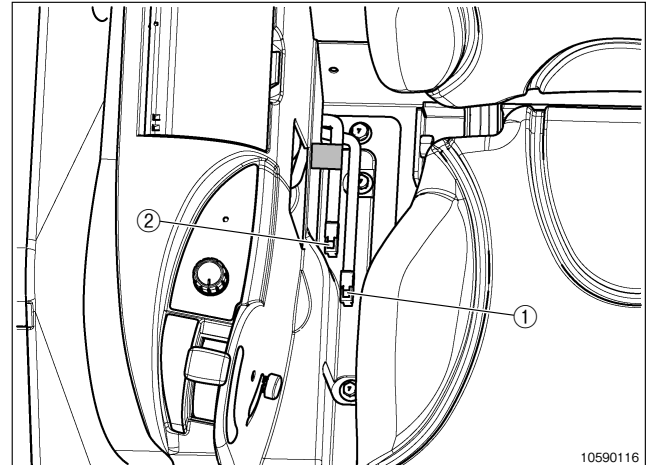

10590116

①作業機電源 (20Aヒューズ)

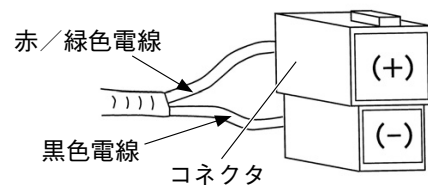

10590146

②大容量電源 (50Aヒューズ)

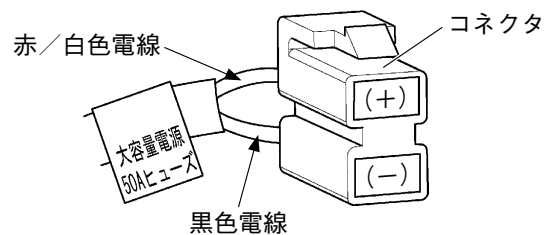

10590117

#### 取扱いのポイント

- この電源はDC12V、20A（最大）と50A（最大）です。それぞれのコネクタ以上の負荷電流で使用するとヒューズが切れます。
- コネクタの(+)、(-)に針金などを差込まないでください。ショート（短絡）の原因になります。
- 大容量電源（50A）を使用する場合、常に50A負荷をかけることはしないでください。バッテリーあがりの原因となります。

## 5. アクセサリ電源ソケット (12V電源) の取扱い

消費電力120W (10A) 以下のアクセサリに、直  
流12Vの電源を供給します。

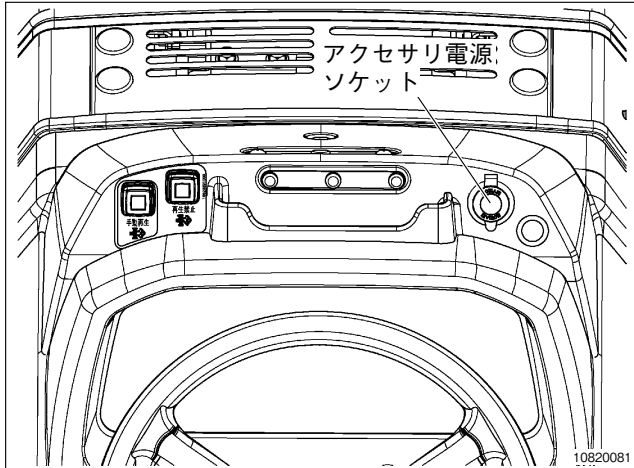

### 取扱いのポイント

- バッテリあがりを防ぐため、エンジンがかかっている状態でご使用ください。
- 使用しないときは、必ずフタを閉めておいてください。
- 消費電力が120W (DC12V-10A) を超える電気製品は使用しないでください。
- シガレットライターをアクセサリ電源ソケットに差込まないでください。
- アクセサリ電源ソケットには指や金属などを入れないでください。
- 使用中や使用直後はアクセサリ電源ソケットや相手プラグが熱くなっていることがあるため、注意してください。
- 2マタソケットなどでタコ足配線をしないでください。
- アクセサリ電源ソケットに直接高圧洗車をしないでください。
- [2柱フレーム仕様] で雨の日にアクセサリ電源ソケットを使用しないでください。

## 6. コンソールポケット

小物を入れることができます。

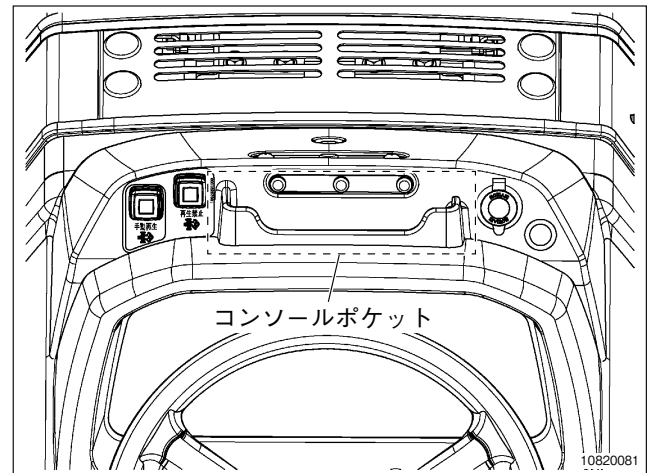

### 取扱いのポイント

- 運転中に携帯電話・スマートフォン・タブレット端末の操作は行わないでください。また表示された画像を注視しないでください。

## 7. トレーラ用電源の取扱い

トレーラの灯火器電源として使用します。

- ・電源取出用コネクタはトラクタ後部の油圧ブロックの奥にあり、配線コードに青テープで被覆してあります。

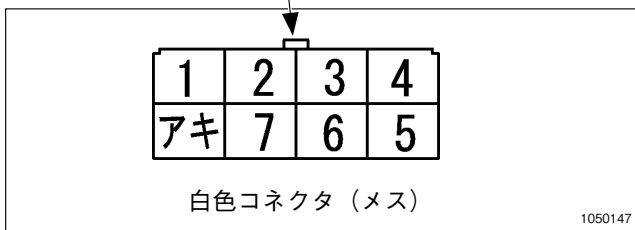
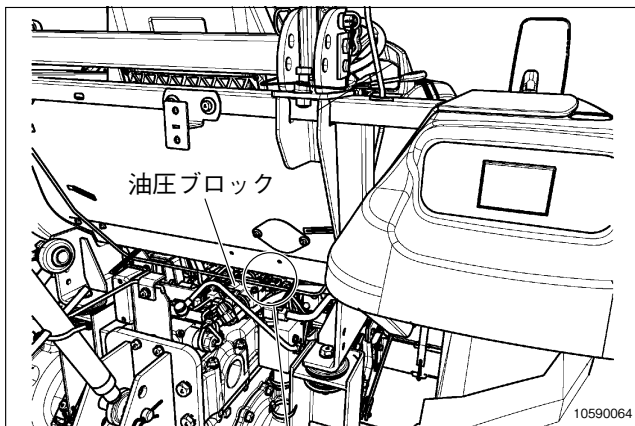

端子番号	接続回路	配線色
1	アース	黒
2	駐車灯	紫・赤
3	方向指示灯 (左)	緑・黒
4	ブレーキ灯	黄・紫
5	方向指示灯 (右)	緑・白
6	尾灯	紫・赤
7	バック灯	若葉・黒

## 8. バンパウエイト (オプション)

**警告** 傷害事故防止のために

◆重い作業機を連結または装着した場合は、トラクタのバンパにバンパウエイトを付けて、バランスを保ってください。

- ・バンパウエイトは純正品を使用してください。
- ・バンパウエイトを取付けるときは固定ボルトで固定してください。

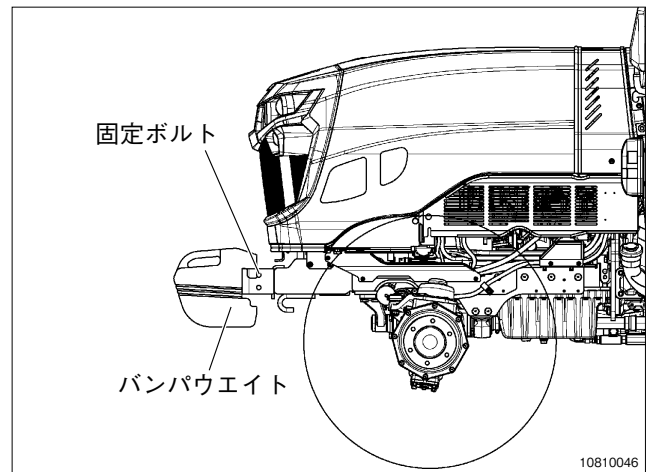

(参考)

[302・332・362型]

メーカー名	作業機名	型式	バンパウエイト
松山	畦塗機	DZR302N-B	30kg×1個
	ウイングハロー	WRS2810N-B	不要
	ブロードキャスト	MP330E-4S	30kg×4個
	ライムソー	FT2007E-4S	30kg×4個
小橋	ダイナーリバース	RM851F-MU	30kg×1個
	サイバーハロー	TXF380-MUB	30kg×1個

[452・502・552型]

メーカー名	作業機名	型式	バンパウエイト
松山	ブロードキャスト	MP510E-4S	不要
	ライムソー	FT2007E-4S	不要
	畦塗機	LZR352NJ-4S	不要
	ウイングハロー	WRD4110N-4S	30kg×4個
小橋	畦塗機	XRM870T-4S	30kg×1個
	サイバーハロー	TX382VT-4S	不要

## 9. フロントローダの取扱い (オプション)

### ① フロントローダ

**⚠注意** 傷害事故防止のために

◆フロントローダ使用の場合は、倍速旋回およびオートブレーキ旋回は使用しないでください。バランスが崩れ横転や傷害事故のおそれがあります。

#### (1) [302・332・362型]

フロントローダの油圧取出しは、トラクタ右側ステップ下のトランスミッションケース底面にある、油圧取出しブロックのプラグ (P、N、Tポート) を外し、Nポート部 (後方) に六角穴付テーパプラグ (Rc1/4) をネジ込み油圧回路を変更し、コネクタとホースを取付けます。

プラグを外したとき、油が漏れますので、下に油受けを置いて下さい。

油圧取出しブロックを取扱うときは、フロントローダの取扱説明書に従って行ってください。

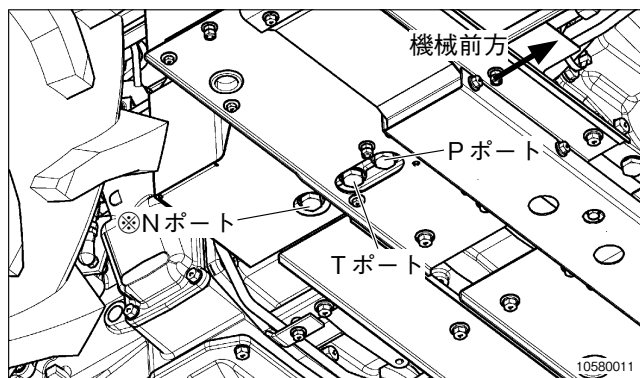

※六角穴付プラグ (Rc1/4) をネジ込む

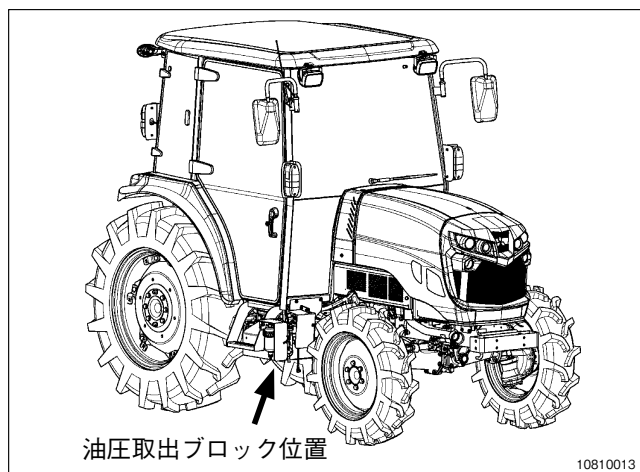

10810013

#### (2) [452・502・552型]

フロントローダの油圧取出しは、トラクタエンジン右下にある、油圧取出しブロックのプラグ (P、N、Tポート) を外し、Pポート部に六角穴付テーパプラグ (Rc1/4) をネジ込み油圧回路を変更し、コネクタとホースを取付けます。

プラグを外したとき、油が漏れますので、下に油受けを置いてください。

油圧取出しブロックを取扱うときは、フロントローダの取扱説明書に従って行ってください。

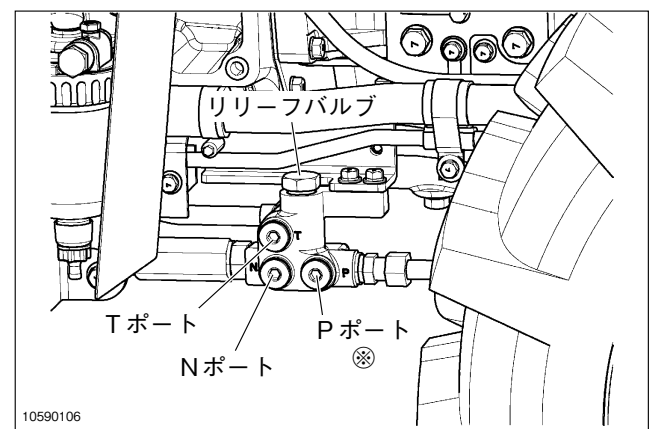

10590106

※六角穴付プラグ (Rc1/4) をネジ込む

### 取扱いのポイント

- フロントローダを装着するときは購入先にご相談ください。当社の規格外のフロントローダは使用しないでください。
- フロントローダ以外の作業機で作業機側でコントロールバルブを準備している場合はこの油圧取出口を利用してください。ただし、フロントローダとの共着はできません。
- フロントローダ使用の場合は前輪の空気圧を250 kPa (2.5kgf/cm<sup>2</sup>) にしてください。

② 重量バランスの取りかた

**警告** 傷害事故防止のために

◆フロントローダ作業をするときは、後方に他の作業機を装着するなどして、バランスを保ってください。



作業機はいっぱい上げて作業機降下速度調節グリップを《固定》にして作業機が下がらないようにします。

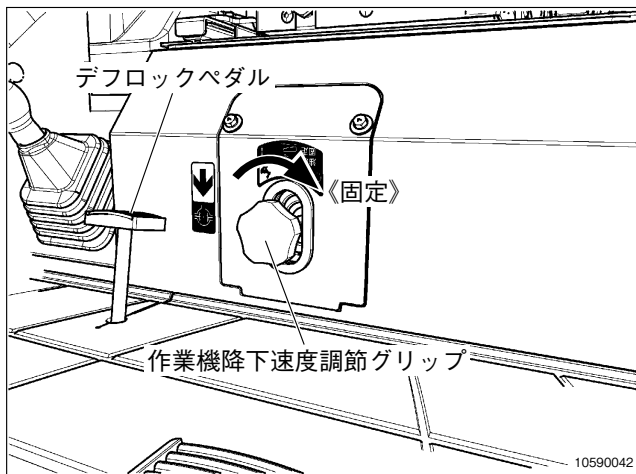

10. 可倒式バックミラーの取扱い

[GM332W (右側のみ)・GMH362A・GMH552・GMH552H・GMH552K型]

バックミラーは、運転席に座って見やすい位置に調整します。

狭い所へトラクタを格納する場合には、バックミラーが接触しないように前方へ倒すことができます。

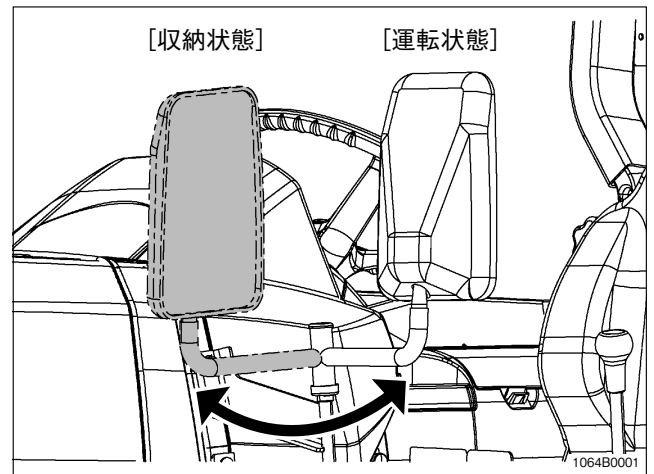

作業のしかた

取扱いのポイント

- バックミラーは [運転状態] の位置で最も側方へ張り出していますので、狭い場所でのすれ違いや、本機格納時接触しないよう注意してください。
- 道路走行時は、[収納状態] のままで運転しないでください。
- フロントローダ装着車はバックミラーとフロントローダアームが干渉しないよう注意してください。

# キャビンの取扱い [キャビン仕様]

## 1. 各部の取扱い

### 1. ドア・リヤウインドウの開閉のしかた

#### ① ドア

**⚠警告** 傷害事故防止のために

◆半ドアの状態では運転すると、急にドアが開いて事故になることがあります。走行前にドアが完全に閉じていることを確認してください。

#### (1) ドアの施錠・解錠

ドアキーを差込み、反時計回りに回すと施錠・時計回りに回すと解錠となります。

#### (2) 車外からの開けかた

押ボタンを押しながらドアハンドルを引くと、ドアが開きます。



#### (3) 車内からの開けかた

ドアレバーを押すと、ドアが開きます。また、閉じるときはドアフレームを引きます。

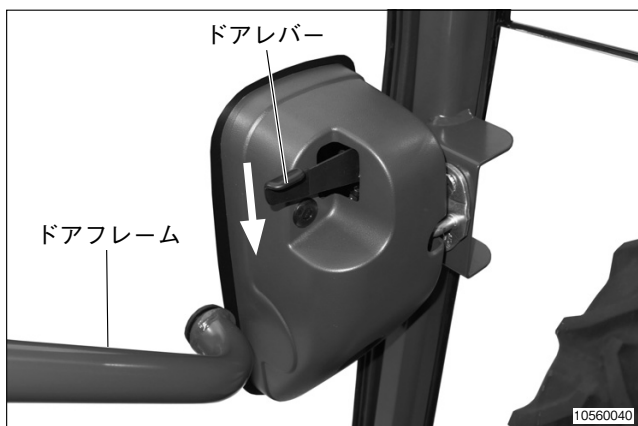

### 取扱いのポイント

- 水田車輪を装着した状態でドアを開けると、ドアと水田車輪が当たることがありますので、下記方法でドアの開き量を小さくしてください。
  - (1) ドア側のガスダンパーを外します。
  - (2) ①部にガスダンパー先端を移動して固定します。締付トルク24.5～29.4N・m {2.5～3.0kgf・m}



- 水田車輪の型式によってはドアの開き量を小さくしても干渉することがあります。
- 水田車輪の装着後、ドアを開け、スキマがあることを確認して使用してください。
- キーリングに付属しているキーナンバー票は、キーを紛失した際必要となります。キーナンバーを裏表紙の記入欄に控えておくか、キーナンバー票を大切に保管してください。

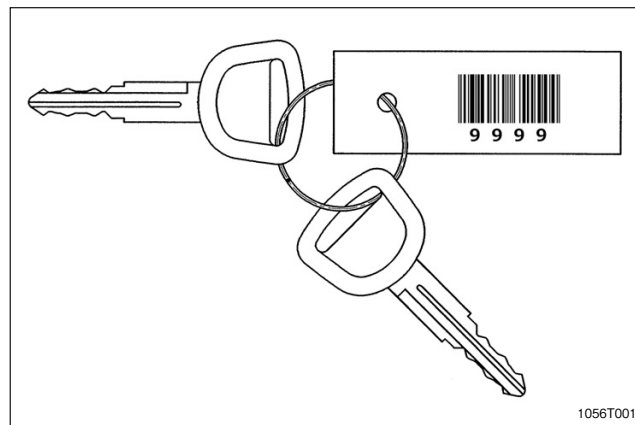



② リヤウインドウ、サイドウインドウ

**警告** 傷害事故防止のために

- ◆上げ高さボリュームで作業機の上げ高さを規制してください。  
規制しないと作業機の種類によって上げたときにトラクタやリヤウインドウを破損し、傷害事故になることがあります。（「ポジションコントロールレバーの取扱い」参照）
- ◆サイドウインドウを開くときは周囲の安全を確認してください。
- ◆急に開くと傷害事故になることがあります。
- ◆リヤウインドウを開くときは周囲の安全を確認してください。急に開くと傷害事故になることがあります。
- ◆リヤウインドウ後方で作業機を着脱・調整する場合は、リヤウインドウの開閉に注意してください。（開放時頭などを打つおそれがあります。）

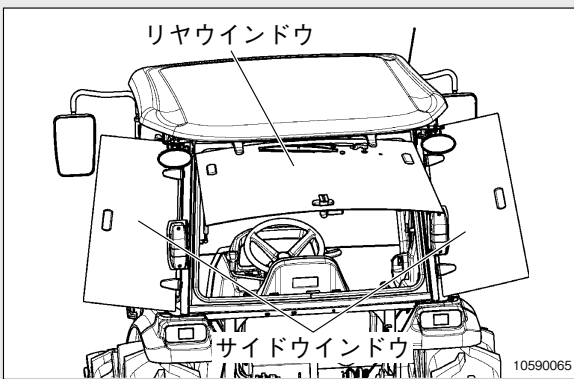

リヤウインドウは跳ね上げ式です。

(1) 開けかた

- ・レバーを時計回りに回します。
- ・レバーを外側に押出して、リヤウインドウを開けます。

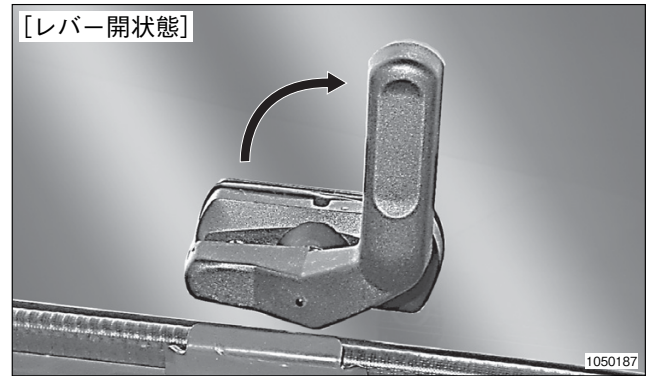

(2) 閉じかた

- ・レバーを手前に引き、リヤウインドウを閉じます。
- ・レバーを手前に引きながら左に回し、確実に固定します。

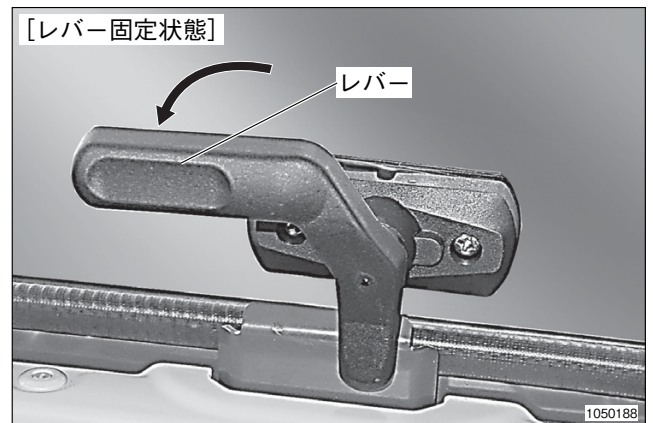

・サイドウインドウ

(1) 開けかた

- ・レバー(A)を時計回りに回します。
- ・レバー(A)を外側に押出して、サイドウインドウを半開きにします。

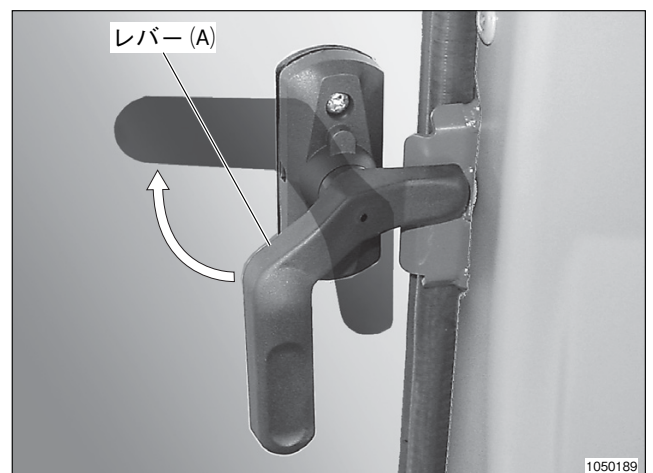

のキ  
取  
扱  
ビ  
ン

## キャビンの取扱い

### (2) 全開のしかた

- ・半開状態から、レバー(B)を矢印方向に押します。
- ・サイドウインドウは全開となります。

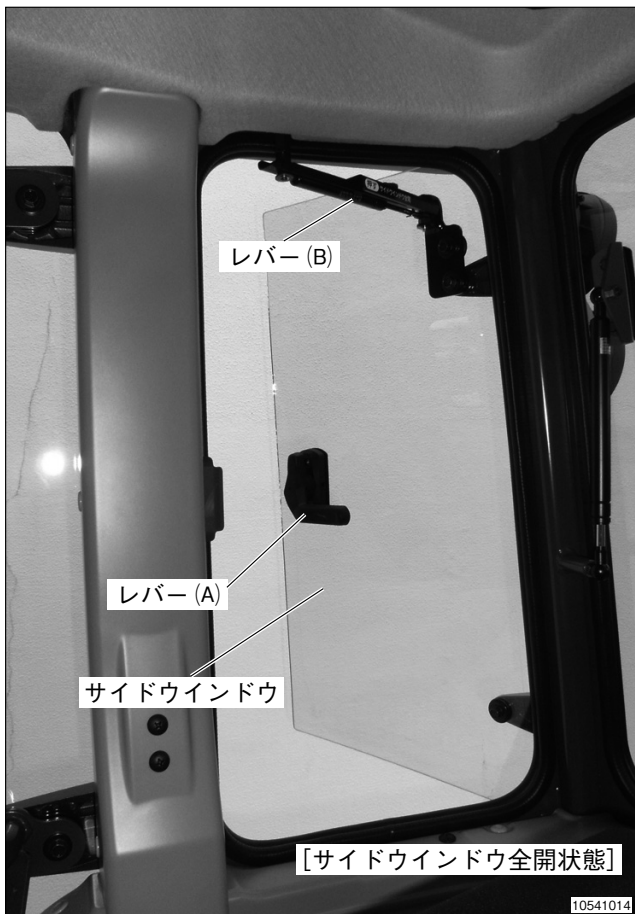
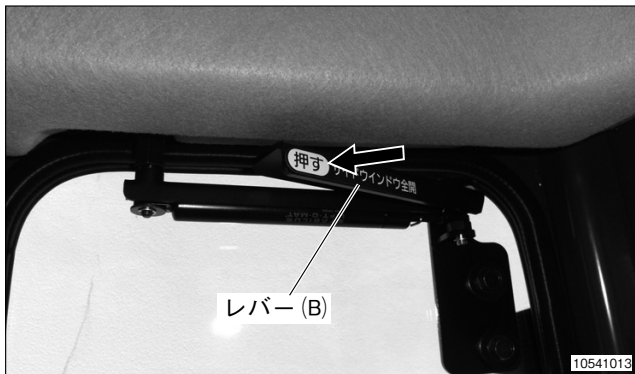

### (3) 閉めかた

- ・レバー(A)を持って、手前に引きます。
- ・サイドウインドウが閉じたらレバー(A)を反時計回りに回して確実にロックします。

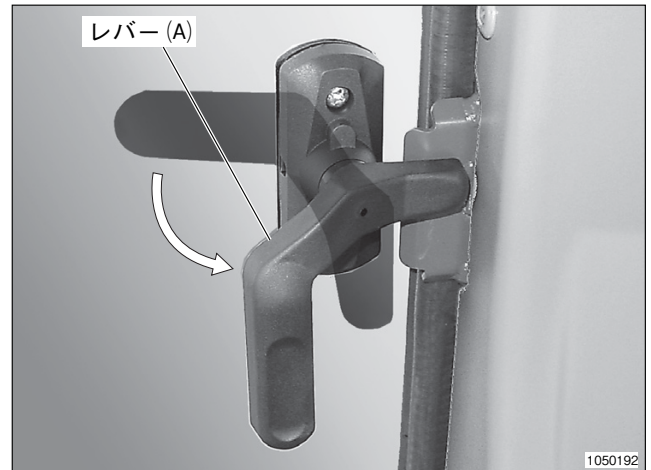

### 取扱いのポイント

- 作業機によっては、リヤウインドウが開けられないことがありますので、事前に確認して行ってください。
- トラクタ後方での作業機の脱着、調整などの作業をするときは、リヤウインドウを閉めるか、開放位置を確認して行ってください。
- 狭い場所でサイドウインドウを開、閉するときは充分確認して行ってください。
- リヤウインドウ、サイドウインドウを開放したままでの道路走行は行わないでください。振動でガラスが破損することがあります。リヤウインドウ、サイドウインドウを閉じ、レバーを確実に固定してください。
- 寒冷時にドアおよびリヤウインドウ、サイドウインドウが凍結している場合は、無理に開けるとゴムが剥がれたり、損傷することがあります。ぬるま湯で解凍してから開けるようにしてください。
- ドアにぶら下がったり、作動範囲以上無理に押し開かないでください。

### ③ 内気・外気切替レバー

ファンを回したときに室内の空気を循環させるか、外気を導入するかを選択します。

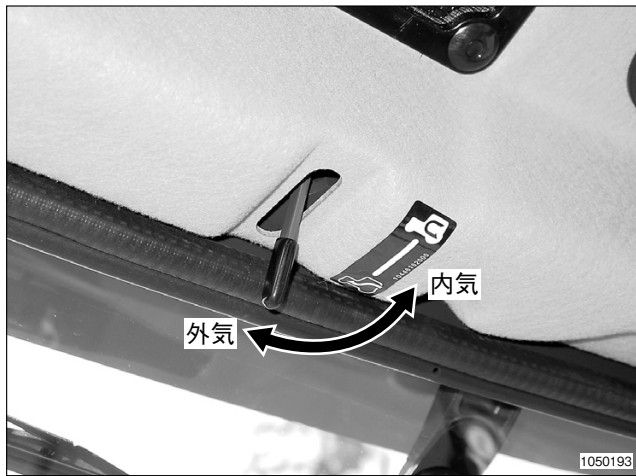

内気循環位置……早く冷暖房を効かせたいときや強く効かせたい場合に使用します。

外気導入位置……ほこりが多い作業やガラスが曇る場合に使用します。

#### 取扱いのポイント

- 内気循環での長時間暖房は避けてください。ガラスが曇りやすくなります。
- ほこりが多発する作業では、外気導入で使ってください。外気を採り入れることにより室内の圧力が上昇し、安全キャブ室内にほこりが入りにくくなります。

## 2. スイッチの取扱い

### 1. 灯火スイッチの取扱い

#### ① 作業灯スイッチ (前) (後)

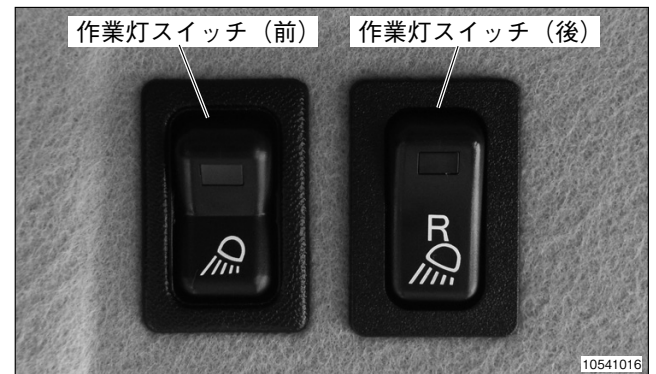
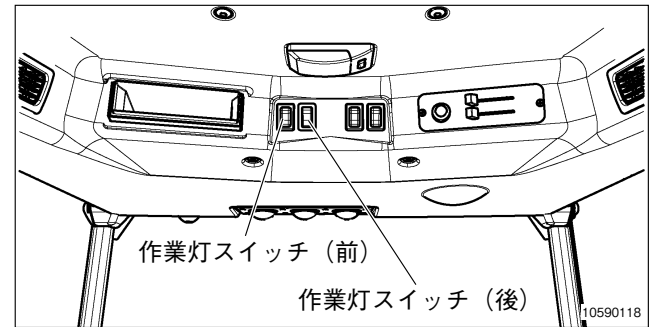

スタータスイッチ《入》にし、作業灯スイッチの上側を押すと、作業灯とスイッチ内のランプが点灯します。下側を押すと消灯します。

#### 取扱いのポイント

- 作業灯を使用するときは、バッテリーがあがらないようにエンジンを始動してから使用してください。
- 道路走行時は、作業灯を消してください。
- 前側作業灯は、ボルト(A)で左右方向・ボルト(B)で上下方向を調整できます。

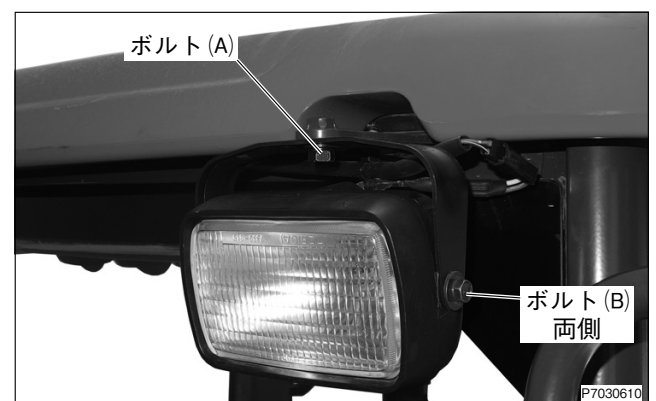

のキ  
取  
扱  
ビ  
ン

## キャビンの取扱い

- 後側作業灯は、ボルト(C)で左右方向・ボルト(D)で上下方向を調整できます。

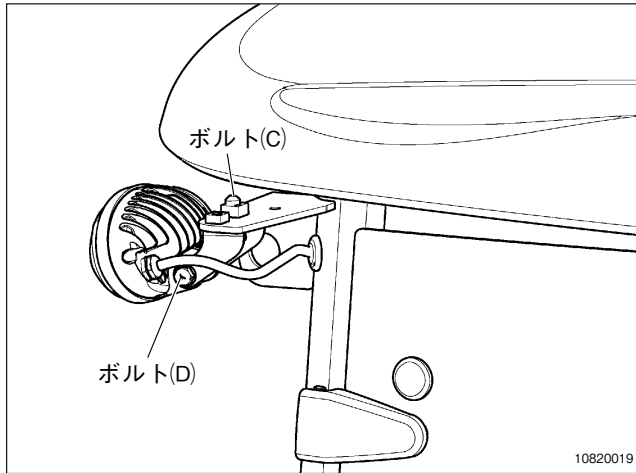

### ② ルームランプ (スイッチ)

キャビン室内の照明に使用します。

- 《ON》……………ランプが点灯します。
- 《DOOR》……左右どちらかのドアを開くと点灯し閉めると消灯します。
- 《OFF》……………ランプが消灯します。



## 2. 各種スイッチの取扱い

### ① ワイパ・ウォッシュスイッチ (前)(後)

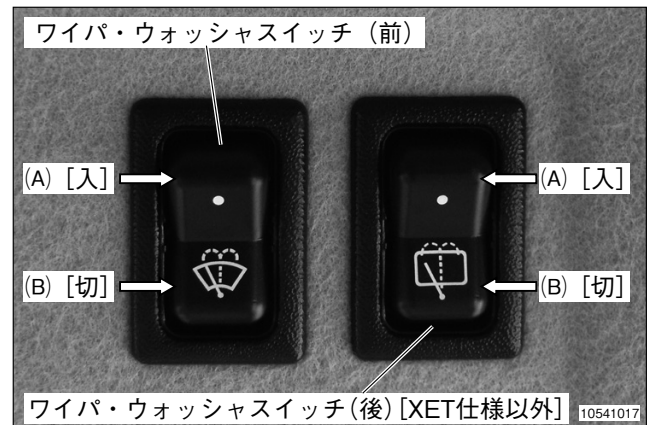
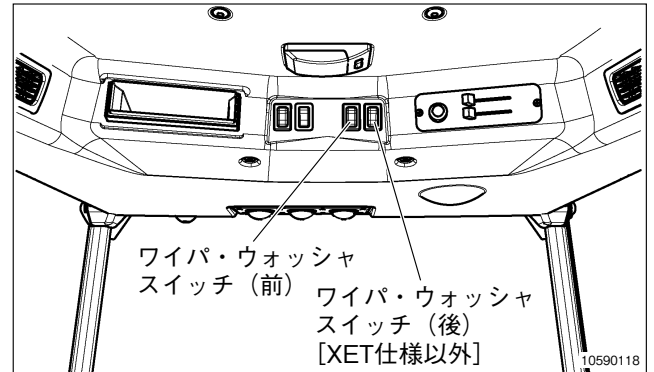

#### (1) ワイパの操作

スイッチ(A)側を押すとワイパが作動し、スイッチ(B)側を押すとワイパが停止します。

#### (2) ウォッシュの操作

- ・ワイパ作動中……スイッチ(A)側をさらに押すと、押している間、ウォッシュ液が噴射します。
- ・ワイパ停止中……スイッチ(B)を押すと、押している間、ウォッシュ液が噴射します。

**取扱いのポイント**

- スタータスイッチが《切》のときは、作動しません。  
スタータスイッチを《 入 》またはエンジンを始動してから操作してください。
- ガラスがほこりや泥で汚れたままでワイパを使用しますとガラスに傷が付くことがあります。洗車または、ウォッシャ液を噴射してから使用してください。
- 寒冷時にワイパブレードが凍結してガラスに張りついたままでワイパを使用すると、ワイパが作動できない為、内蔵のサーキットブレーカが作動します。作動した場合、ワイパブレードの凍結を融解させ、しばらく時間が経過してから使用してください。使用する前にワイパブレードの状態を点検してください。
- ワイパ使用中、積雪などによりワイパブレードが途中で止まったときは、ワイパスイッチを「切」にしても電気が流れておりスタータスイッチを《切》にしないとヒューズが切れることがあります。トラクタを安全な場所に停止してスタータスイッチを《切》にして、ワイパブレードが作動できるように積雪などを取除いてください。
- ウォッシャ液を連続で60秒以上噴射したり、ウォッシャ液が出ないときに20秒以上使用すると、ワイパモータが焼付くことがあります。
- 寒冷時にウォッシャを使用するときは、ガラスに噴射したウォッシャ液が凍って視界を妨げることがありますので、先にウインドウガラスをヒータにより暖めてから使用してください。
- ウォッシャ液は、市販のウォッシャ液を使用してください。寒冷時に清水のみで使用すると凍結し、ウォッシャタンク、ホースなどを破損することがあります。

- ② ルーフポケット [カーステレオレス仕様]  
小物入れとして使用できます。

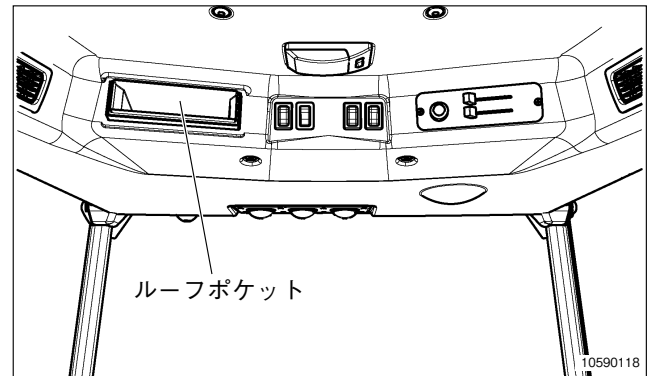

**取扱いのポイント**

- 急発進や傾斜地の走行をするときはルーフポケットからの落下に注意してください。

- ③ カーステレオ

別添のカーステレオ用の取扱説明書を参照してください。

- (1) アンテナ

- ・蝶ボルトをゆるめるとアンテナが収納できます。ラジオを聞く場合は上におこしてください。

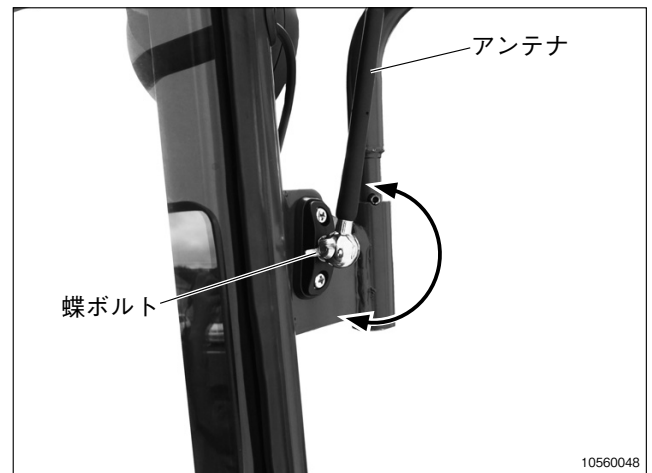

のキ  
取  
扱  
ビ  
ン



### 3. 運転装置の取扱い

運転各種スイッチ，計器，レバー，ペダルなどの配置，操作方法は，標準機と同様です。

**各部の取扱い**かたの項を参照して行います。

#### 1. バックミラー

バックミラーは，運転席に座って見やすい位置に調整します。

狭い所へトラクタを格納する場合には，バックミラーが接触しないように前方へ倒すことができます。

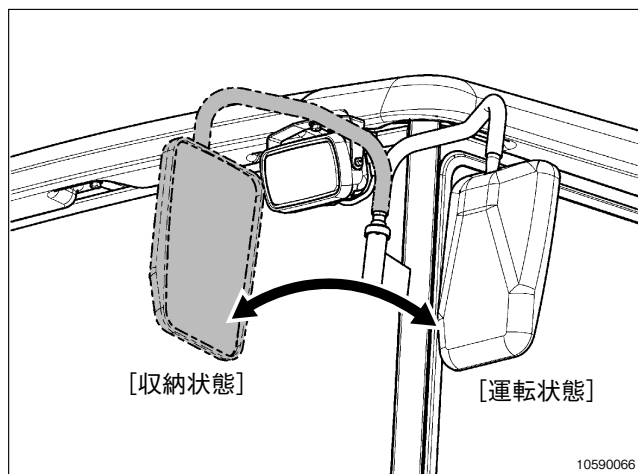

#### 取扱いのポイント

- バックミラーは [運転状態] の位置でキャビンより側方へ張り出していますので，狭い場所でのすれ違いや，本機格納時接触しないよう注意してください。
- 道路走行時は，[収納状態] のままで運転しないでください。
- フロントローダ装着車は必ずバックミラーを [運転状態] にしてください。  
[収納状態] にすると，フロントローダアームと干渉し、破損するおそれがあります。
- [運転状態] から更に後方へバックミラーを回転しないでください。アンテナに当たり破損するおそれがあります。

### 4. 室内装備の取扱い

#### 1. カップホルダ

飲料などのカップをホルダに入れて，固定することができます。

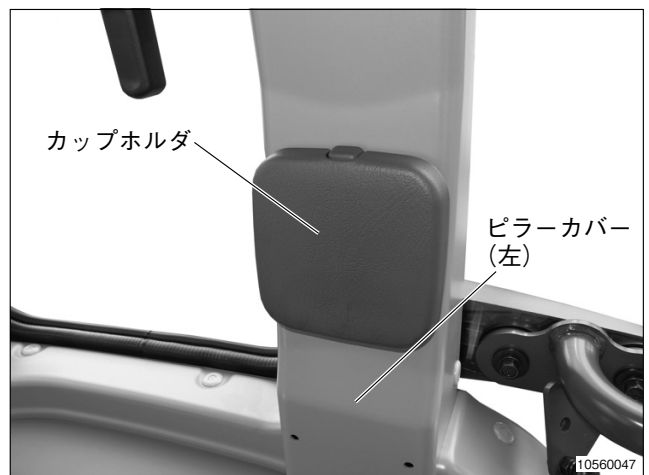

カップホルダは収納式で，ボタンを押すとオープンします。



カップホルダを収納するときは，カバーを「収納状態」位置まで押し上げます。

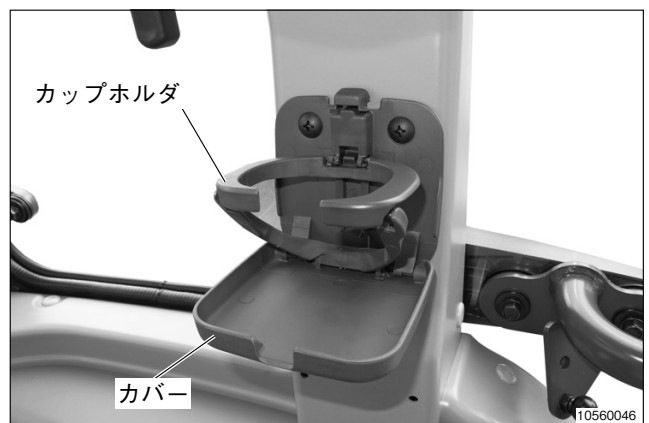

## 2. エアコン

**警告** 火傷防止のために

◆ウォータホースおよびヒータユニットに直接ふれないようにしてください。火傷などの傷害事故につながります。

◆異常を認めたとき、修理を怠ると火傷などの傷害事故やエンジンの焼付などの重大な故障につながります。

### ① 操作部

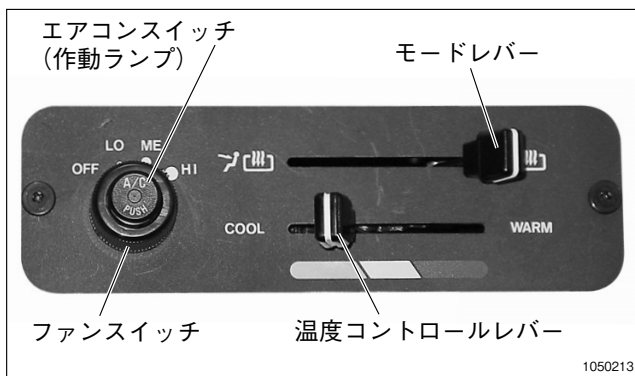

#### (1) エアコンスイッチ

このスイッチを押してエアコンを「入」・「切」します。エアコン作動時は、中央のランプが点灯します。



#### (2) モードレバー

この位置のときフロントベンチレータ・サイドベンチレータ全ての吹出口より風が吹きだします。



この位置のときフロントベンチレータの吹出口より風が吹きだします。



#### (3) 温度コントロールレバー

温度を調整するためのレバーです。好みの位置にセットして適宜調整します。右に寄せると温風、左に寄せると冷風が出ます。

#### (4) ファンスイッチ

風量を調整します。

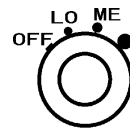

《OFF》:ファンが作動しません

《LO》:微風

《ME》:中間風

《HI》:強風

### ② 暖房

- (1) モードレバーを または にします。
- (2) 内気・外気切換えレバーを外気導入にします。早く室温を上げたいときは内気循環にします。
- (3) ファンスイッチ (LO・ME・HI) と温度コントロールレバーを調整し、快適な温度にします。

### ③ 冷房・除湿暖房

- (1) モードレバーを にします。
- (2) 内気・外気切換えレバーを外気導入にします。
- (3) エアコンスイッチを押し [入] にします。
- (4) ファンスイッチ (LO・ME・HI) を作動させます。
- (5) 温度コントロールレバーをCOOLまたは中間位置に調整し、快適な温度にします。

### ④ 頭寒足熱

冷房・除湿暖房の運転状態で、温度コントロールレバーを中間位置で使用すると、顔が涼しく足元が暖かい(頭寒足熱)快適な状態が得られます。

### ⑤ デフロスタ

フロントガラスの曇りおよび凍結解除するときは、

- (1) フロント吹出口を開き、フロントガラスの方向に向けます。
- (2) モードレバーを にします。
- (3) 内外気切換えレバーを外気導入にします。
- (4) ファンスイッチをHI、温度コントロールレバーをWARM(右側)にします。

のキ  
取  
扱  
ビ  
ン

### 取扱いのポイント

- 冬期は外気温に適した濃度の不凍液を使用してください。  
また、有効期限の切れた不凍液を使用しないでください。
- 冬期において不凍液を使用しない場合は、運転終了時トラクタ本体から冷却水を排水してください。(詳細は94, 95ページ参照)
- ウォーターホースは2シーズンごとに交換を受けてください。
- 日常点検  
つぎのような異常を認めたときは速やかに修理を受けてください。  
(火傷などの傷害事故やエンジンの焼付などの重大な故障につながります。)  
\*ウォーターホースの傷付き、ひびわれ、ふくらみ。  
\*ウォーターホースジョイント部の水漏れ。  
\*ウォーターホースの保護チューブおよび緑ゴムの外れ、破損。  
\*本体取付ボルトのゆるみ、ブラケットの破損。
- ウォーターホースおよびヒータユニットに直接ふれないようにしてください。火傷などの傷害事故につながります。
- 冷房し始めたとき、一時的に吹出し口から霧が吹出したように見えることがあります。これは湿った空気が急に冷やされて発生したもので異常ではありません。
- エンジン冷却水温が低いときに高温側にしても温風は出ません。
- 長時間作業されるとき、またはタバコを吸われているときは、ときどき、室内の換気をしてください。
- ウインドウガラスが曇ると視界を妨げますので、やわらかい布で水気をふき取ってください。
- 夏期ヒータを使用しないときは、熱気で室内温度が上昇しないように、温度コントロールレバーをCOOL(左端)に寄せてください。
- エアコンは、温度を下げるばかりでなく、湿度も同時に下げることができます。冷やしすぎると健康上良くありませんので少し涼しいと感じる温度(外気温度との差5~6℃)に調整してください。また、冷風を直接身体に当てて長時間使用しないでください。
- エアコンスイッチ、ファンスイッチは、「切」の位置にしてから格納します。
- エアコンは、シーズンオフでも1ヶ月に1回、10~15分間運転してください。  
エンジンは低回転にした状態で温度コントロールレバーは「冷」の位置、ファンスイッチは「弱」の位置で、エアコンスイッチを「入」にします。運転することにより冷媒ガスの漏れを防ぎ、エアコンを常時最良の状態に保つことができます。
- フロントベンチレータ吹出口より水が漏れてくるおそれがあるため、高温多湿環境での暖房モード、エアコンスイッチ《入》での使用はお控え願います。



⑥ フロントベンチレータ

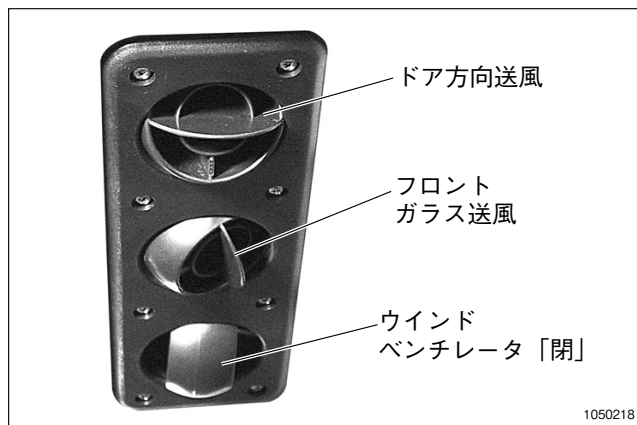

(1) 風の方向は、吹出し口により自由に調整できます。

デフロスタ（フロントガラスのくもり止め）として使用する場合、吹出し口をフロントガラスの方向に向けてください。

(2) サイドベンチレータからの風量を増したいときは、**【閉】** にしてください。

⑦ サイドベンチレータ

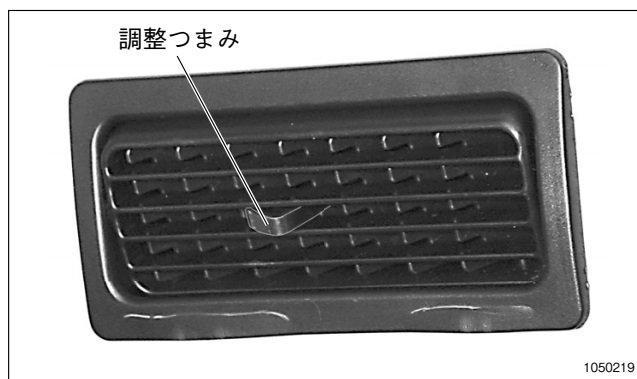

(1) 調整つまみで任意の方向に向けてください。

のキ  
取  
扱  
ビ  
ン

# 手入れのしかた

・工場から出荷のときは正しく調整されていますが、使用による摩耗や伸びが生じますので点検・再調整を行い、損耗の限度をこえた部品は交換し正しく使用できる状態にしておきます。

**⚠警告** 火傷、火災、傷害事故防止のために

- ◆掃除・点検・調整・整備するときは、トラクタを平坦な広い場所に置き、駐車ブレーキをかけ、作業機を降ろし、エンジンを止め各部の動きが止まってから行ってください。
- ◆エンジンまわりの点検・整備はエンジンが冷えてから行ってください。
- ◆作業機を上げて、掃除・点検・調整・整備するときは、作業機降下速度調節グリップを《固定》にし、作業機が降りないことを確認し、作業機の下に固定脚を置いてください。
- ◆定期点検整備表に記載されていない部所の点検・整備は「お買いあげ先」に相談してください。

**⚠注意** 傷害事故防止のために

- ◆取外したカバーは、全て取付けてからエンジンを始動してください。

## 1. 定期点検整備表

- ・正常な機能を発揮し、いつも安全な状態であるように「定期点検整備表」を参考に点検・整備をします。
- ・「定期点検整備表」は一般的な目安です。異常を生じたときはその都度、調整をします。
- ・表示記号の説明
  - ……トラクタを使用する前に始業点検を行い調整・補給・掃除などの処置をします。
  - ◎……指定時間ごとに点検し、調整・補給・掃除などの処置をします。
  - ……指定時間ごとに交換します。
  - ☆……参照ページに☆印のある整備項目については「お買いあげ先」で行ってください。

分類	点検・整備項目	整備内容	点検整備間隔							参照ページ	
			運転前	50時間	100時間	200時間	250時間	300時間	400時間		それ以降
エンジン関係	燃料タンク	点検・掃除・水抜き	○					◎		または1年ごとの早い方	89, 90
	燃料フィルタ	点検・掃除・交換							●	または1年ごとの早い方	91, 92
	ウォータセパレータ	掃除・水抜き	○						○		91
	燃料ホースの劣化と漏れ	点検・交換	○			●				または2年ごとの早い方	107
	エンジンオイル	点検・補給・交換	○	初回●		●				または1年ごとの早い方	88
	エンジンオイルフィルタ	交換		初回●					●	または1年ごとの早い方	89
	ラジエタ冷却水	点検・補給・掃除・交換	○							2年ごと交換	94, 95
	ラジエタスクリーン	点検・掃除	○	◎							100
	オイルミストセパレータ	交換								1500時間または2年ごとの早い方	☆93
	エアクリーナエレメント	点検・掃除・交換	○	◎						1年ごと交換	100
	ファンベルト	点検・調整・交換		◎						必要に応じて交換	103
	バルブクリアランス	点検・調整								1000時間ごと点検	☆-
DPF	点検・掃除								3000時間ごと点検	☆-	
電装関係	バッテリー液	点検・補給	○								113~117
	電気配線	点検・修正	○								109
	計器類	点検	○								-

- ……トラクタを使用する前に始業点検を行い調整・補給・掃除などの処置をします。
- ◎……指定時間ごとに点検し，調整・補給・掃除などの処置をします。
- ……指定時間ごとに交換します。
- ☆……参照ページに☆印のある整備項目については「お買いあげ先」で行ってください。

分類	点検・整備項目	整備内容	点検整備間隔							参照ページ	
			運転前	50時間	100時間	200時間	250時間	300時間	500時間		それ以降
本機	油圧オイルフィルタ	交換			初回●			●			97
	ミッションオイル	点検・補給・交換	○		初回●	●					95, 96
	フロントアクスルオイル	点検・補給・交換	○		初回●	●					97, 98
	タイロッド, ロッドエンド	点検・補給	○	◎							99
	ブレーキリンク	点検・補給	○	◎							98
	クラッチペダル	点検・調整	○								104
	ブレーキペダル	点検・調整	○								105, 106
	各レバーの作動	点検	○								13~35
	ボルト・ナットのゆるみ	点検	○								—
	タイヤ空気圧	点検	○								106
	トーイン	点検・調整				◎					104, 105
	パワステシリンダ油圧ホース	点検・交換								2年ごと交換	107
	ハンドル	点検	○								107
キ	コンプレッサベルト	点検・交換			◎						118
	内気フィルタ	点検・掃除			◎						101, 102
	外気フィルタ	点検・掃除			◎						102
ヤ	ウォータホース	点検・交換								2年ごと交換	108
	エアコン簡易点検	点検								3ヶ月ごと	108
ビ	エアコン配管・ホース	点検									108
	コンデンサフィン	点検・掃除									101
ン	コンデンサスクリーン	点検・掃除									101
	ウォッシュ液	点検・補充	○								99
	冷媒量	点検・補充									118
	ドアヒンジなど	点検・注油									99

手入れのしかた

### 取扱いのポイント

- 機械または，部品などを廃棄するときは「お買いあげ先」にご相談ください。
- 使用済み廃棄物の処理について
  - 廃棄物をみだりに捨てたり，焼却すると，環境汚染につながり，法令により処罰されることがあります。
  - 廃棄物を処理するときは
    - (1)機械から廃液を抜く場合は，容器に受けてください。
    - (2)地面へのたれ流しや河川，湖沼，海洋への投棄はしないでください。
    - (3)廃油，燃料，冷却水（不凍液），冷媒，溶剤，フィルタ，バッテリー，ゴム類，その他の有害物を廃棄，または焼却するときは，「お買いあげ先」，または産業廃棄物処理業者などに相談して，所定の規則に従って処理してください。

## 2. 給油・給脂・給水のしかた

・工場から出荷のときは、各給油・給脂・給水箇所ともオイル・グリス・冷却水は入っていますが、使用する前に点検します。

### 取扱いのポイント

- 各給油箇所には、指定オイルを規定量給油してください。

### 1. 給油・給脂・給水表

種別	No.	箇所	種類	分類	容量 (L)			交換時期	参照ページ	
					302型 332型 362型	452型 502ET型	502型 552型			
全 型 式	①	エンジン クランクケース	エンジンオイル	JASO DH-2 (API CK-4) SAE 10W-30	5.2	7.4		作業前点検・200時間ごと交換 (初回点検時50時間で交換)	88	
	②	燃料タンク	軽油	-	32.0	55.0		作業前点検 (必要量補給)	89	
	③	ラジエータ	冷却水	-	-	7.2	7.5		作業前点検 (必要量補給・2年ごと交換) [2柱フレーム仕様]	94, 95
						8.4	8.5		作業前点検 (必要量補給・2年ごと交換) [キャビン仕様]	
	④	トランス ミッションケース	ギヤオイル [シャトルギヤ仕様]	API GL-4 SAE 80W※	40.0	44.0		初回100時間 後は200時間ごと交換	95, 96	
			低粘度オイルL1339 [シャトルノンクラ仕様]	API GL-4 SAE75W-80W						
	⑤	フロント アクスルケース	ギヤオイル	API GL-4 SAE 80W※	3.0	6.5	10.5	初回100時間 後は200時間ごと交換	97, 98	
⑥	ブレーキリンク (左・右)	グリス	-	適量			作業前点検・50時間ごと給脂	98		
⑦	ロッドエンド …4箇所	グリス	-	適量			作業前点検・50時間ごと給脂	99		
キャ ビン 仕様	⑧	各ヒンジ部	ギヤオイル	-	適量			必要に応じて点検	99	
	⑨	ウォッシュタンク	ウォッシュ液 (市販品)	-	2.0	2.2		作業前点検 (必要量補給)	99	

※スーパーマルチSTOU2オイル使用可

- エンジンオイル……ディーゼルエンジンオイル JASO分類DH-2 (API分類CK-4)

- 燃 料……ディーゼル軽油

種類	ディーゼル軽油の流動点 (°C)
特1号	+5以下
1号	-2.5以下
2号	-7.5以下
3号	-20以下
特3号	-30以下

(JIS規格より抜粋)

- ギヤオイル…… [シャトルギヤ仕様] : 三菱農業機械純正油

またはAPI分類GL-4級以上, SAE・80Wのオイルで湿式ブレーキの適正のあるもの

[シャトルノンクラ仕様] : 低粘度オイル L1339 (SAE・75W-80W)

## 2. ボンネットの開閉とカバー類の 取外しかた

### ① ボンネット

#### (1) ボンネットの開けかた

- ・レバーを斜め下に引いて、ボンネットのロック（固定）を外します。

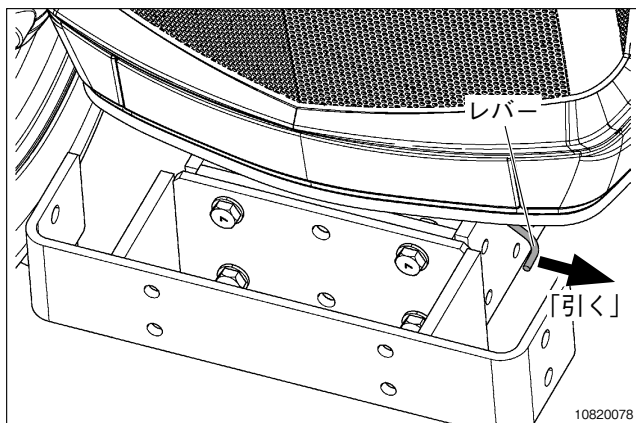

- ・ボンネットを持上げるとガスピリングの作用でボンネットは固定されます。

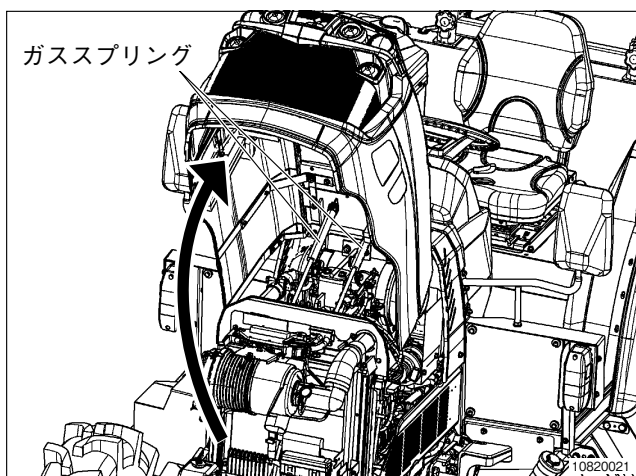

#### (2) ボンネットの閉めかた

- ・ボンネットを降ろしたら、ボンネットを軽く押さえて固定します。

### ② サイドカバー（左・右）の脱着

- (1) サイドカバー下部のノブをゆるめ、ノブを取外します。

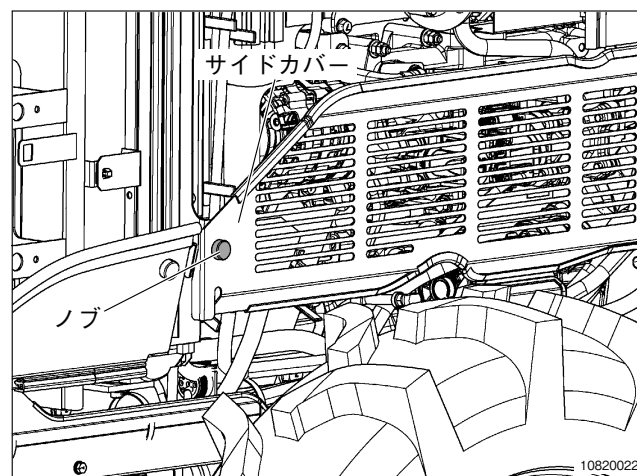

- (2) サイドカバー後方のゴム穴から支点ピンを外します。

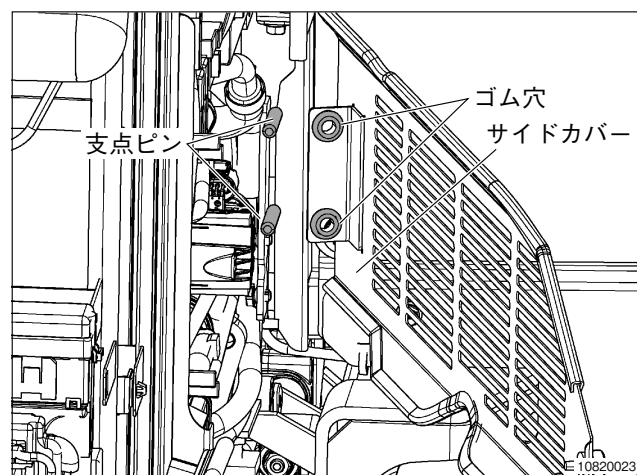

- ・サイドカバーの取付けは逆の手順で行います。

### 3. エンジンオイルの点検と交換

**⚠警告** 傷害事故防止のために

◆エンジンオイルの点検および交換をするときは平坦な場所に置き、エンジンを停止してください。またエンジン停止直後はエンジンの周辺およびエンジンオイルが大変熱くなっています。「火傷」をするおそれがありますので十分冷えてから点検・交換を行ってください。

#### 取扱いのポイント

- オイルの量は、エンジン始動前に調べてください。
- エンジンオイルは推奨オイルをご使用ください。

#### ① エンジンオイルの点検

レベルゲージを抜いて、先端をきれいにふき取ります。もう一度差込んでから拔出し、オイルレベルゲージの刻み線「上限」と「下限」の間（規定量）にオイルがあるか調べます。不足しているときは、給油口よりオイルレベルゲージの刻み線「上限」まで入れます。さらに、油漏れのないことも調べます。

#### ② エンジンオイルの交換

- (1) オイルレベルゲージとエンジンオイルパンの排油栓（2箇所）を外し、オイルを抜きます。その際、オイルは適切な容器で受けてください。
- (2) 排油栓を締め新しいエンジンオイルを、オイルレベルゲージの刻み線「上限」まで給油します。

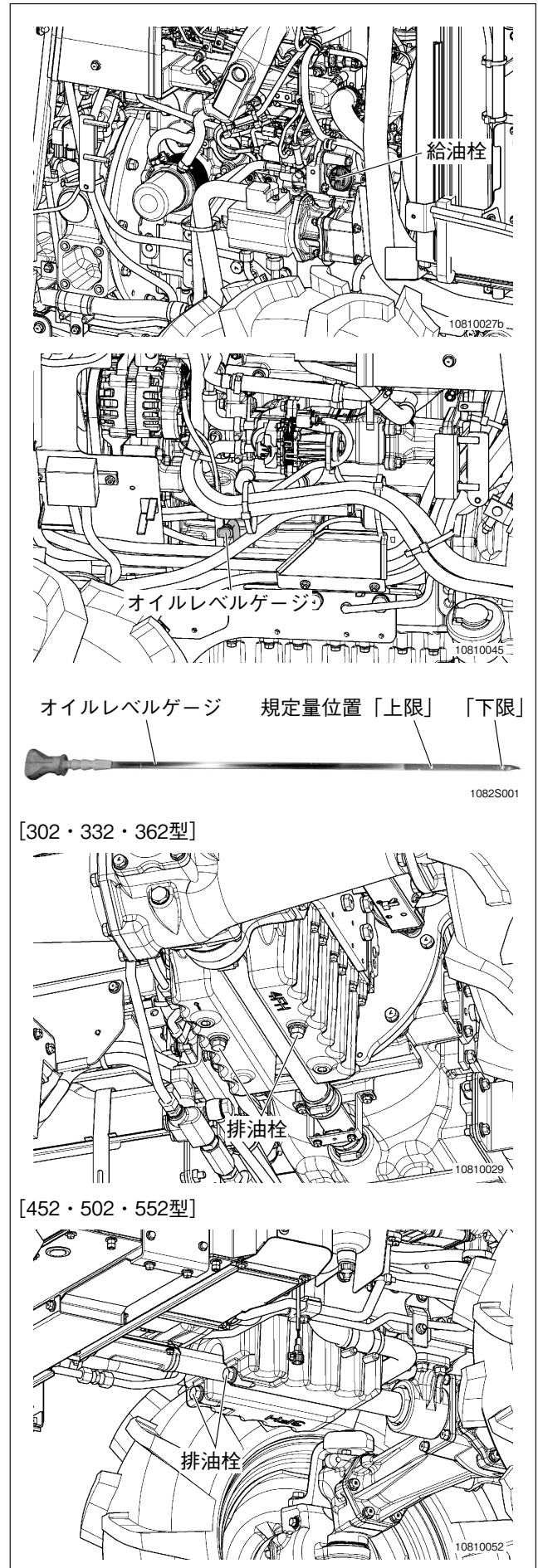

## 4. エンジンオイルフィルタの交換

エンジンオイルフィルタは「カートリッジタイプ」ですので、「お買いあげ先」で交換します。

- ・第1回目……………50時間運転後に交換
- ・第2回目より…400時間運転ごとに交換

① エンジンオイルフィルタ（カートリッジタイプ）は手でゆるまない場合は専用工具（市販品）を使用して、外します。

② エンジンオイルフィルタを交換したときは、オイルフィルタの容量分オイルが多く入るのでオイルレベルゲージでオイル量を確認し、不足のときはオイルレベルゲージの刻み線「上限」まで補給します。

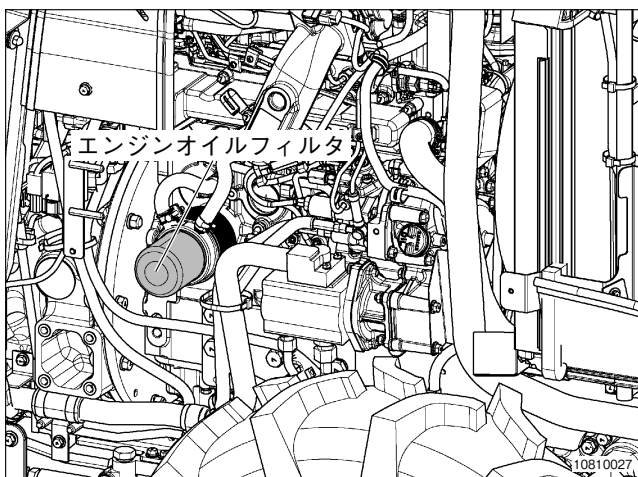

### 取扱いのポイント

- エンジンオイルフィルタを取付けるときは、パッキン面にオイルを塗り、エンジンオイルフィルタを手で締め、パッキンがシール面に接触してから約2/3回転締付けてください。

## 5. 燃料の補給

**警告** 火災防止のために

- ◆燃料補給時は火気を近づけないでください。燃料に引火し火災の原因となります。
- ◆こぼれた燃料はきれいにふき取ってください。
- ◆燃料ホースおよび継ぎ部より燃料漏れがないか点検をし、漏れている場合は交換してください。

### ① 燃料カバー開閉のしかた [302・332・362型]

- (1) 専用キーをカバーのキー溝に入れ、左に回すと解錠され、施錠は右に回します。

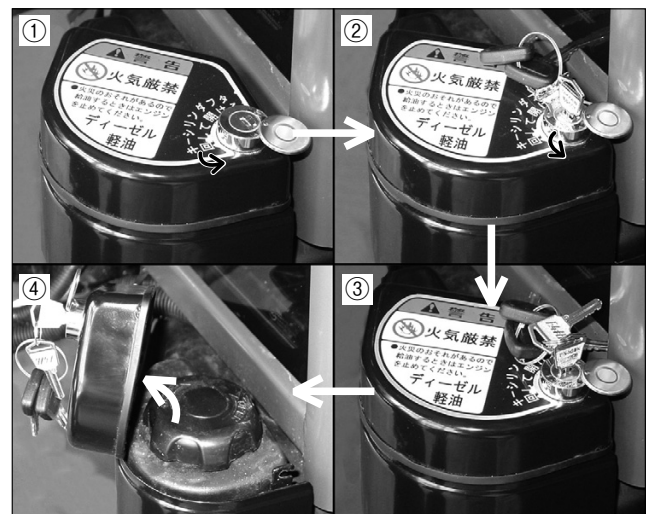

- (2) タンクのキャップを外し、「こし網」をとおして燃料を補給します。

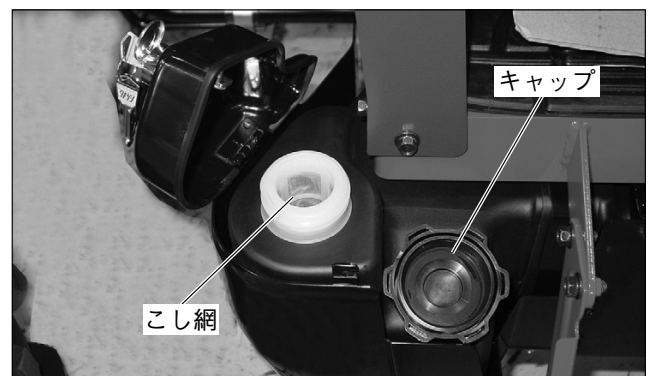

## 手入れのしかた

### ② 燃料カバー開閉のしかた [452・502・552型]

(1) キャップのキー蓋を起し、専用キーをキー溝に入れ、右に回すと解錠され、施錠は左に回します。

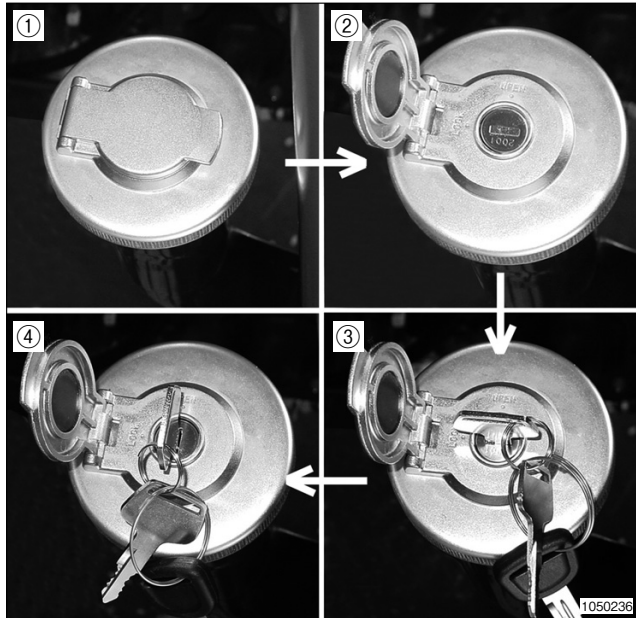

(2) タンクのキャップをねじって外し、「こし網」とおして燃料を補給します。





・燃料は、「ディーゼル軽油」を使用してください。ディーゼル軽油には下表の種類があり、地域・季節により流通している種類が異なります。地域・季節に見合ったものを使用してください。

種類	ディーゼル軽油の流動点 (°C)
特1号	+ 5 以下
1号	- 2.5 以下
2号	- 7.5 以下
3号	- 20 以下
特3号	- 30 以下

(JIS規格より抜粋)

・未使用の菜種油や、使用済みの調理油などを原料としたバイオディーゼル燃料 (BDF)、およびその混合油の使用は止めてください。

### 取扱いのポイント

- 流動点付近以下の温度になると軽油が凍結し、エンジンの始動が困難になったり、停止したりすることがあります。
- コモンレール仕様のエンジン燃料噴射部品は超精密仕上げになっています。これら部品の作動不良を防ぐため、ドラム缶やホームタンクなどから燃料を補給される場合、砂や水などの異物が混入しないよう十分注意してください。また、燃料補給時はこし網を外さないでください。
- 燃料ランプ  が点灯したときは、早めに燃料を補給してください。燃料が少ないまま運転を続けるとエンジン異常警報灯  が点灯することがあります。その場合は、いったんエンジンを止め、燃料を補給してから再始動してください。

### ③ 燃料満タンブザー

- ・燃料給油を始める前にスタートスイッチを《入》にしておくで満タン付近でブザーが鳴り知らせてくれる機能です。
- ・満タン付近になるとピッピッピーというブザー音が繰り返し鳴り、ブザー音に合わせて燃料ランプが点滅します。

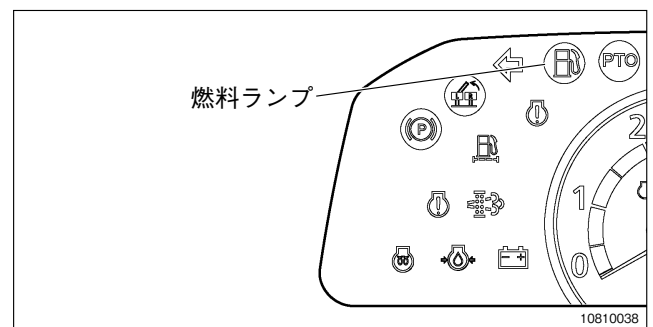

### 取扱いのポイント

- スタートスイッチは《入》位置で、エンジンは始動させないでください。エンジン始動状態では燃料満タンブザー機能は働きません。
- スタートスイッチを《入》位置にして約5分給油しないと、スタートスイッチの切り忘れと判断してブザーが鳴り出します。いったんスタートスイッチを《切》にしてやり直してください。



## 6. ウォータセパレータの水抜き

燃料から分離された水が溜まると赤色のフロートが浮き上がります。フロートが排出レベルに達したときは水抜きを行います。

- (1) 上部にあるエア抜きプラグをゆるめます。
- (2) 下部にあるドレンプラグをゆるめ、中に溜まった水を排出します。その際、排水は適切な容器で受けてください。
- (3) 2箇所のプラグを締め付け、

### 8. エア抜き要領

に従ってエア抜きをします。

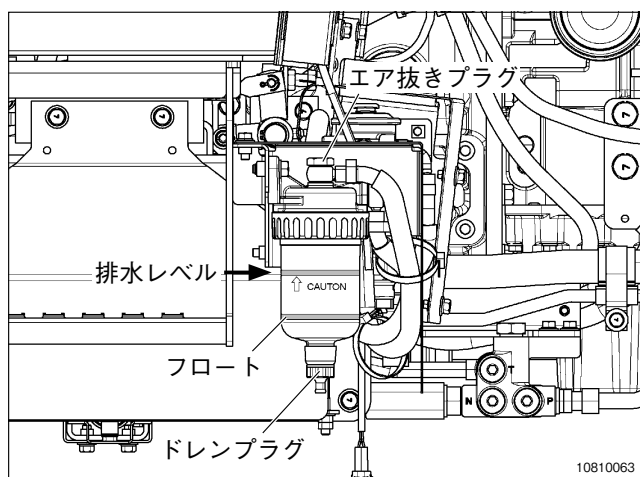

## 7. 燃料フィルタの交換と水抜き

### ① 交換

- (1) カバーと取付ボルトを外します。

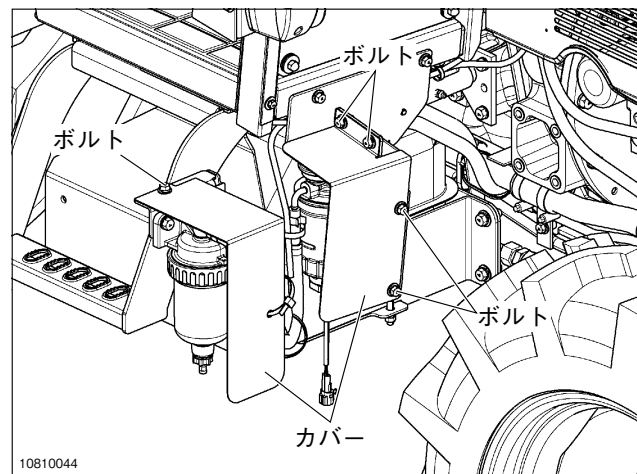

- (2) 水量計のコネクタを外します。

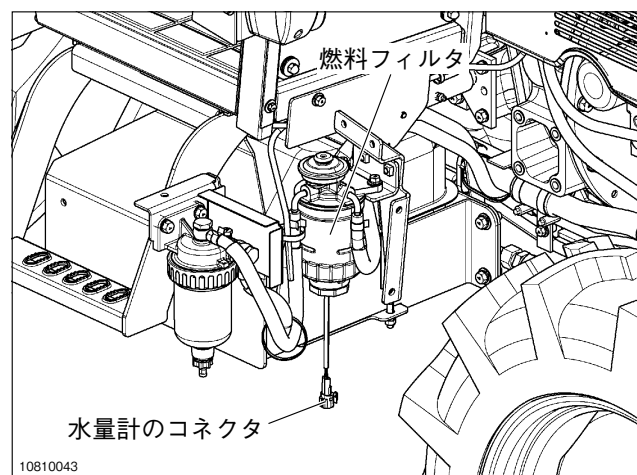

- (3) 燃料フィルタを、フィルタレンチを使いベースから取外します。

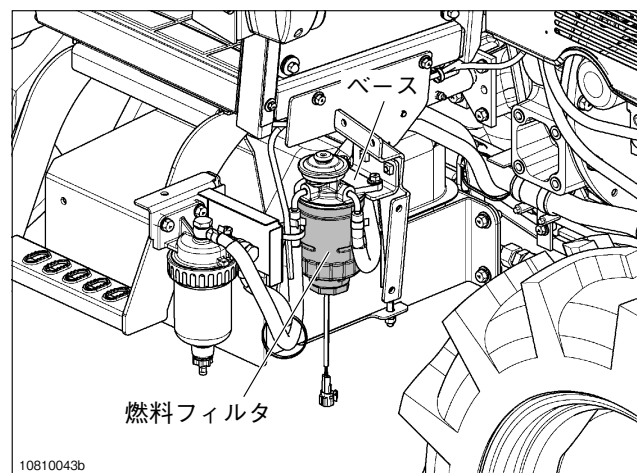

## 手入れのしかた

- (4) 燃料フィルタに水量計が付いていますので、この水量計を外します。

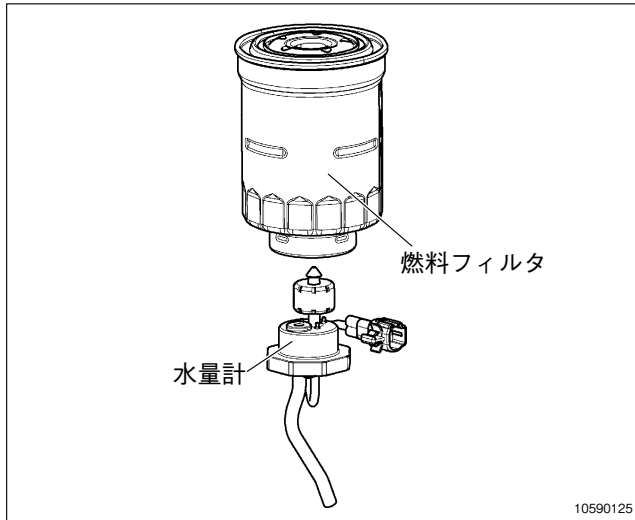

- (5) 新品の燃料フィルタに水量計を取付けます。  
(6) 燃料フィルタをベースに取付けます。  
(7) 水量計のコネクタを取付けます。  
(8) **8. エア抜き要領** に従ってエア抜きをします。

### ② 水抜き

燃料フィルタ内に一定量水が溜まった場合、水量計が作動し、メータパネルの「燃料フィルタランプ」が点灯します。

- (1) ドレンプラグをゆるめます。

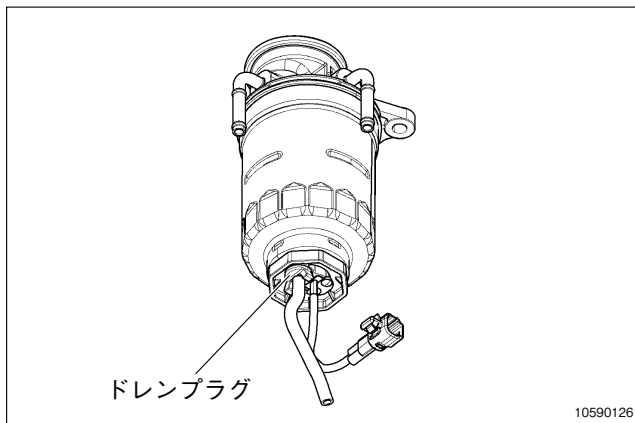

- (2) 中に溜まった水を排水します。その際、排水は適切な容器で受けてください。

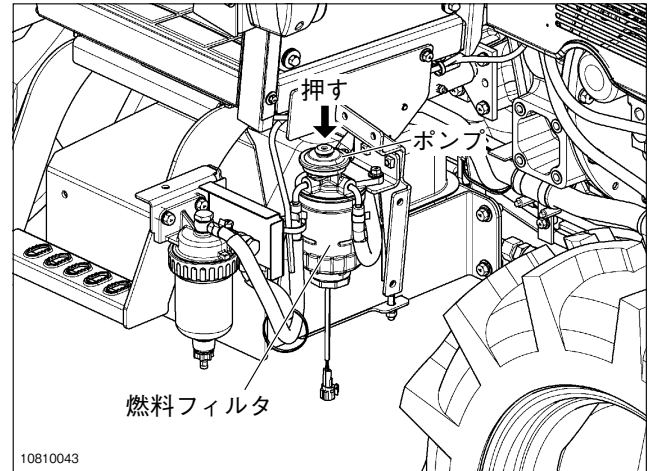

- (3) 排水される水が燃料に変わったら、ドレンプラグを締め付け、**8. エア抜き要領** に従ってエア抜きをします。

### 取扱いのポイント

- 燃料フィルタの交換、水抜きを行う際には燃料がこぼれる場合がありますので、燃料フィルタの下にトレーなどの油受け、ウエスなどを置いてから作業を行ってください。また、こぼれた燃料はきれいにふき取ってください。

## 8. エア抜き要領

燃料ライン内の空気は、抜いてください。

- ❶ つぎのような場合、燃料ライン内に空気が混入します。
  - (1) 燃料切れで、エンジンが停止した場合
  - (2) 燃料フィルタの交換や、ウォーターセパレータの水抜き、フィルタカップを掃除した場合
  - (3) 噴射ポンプと燃料タンク間の接続部分を、ゆるめたり、外した場合
  - (4) 長期間トラクタをご使用にならなかった場合
- ❷ エア抜きは、エンジンを停止させた上で、つぎの要領で行います。
  - (1) 燃料が空のときは10L以上給油します。
  - (2) 燃料フィルタ上部のポンプを、ポンプの操作が重く感じるまで繰り返す押しします。(約50回)

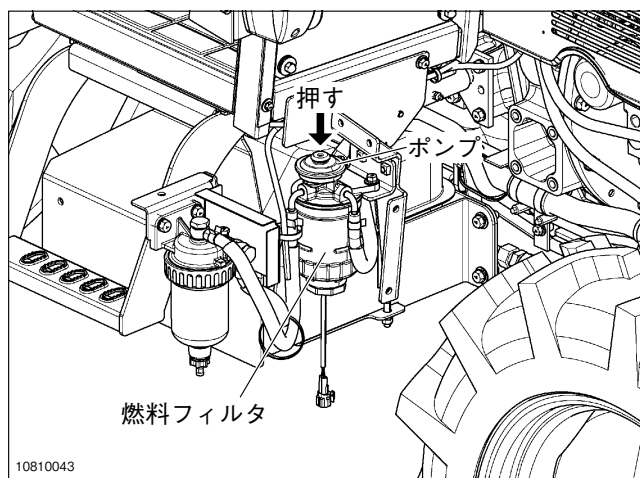

- (3) アクセルをローアイドル付近にセットし、エンジンを始動します。
- (4) 始動しないときは、(2)を繰り返します

### 取扱いのポイント

- トラクタの燃料切れが発生した際、燃料タンクに燃料を入れ、エア抜きをせずにエンジン始動をすると、少量の空気混入ならエンジンを始動することができます。しかし、燃料ライン内の空気混入はエンジンに負荷をかけた際、馬力が低下したり、エンジンが停止しますのでエア抜きを行ってください。

## 9. オイルミストセパレータの交換

オイルミストセパレータは「カートリッジタイプ」となっています。「お買いあげ先」での交換となります。

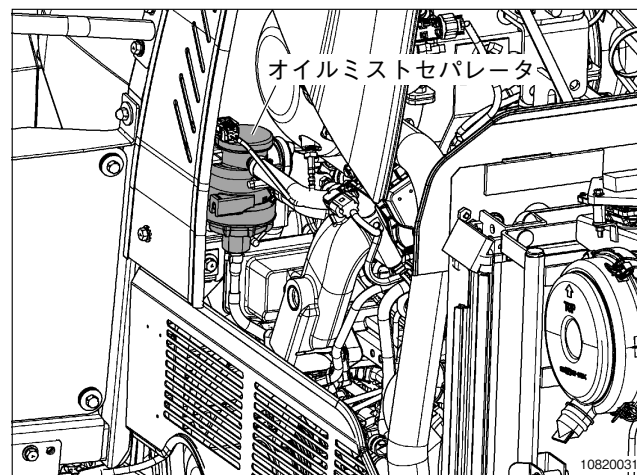

## 10. 冷却水の保守管理

### ⚠警告 火傷防止のために

◆運転中およびエンジン停止直後はラジエータキャップを開けないでください。熱湯が吹き出し「火傷」をすることがあります。エンジンが冷えてからゆっくり開けてください。

◆キャビン装備機は冷却水の交換時期・濃度管理を確実に行ってください。キャビン装備機はヒータが室内にあり、管理が不十分な場合ヒータコアチューブが腐食し室内に熱湯が吹き出し「火傷」をすることがあります。

ラジエータの冷却水の取扱いを誤ると、エンジンの寿命に大きな影響を与えます。

### ① 冷却水の点検

- (1) ラジエータにはリザーブタンクが付いていてラジエータ内の冷却水を適量にする構造になっています。運転前に点検を行い冷却水が不足しているときは補給します。
- (2) ボンネットを開いてリザーブタンク内の冷却水が《FULL》(上限), 《LOW》(下限) の間にあることを確認します。
- (3) 冷却水が不足しているときはリザーブタンクに補給します。

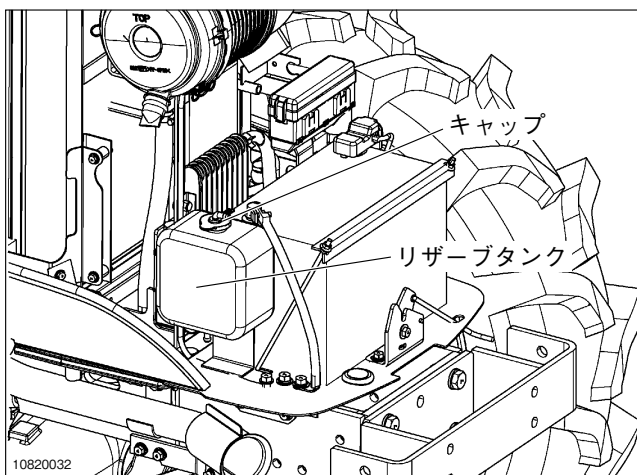

### ② 冷却水の交換

- (1) ボンネットを開きラジエータキャップを外します。

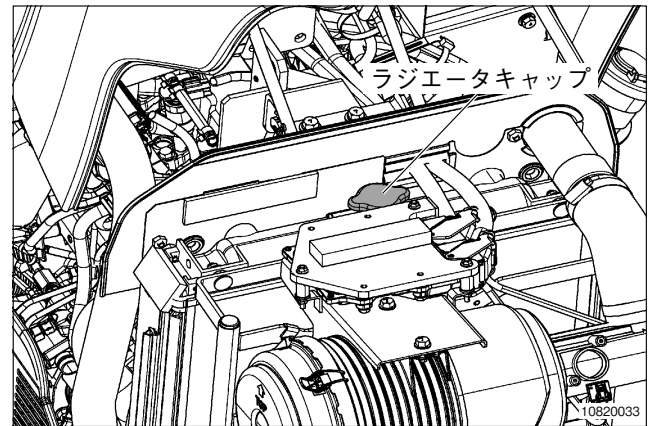

- (2) 冷却水ドレインホースクリップを外し、ホースを抜き冷却水を排水します。その際、排水は適切な容器で受けてください。

リザーブタンクの排水はリザーブタンクを外して行います。

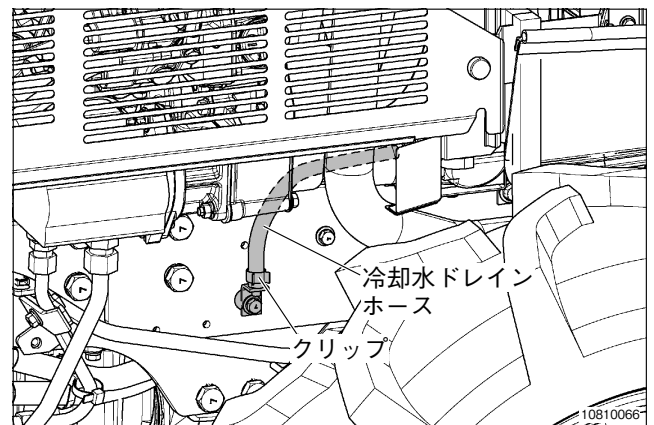

- (3) ホースを差込み、冷却水ドレインホースクリップを取付けてから水道水を入れ、エンジンを始動し、ハイアイドルで約15分間運転し、排水します。

排水した水が濁っているときは透明になるまで水洗いをくり返します。

- ・キャビン仕様は温度コントロールレバーを《WARM》の位置にして行います。
  - ・市販のラジエータ洗浄剤を使用すれば効果的に洗浄できます。
- (4) 排水が終わったらホースを差込み、冷却水ドレインホースクリップを取付けます。ラジエータ給水口の口元いっぱいまで冷却水を入れたのちラジエータキャップを閉めます。

- ・キャビン仕様はヒータに冷却水が循環するため、冷却水が約1L多く必要となります。冷却水を交換した場合は、リザーブタンクの注入口までいっぱいにし、温度コントロールレバーを《WARM》の位置にして、しばらくエンジンを回し、冷却水を暖めてから、エンジンを止めてください。冷却水が冷えると、リザーブタンクの冷却水が吸い込まれ、リザーブタンクの水量が減ります。
- ・エンジン、ラジエータ内部の腐食を防ぐため、冷却水は防錆剤、潤滑剤の入った不凍液「ロングライフクーラント」を使用します。

### ③ 不凍液の注入要領

- (1) 工場出荷のときは不凍液「ロングライフクーラント」が注入され「外気温度-25℃」まで効力がありますが、納入後2年以上経過すると効力が低下しますので、冷却水を抜き「不凍液濃度基準」を参考に入替えます。

不凍液濃度基準表

外気温度 ℃	-5	-10	-15	-20	-25	-30
不凍液濃度 %	20~25	25~30	30~35	35~40	40~45	45~50

- (2) 別容器（ポリバケツ）に不凍液を必要量（不凍液濃度基準表参照）入れます。
- (3) 清水を加えよく攪拌した後にラジエータ給水口の口元いっぱいまで給水したのちラジエータキャップを閉めます。

### 取扱いのポイント

- 冷却水には清水を使用してください。泥水や塩水を使用しないでください。
- 冬季には冷却水が凍結し、エンジンやラジエータを破損することがあります。不凍液「ロングライフクーラント」を混合してご使用ください。
- ラジエータ洗浄剤を使用する際には洗浄剤の取扱説明書を熟読のうえ使用してください。
- 2年使用ごとに、冷却水の交換と、ラジエータ内部の洗浄を行います。

## 11. ミッションオイルの点検と交換

**警告** 傷害事故防止のために

◆ ミッションオイルの点検および交換するときは平坦な場所に置き、エンジンを停止してエンジンが冷えてから行ってください。

### ① 点検・補給の前に

- ・ステップマットを外します。

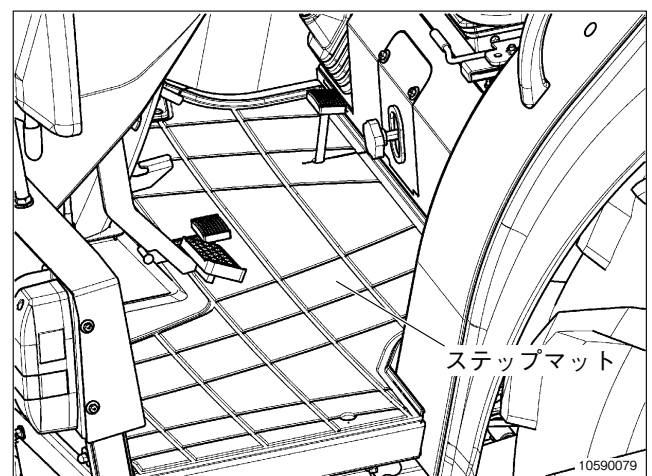

### ② 点検

- ・給油栓を外し、オイルレベルゲージの刻み線「上限」から「下限」の間（規定量）まであれば適量です。
- ・エンジンを始動しているときは、オイルレベルが低下します。検油する場合はエンジンを停止して、5分以上たってから行います。
- ・エンジン始動前にオイルレベルを確認します。

### ③ 補給

- ・不足している場合はオイルレベルゲージの刻み線「上限」まで補給します。

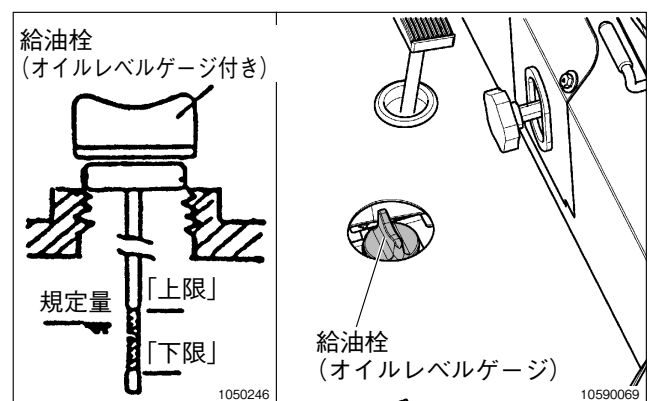

## 手入れのしかた

### ③ オイルの交換 [302・332・362型]

- (1) ミッションハウジング後方下部1箇所およびクラッチハウジング下部1箇所の排油栓を外しオイルを抜きます。その際、オイルは適切な容器で受けてください。

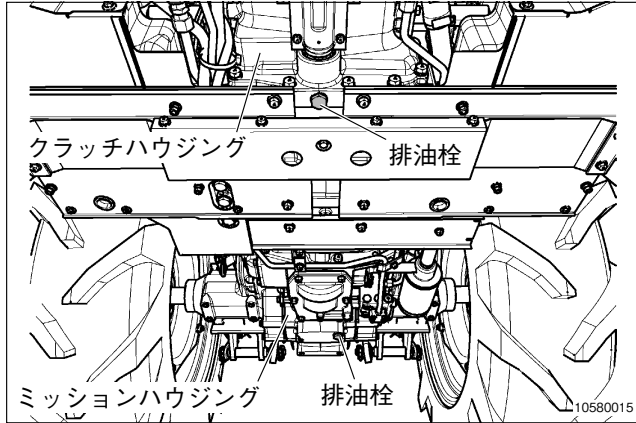

- (2) 排油栓を締め新しいギヤオイルをオイルレベルゲージの刻み線「上限」まで給油します。

### ④ オイルの交換 [452・502・552型]

- (1) ミッションハウジング中央下部とリヤアクスル下部（左右）の排油栓（3箇所）を外しオイルを抜きます。その際、オイルは適切な容器で受けてください。

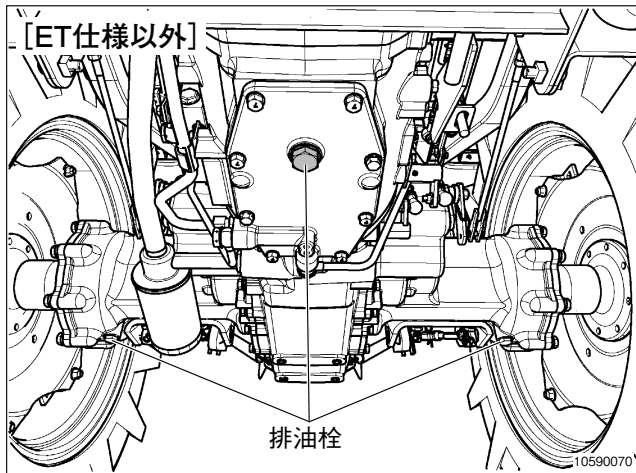

- (2) [502ET仕様] の場合は、ミッションハウジング中央下部の排油栓（1箇所）を外しオイルを抜きます。その際、オイルは適切な容器で受けてください。

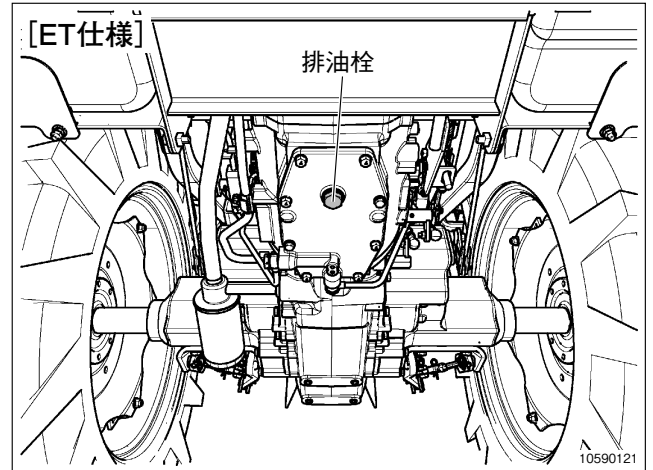

- (3) 排油栓を締め新しいギヤオイルをオイルレベルゲージの刻み線「上限」まで給油します。

### 取扱いのポイント

- オイルの量は、エンジン始動前に調べてください。

## 12. 油圧オイルフィルタの交換

油圧オイルフィルタは「カートリッジタイプ」ですので、「お買いあげ先」で交換します。

- ・初回……100時間運転後に交換。
- ・第2回目より……300時間運転ごとに交換。

- ① 油圧オイルフィルタの回りの土などを取除きます。
- ② 油圧オイルフィルタは手でゆるまない場合には専用工具（市販品）を使用して、外します。
- ③ 油圧オイルフィルタを交換したときは、オイルフィルタの容量分オイルが多く入るので、5分間運転してエンジン停止し5分以上たってからオイルレベルゲージで確認し不足している場合は、オイルレベルゲージの刻み線「上限」まで補給します。

[302・332・362型]

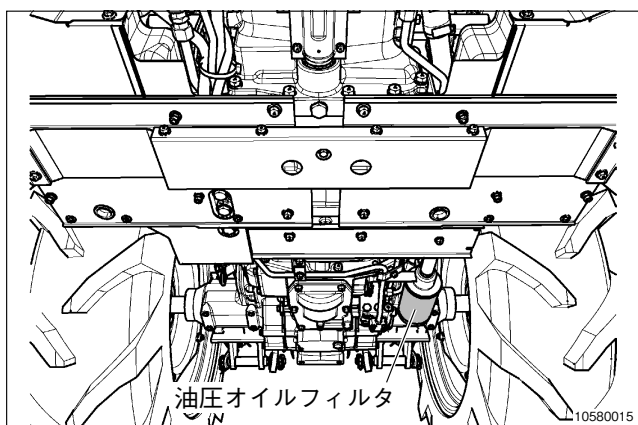

[452・502・552型]

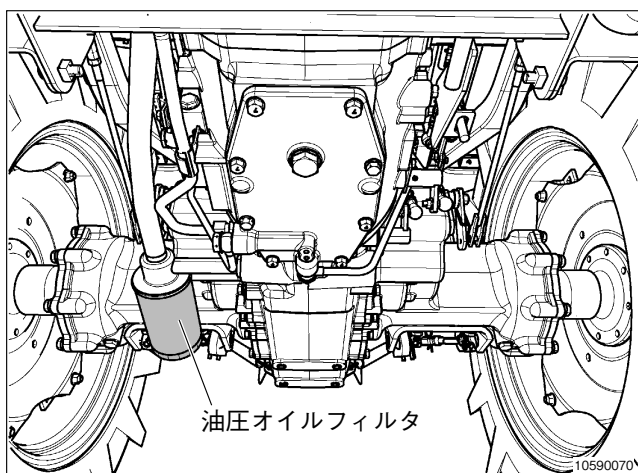

## 取扱いのポイント

- 油圧オイルフィルタを取付けるときはパッキン面にオイルを塗り、油圧オイルフィルタを手で締め、パッキンがシール面に接触してから約2/3回転締付けてください。

## 13. フロントアクスルオイルの点検と交換

**警告** 傷害事故防止のために

- ◆ フロントアクスルオイルの点検および交換するときは平坦な場所に置き、エンジンを停止して行ってください。

### ① 点検・補給

検油栓を外しオイルが出れば適量です。不足している場合は検油穴からオイルが出るまで給油口より補給します。

[302・332・362型]

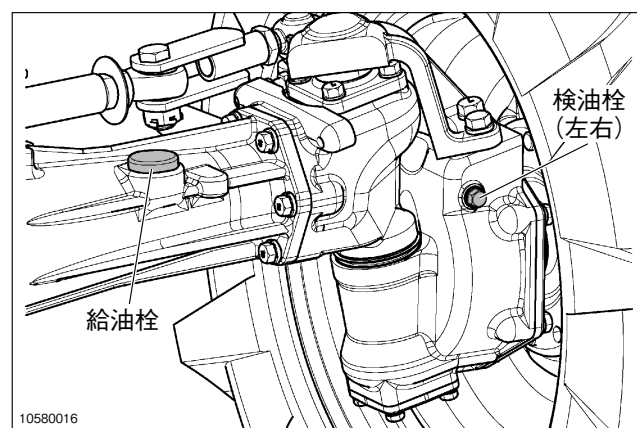

[452・502・552型]

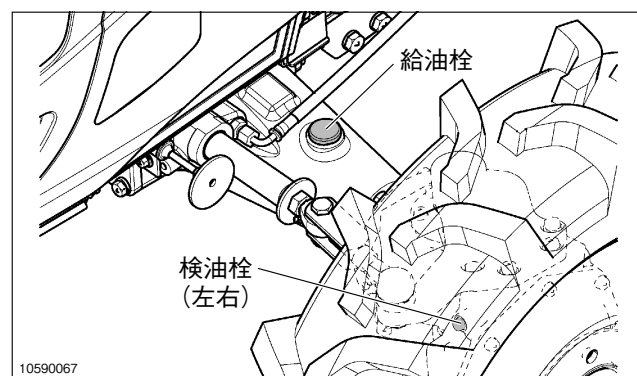

## 手入れのしかた

### ② オイルの交換

- (1) 排油栓（3箇所）を外し、オイルを抜きます。  
その際、オイルは適切な容器で受けてください。
- (2) 排油栓を締め、新しいギヤオイルを給油口(左)より規定量給油します。
- (3) 左右の検油栓を取外し、オイルが出たら栓を締めます。

[302・332・362型]

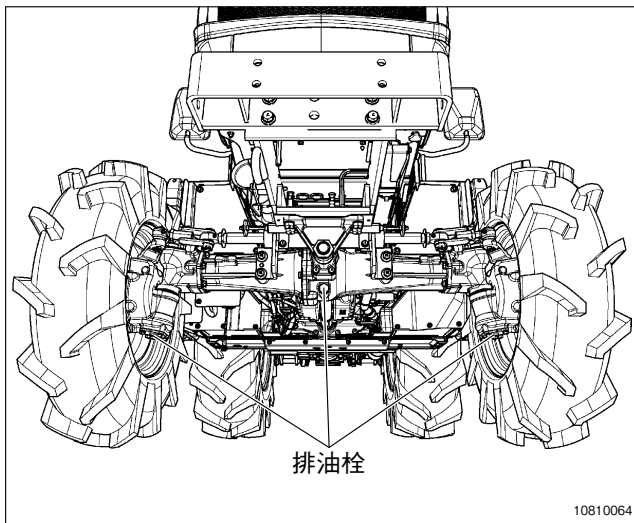

[452・502・552型]

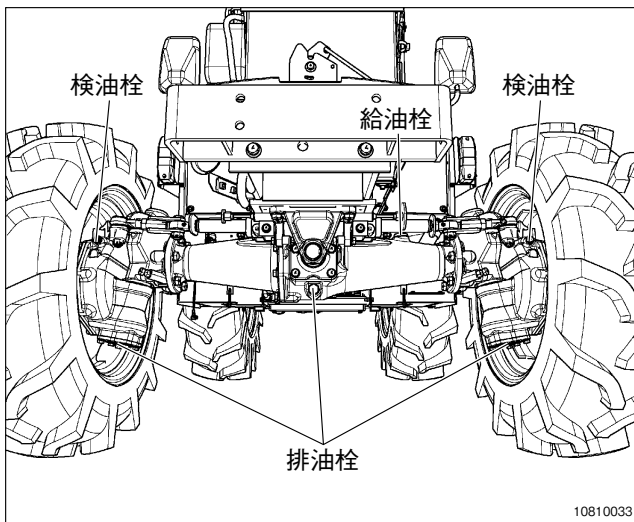

### 取扱いのポイント

- オイルの量は、エンジン始動前に調べてください。

## 14. クラッチ室の水抜き

クラッチ室下部のプラグを抜き、オイル漏れがないか点検してください。

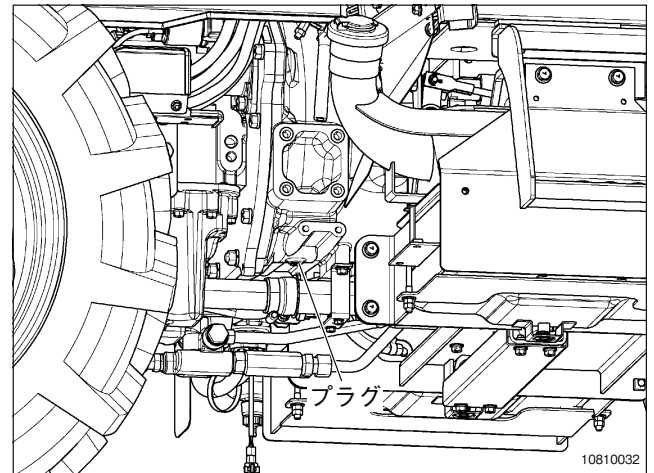

## 15. 各部の給脂

### ① ブレーキリンク

- ・ グリスニップルよりグリスを適量給脂します。

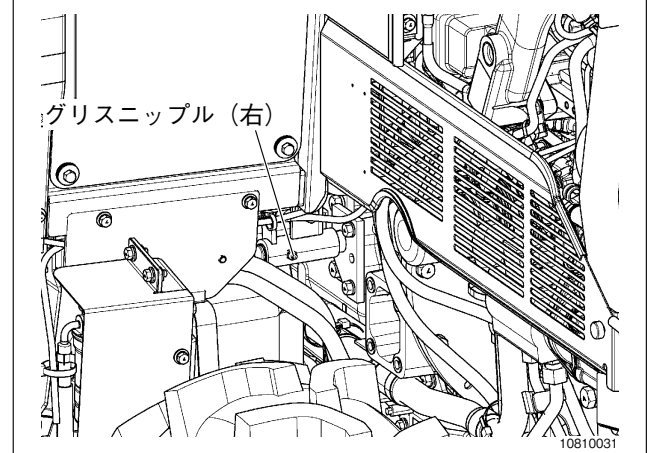
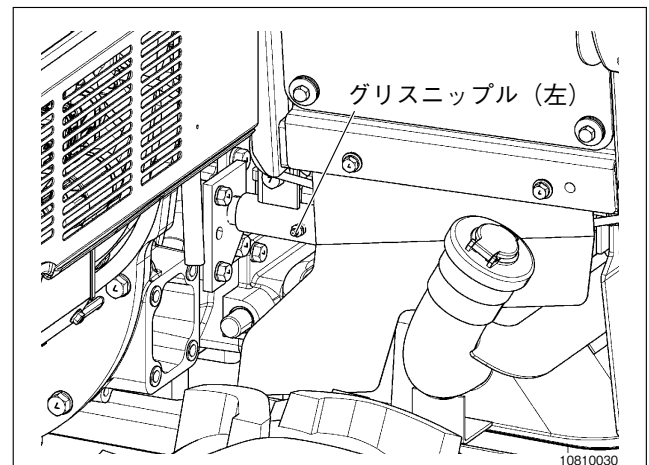



**② ロッドエンド**

- ・グリスニップルよりグリスを適量給脂します。  
(4箇所)

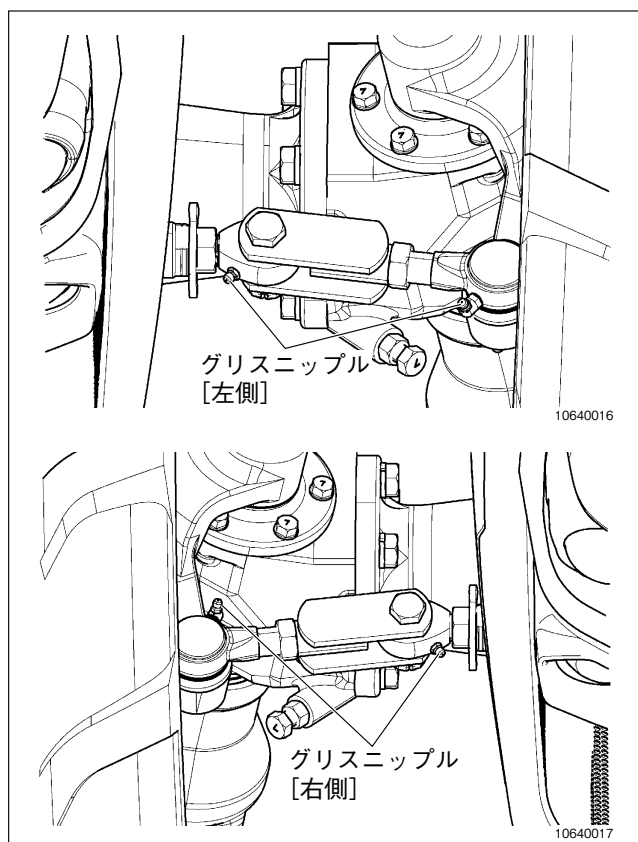

**③ リヤウインドウヒンジ**

- ・ヒンジ部へギヤオイルを適量注油します。(2箇所)
- ・リヤウインドウの開閉が重いとき、または開閉時に音がする場合は注油します。

**④ サイドウインドウヒンジ**

- ・ヒンジ部へギヤオイルを適量注油します。(2箇所)
- ・サイドウインドウの開閉が重いとき、または開閉時に音がする場合は注油します。

**⑤ ドアヒンジ**

- ・ヒンジ部へギヤオイルを適量注油します。  
(片側2箇所)
- ・ドアの開閉が重いとき、または開閉時に音がする場合は注油します。

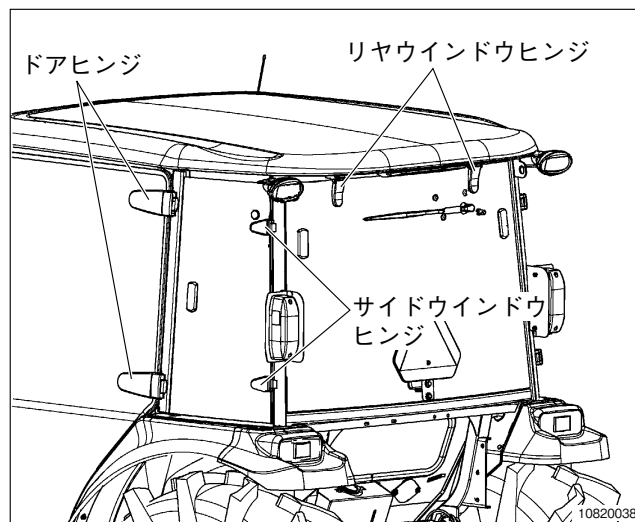

**16. ウォッシャ液の給水 [キャビン仕様]**

**① ウォッシャタンク**

- ・タンクキャップを外し、ウォッシャ液を給水します。

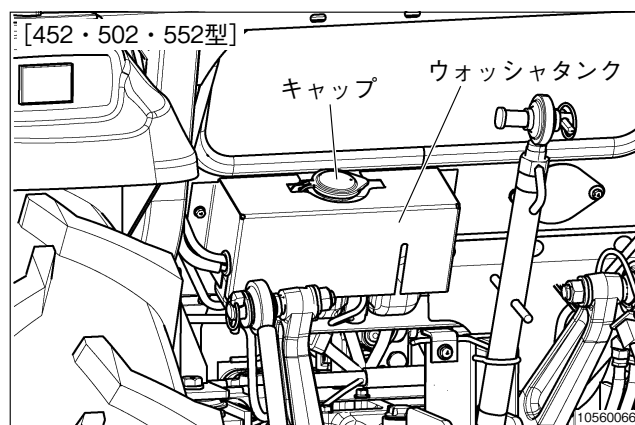
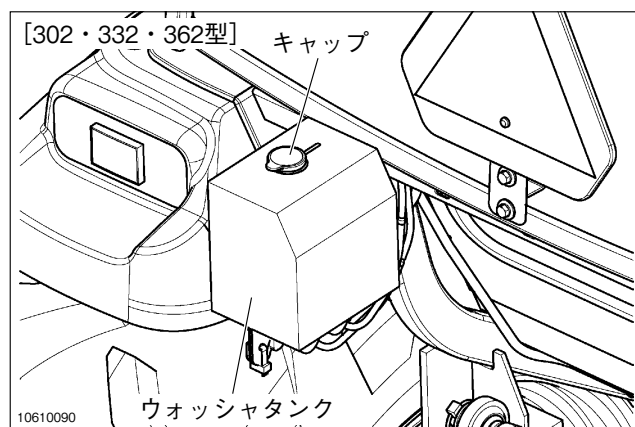

手入れのしかた

### 3. 各部の掃除のしかた

#### 1. エアクリーナの掃除

エアクリーナエレメントを汚れたまま使用すると、エンジン内部が摩耗します。また出力が低下します。

- ① ボンネットを開きます。
- ② クランプ（3箇所）を外し、エアクリーナのカバーを取外します。

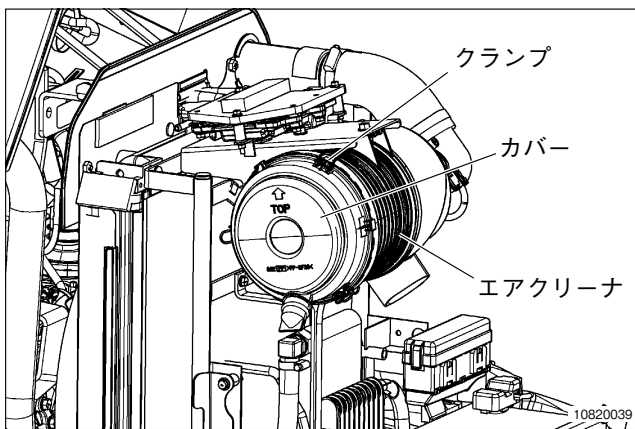

- ③ エレメントを取出します。



- ④ エレメント・エアクリーナボディの内部を掃除します。

エアクリーナのカバーの取付けは「TOP」が上図の位置になるよう固定します。

#### 取扱いのポイント

- コンプレッサで吹きつける場合は、空気圧「205 kPa {2.1kgf/cm<sup>2</sup>} 以下」で行ってください。
- エレメントは1年間使用後に交換が必要です。

#### 2. ラジエータ・ラジエータスクリーンの掃除

**警告** 火傷防止のために

◆ラジエータ・ラジエータスクリーンの掃除をするときは、エンジンを停止してエンジンが冷えてから行ってください。

- ① ボンネットを開きます。
- ② ノブボルトをゆるめ、プレートを外します。

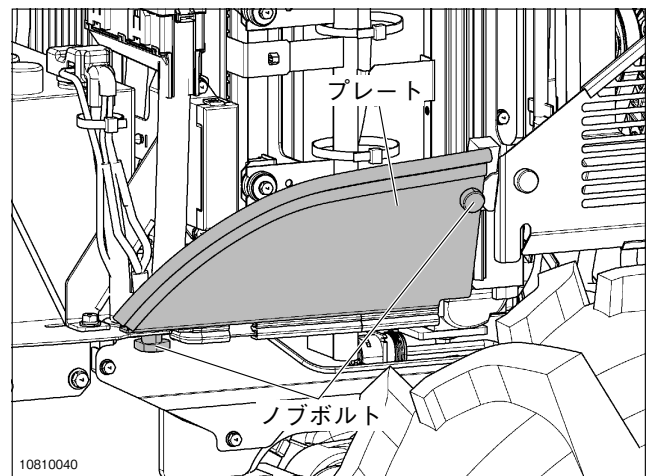

- ③ ラジエータスクリーンを横に引抜きます。

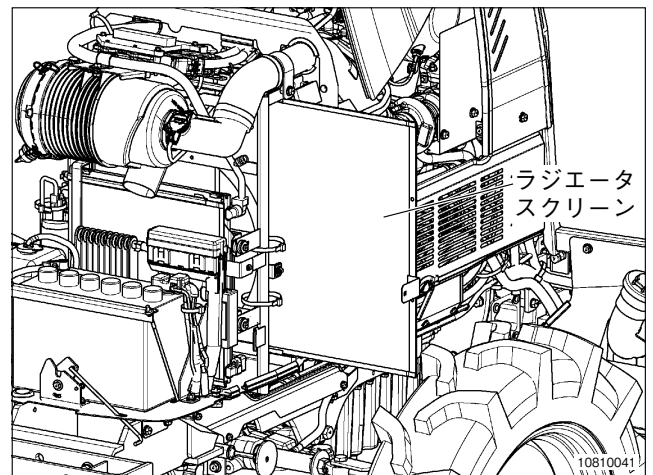

- ④ ラジエータスクリーンの「ゴミ・ワラ」などを取除きます。

- ⑤ ラジエータフィンを目詰まりを点検し、詰まっている場合は、まずラジエータ前面の手で取れる大きな「ゴミ・ワラ」などを取除き、エアをエンジンファン側より吹きつけ「ほこり・ゴミ」などを取除きます。

### 3. コンデンサフィン、コンデンサスクリーンの掃除 [キャビン仕様]

**警告** 火傷防止のために

◆コンデンサフィン・コンデンサスクリーンの掃除をするときは、エンジンを停止してエンジンが冷えてから行ってください。

- 1 ボンネットを開きます。
- 2 ノブボルトをゆるめ、プレートを外します。

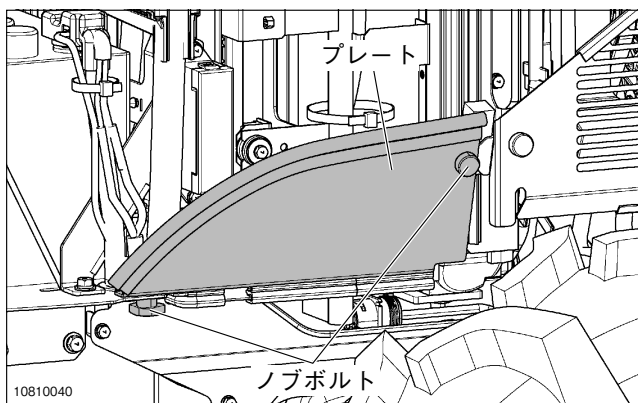

- 3 コンデンサスクリーンを左側に抜取ります。

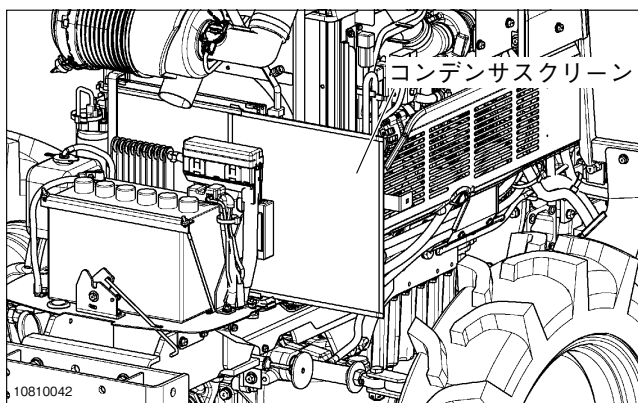

- 4 コンデンサスクリーンの「ゴミ・ワラ」などを取除きます。
- 5 コンデンサフィンの目詰まりを点検し、詰まっている場合は、まずコンデンサフィン前面の手で取れる大きな「ゴミ・ワラ」などを取除き、エアをエンジンファン側より吹きつけ「ほこり・ゴミ」などを取除きます。

#### 取扱いのポイント

- [キャビン仕様] はラジエータの前にコンデンサがありますので、同時に掃除してください。

### 4. エアコンの掃除 [キャビン仕様]

**警告** 傷害事故防止のために

◆コンプレッサおよびレシーバへのスチーム洗浄は、冷媒ガスの圧力が上昇して破裂を引起し、傷害事故の原因となりますのでスチーム洗浄はさけてください。

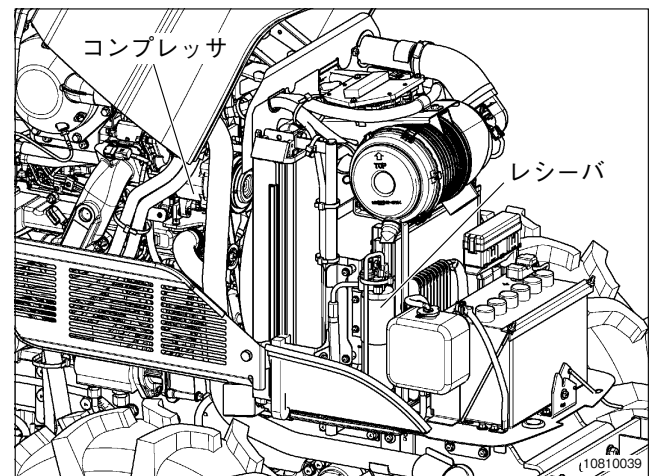

- 1 内気フィルタの掃除

フィルタが汚れて目詰まりすると、吹出し風量が少なくなりますので、水洗いまたは、圧縮エアでフィルタの網目を損傷させないように汚れを落とします。

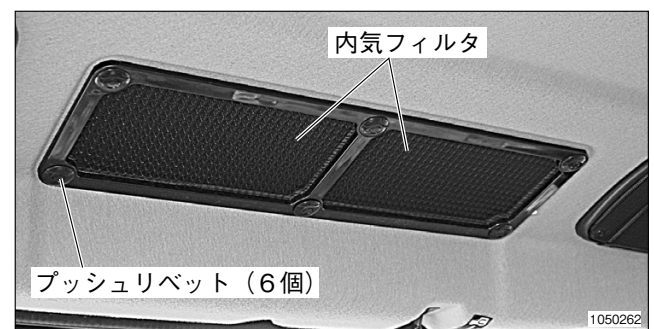

- (1) 内気フィルタを取外すには、プッシュリベットの(A)部を少し押してから、抜取ります。(6個) プッシュリベットを抜取ると内気フィルタは外れます。

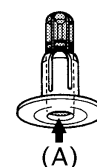

## 手入れのしかた

- (2) 取付けかたは、内気フィルタを元の位置に押し付け、プッシュリベットで固定します。固定のしかたは、プッシュリベットの中央(B)部を少し押し出し、室内エアフィルタにプッシュリベットを差込んでから中央(C)部を押し固定します。

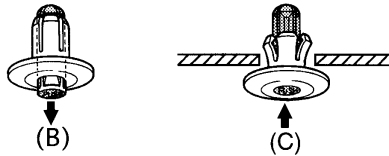

### 取扱いのポイント

- 汚れがいちじるしいときは、家庭用中性洗剤を溶かしたぬるま湯につけて、動かしながら洗浄し、清水でよくすすぎます。その後、完全に自然乾燥させてから取付けてください。
- 洗浄にガソリン、シンナーなどを使用しないでください。

## ② 外気フィルタの掃除

- (1) キャビン後方の外気取入口の取付ボルト（4個）を外して、カバーを外します。
- (2) 外気フィルタも同時に外れますので圧縮エアで汚れを落とします。

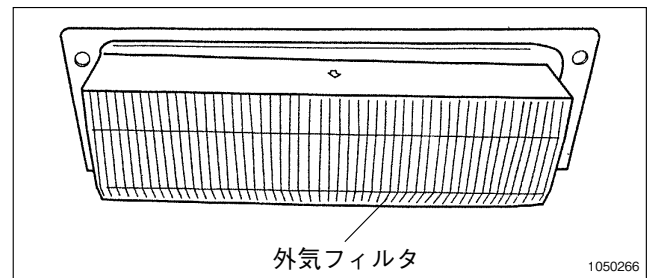
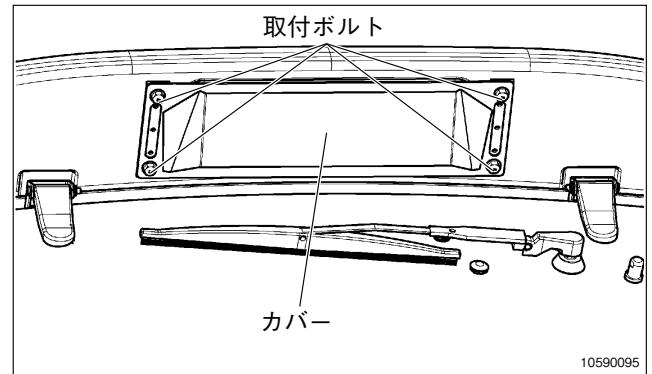

### 取扱いのポイント

- 汚れがいちじるしいときは、家庭用中性洗剤を溶かしたぬるま湯につけて、動かしながら洗浄し、清水でよくすすぎます。その後、完全に自然乾燥させてから取付けてください。
- 洗浄にガソリン、シンナーなどを使用しないでください。
- 外気フィルタをたたかないでください。外気フィルタが変形するとエアコンユニットにほこりが侵入し、エアコンを損傷する場合があります。

## 4. 各部の点検と調整のしかた

**⚠警告** 傷害事故防止のために

◆掃除・点検・調整は機械を平坦な場所に置き、エンジンを停止して各部の動きが止まってから行ってください。

・各部は出荷のときに正しく調整されていますが、使用による摩耗や伸びが生じてくることがありますので再調整を行い、損耗の限度を超えた部品は交換し正しく使用できる状態にしておきます。

### 1. ファンベルトの点検・調整

#### ① 点検

ファンベルトの長い部分の中央部を約98N (10kgf) で押し、タワミ量④ = 「5～10mm」となっていますか。

#### ② 調整

- (1) オルタネータ取付ボルト（2箇所）をゆるめます。
  - 1) ロックナットをゆるめます。
  - 2) 調整ボルトを右に回し、オルタネータを外側に倒してベルトを張ります。
  - 3) オルタネータを内側に倒すとベルトはゆるみます。

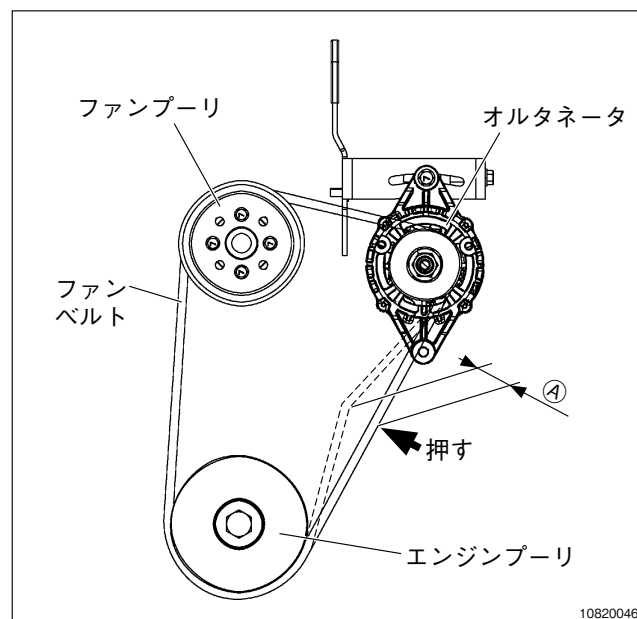

● 損傷がある場合、張り調整代がなくなった場合は交換します。

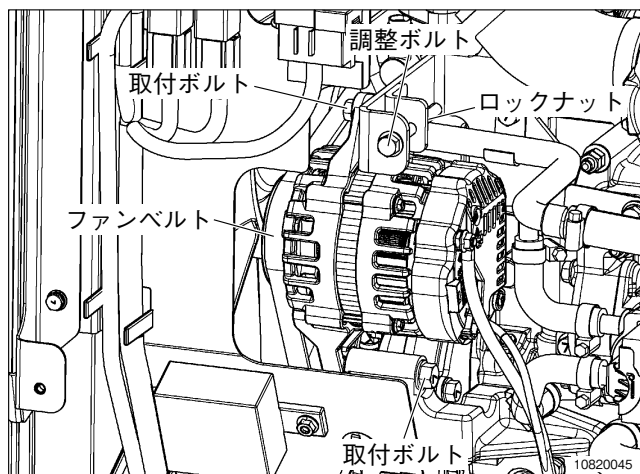

手入れのしかた

## 2. クラッチペダルの点検・調整

**⚠警告** 傷害事故防止のために

◆クラッチペダルの遊び調整後、クラッチペダルを踏込んで、クラッチが確実に切れることを確認してください。

### ① 点検

クラッチペダルの遊び量が「20～30mm」となっていますか。

### ② 調整

アジャストナットを回して調整します。

(1) ロックナットをゆるめます。

(2) [302・332・362型]

ロッドを回して調整します。

[452・502・552型]

アジャストナットを回して調整します。

ねじ込む…遊びが少なくなります。

ねじ戻す…遊びが多くなります。

(3) ロックナットを締付けます。

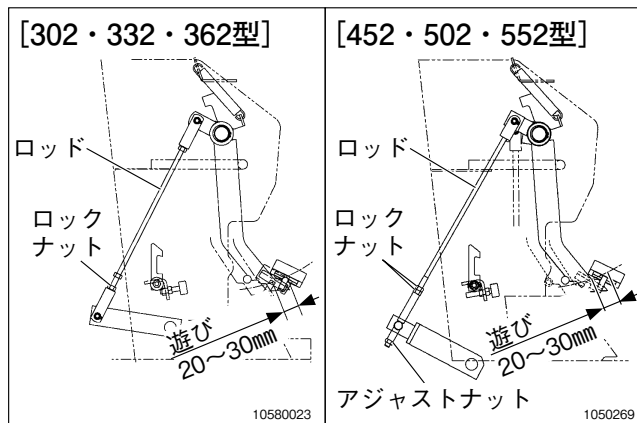

## 3. トーインの点検・調整

**⚠注意** 傷害事故防止のために

◆トーインの調整が悪いと走行が不安定になることがあります。

- ・トーインは車の走行安定性を左右する重要な役目を持っています。走行中にハンドルが取られやすくなったときはトーインが狂っているおそれがありますから点検調整します。
- ・トーインとは前輪を上から見て前部が後部より狭くなっていることを言います。

### ① 点検

(1) トーインがタイヤ中心で「0～10mm」になっていますか。

$$\text{トーイン} = L2 - L1 = 0 \sim 10\text{mm}$$

(2) トーインの点検はつぎの方法で行います。

- 1) トラクタを水平な場所に置き、前輪を真っ直ぐにします。
- 2) 左右タイヤの中心線上と同一高さのタイヤの真ん中にチョークで印をつけます。(A点)
- 3) 左右タイヤのA点間の幅(L1)を測ります。
- 4) トラクタを前進させ、前輪タイヤを半回転させます。
- 5) A点が、半回転してB点となったときの左右タイヤのB点間の幅(L2)を測ります。
- 6) L2からL1を差引いたものがトーインです。トーインが規定値であるか確認します。規定値でない場合はつぎの方法で調整してください。

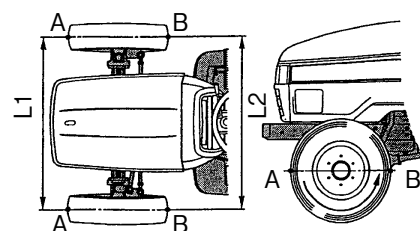

1050270

※前輪タイヤを半回転させます。

## ② 調整

シリンダのストロークのエンドでのロッドの残りしろが左右同じになるように、つぎの要領でロッドを調整します。

- (1) 前輪の遊びがないことを確かめてから調整を行います。
- (2) 調整する側のロッドのロックナット（2箇所）をゆるめます。
- (3) ロッドを回してロッドエンドを伸縮させてトーインを調整します。
- (4) 調整後はロックナットを確実に締付けて、フロントタイヤの前端を手で左右に振ってみて異常な遊びのないことを確かめます。  
締付トルク：147～167N・m（15～17kgf・m）

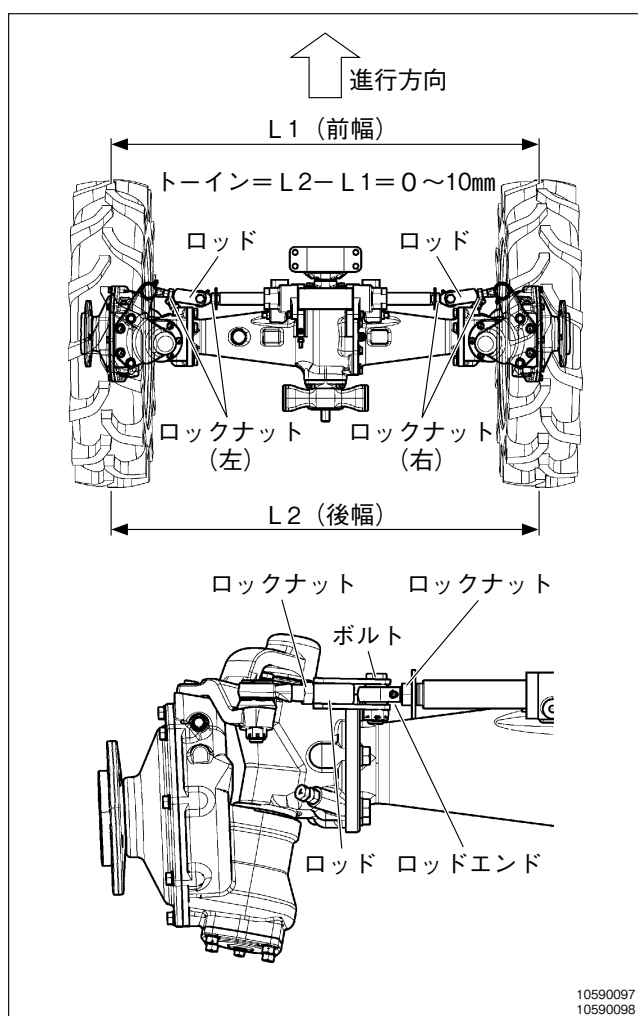

## 4. ブレーキペダルの点検・調整

**警告** 傷害事故防止のために

◆調整時左右のブレーキペダルの踏込み量を合わせてください。  
ブレーキの効きが悪かったり、片効きなどがあると転落、転倒事故の原因となります。

・ブレーキペダルの遊び調整

### ① 点検

左右のブレーキペダルの遊び量が各々「20～30mm」になっていますか。

### ② 調整

- (1) ロックナットをゆるめます。
- (2) ジョイントを回して調整します。  
ねじ込む…遊びが少なくなります。  
ねじ戻す…遊びが多くなります。
- (3) ロックナットを締付けます。  
締付トルク……21～30N・m（2.1～3.0kgf・m）

### ③ 確認

左右ともに正規の寸法が出たらつぎの要領で確認します。

- (1) 効き…片輪制動その場旋回をしてみてブレーキの効きを確かめます。（左右）
- (2) 片効き…左右のブレーキペダルを連結状態にし、普通走行で走り、両方のブレーキペダルを一緒に踏んで、タイヤスリップ跡により片効きの有無を確かめます。トラクタが真っ直ぐ止まれば正常ですが、曲がって止まる場合は再調整します。

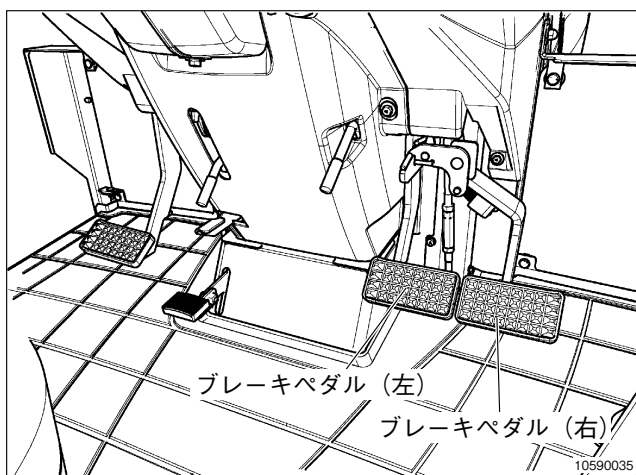
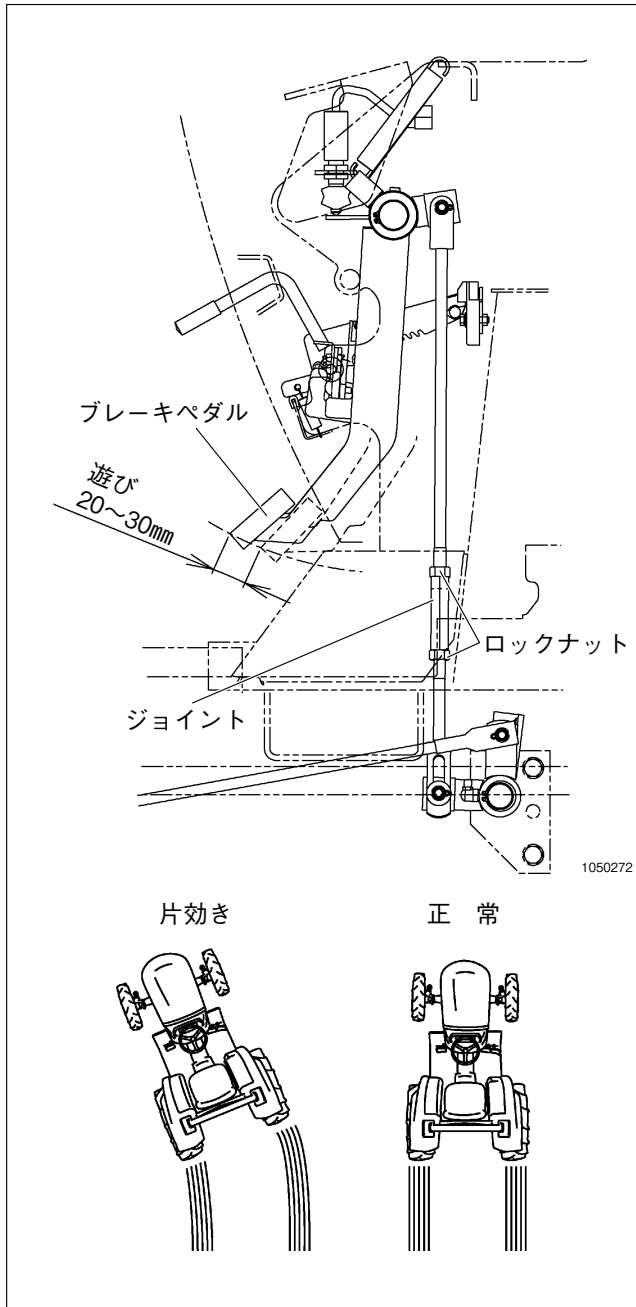

## 5. タイヤの点検

**⚠警告** 死傷事故防止のために

- ◆タイヤの空気は入れすぎないでください。  
空気を入れすぎる（空気圧が高すぎる）と、  
タイヤが破裂し、死傷事故につながるこ  
とがあります。
- ◆タイヤに傷があり、その傷がコード（糸）に  
達している場合は、タイヤが破裂するおそ  
れがありますので、使用しないでください。
- ◆タイヤ・チューブ・リムなどの交換・修理  
は「お買いあげ先」に相談してください。

### ① 点検

- (1) タイヤにキレツなど損傷がないか点検します。  
パンクなど損傷のひどい場合は、タイヤを交換  
します。
- (2) タイヤの空気圧を作業前に点検します。  
空気圧が  $\left[ \begin{array}{l} \text{前輪}150\text{kPa} \text{ (}1.5\text{kgf/cm}^2\text{)} \\ \text{後輪}100\text{kPa} \text{ (}1.0\text{kgf/cm}^2\text{)} \end{array} \right]$   
になるようにします。（〔 〕内は標準空気圧で  
す。）

### ② 調整

標準空気圧になるよう調整します。

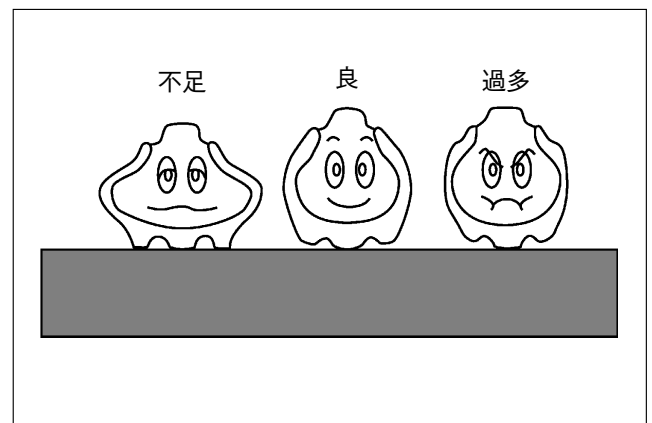

### 取扱いのポイント

- フロントローダ使用の場合は前輪の空気圧を250  
kPa (2.5kgf/cm<sup>2</sup>) にしてください。



## 6. ハンドルの点検

**⚠警告** 傷害事故防止のために

◆ハンドルに著しいガタや遊びがないか点検してください。著しいガタや遊びがあると思われぬ事故になることがあります。

### ① 点検

ハンドルの遊び量が適正でないと、ハンドルが重くなったり直進性が悪くなります。遊び量を点検します。

エンジンを始動させ、ハンドルを軽く左右に動かして遊び量がハンドルの外側で20～30mmであれば適正です。

### ② 遊び量が適正值でない場合

遊び量が適正でない場合はただちに「お買いあげ先」で点検を受けます。

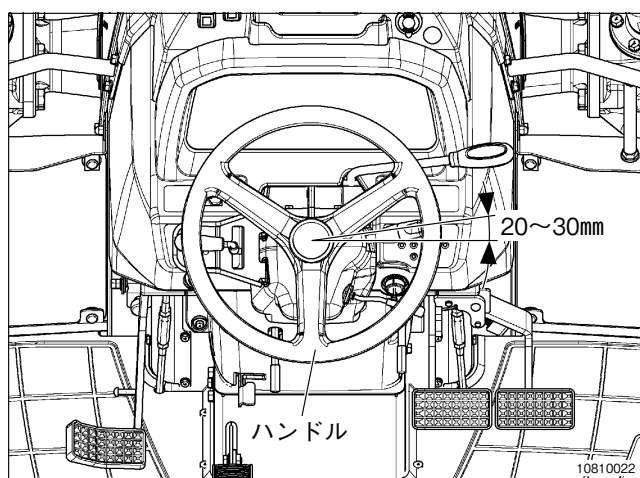

## 7. ホース類の点検

**⚠警告** 火傷、火災、傷害事故防止のために

◆燃料ホースの損傷（割れ、破れ、継ぎ部のゆるみ）、外皮の剥がれおよび継ぎ部より燃料が漏れていないか確認し、漏れている場合は、火災の原因となりますので交換してください。

◆ラジエータホースの継ぎ部のゆるみを確認してください。運転中ラジエータホースが外れると、熱湯が吹き出します。

◆パワーステアリングホースの継ぎ部のゆるみや、油漏れがないか点検してください。油が漏れるとパワーステアリングがきかなくなり事故を引起こす原因になります。

### ① 点検

燃料ホース、ラジエータホース、パワーステアリングホースなど劣化や傷による燃料漏れ水漏れ油漏れがないか、また締付バンドがゆるんでいないか点検します。

### ② 処置

燃料漏れ、水漏れ、油漏れ、締付バンドのゆるみがある場合はただちに「お買いあげ先」で点検を受けます。

### 取扱いのポイント

- 燃料ホース、パワーステアリングホースは定期交換部品ですので異常がなくても2年ごとに交換してください。
- 燃料ホースを交換したときは、エア抜きをしてください。(93ページ参照)

### ③ パワーステアリングホースを交換したら

パワーステアリングホースを交換したときは、左右いっぱいハンドルを切って、油圧回路中のエア抜きをしてください。

## 8. ウォータホース、エアコン配管の点検 [キャビン仕様]

**⚠警告** 火傷、火災、傷害事故防止のために

◆ウォータホースの継ぎ部のゆるみを確認してください。運転中ウォータホースが外れると、熱湯が吹き出します。

### ① 点検

ウォータホース、エアコン配管に劣化や傷によるガス漏れ、水漏れ油漏れがないか、また締付バンドがゆるんでいないか点検します。

### 取扱いのポイント

●「お買いあげ先」で点検してください。

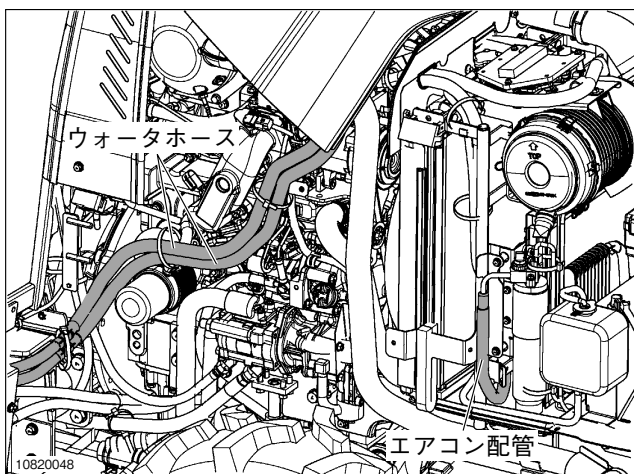
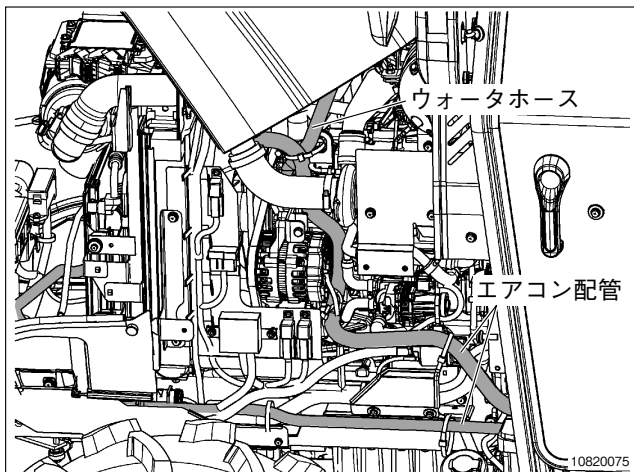

### ●エアコン機器の簡易点検

当機搭載のエアコン機器は、フロン排出抑制法により3ヶ月に1回以上の簡易点検が義務付けられています。点検を行い、その記録を残してください。点検記録は、当機を廃棄するまで保存してください。当機を譲渡する場合は、譲渡先に点検記録を渡してください。

冷媒（ガス）の漏えいを発見した場合は、速やかに「お買いあげ先」に漏えい箇所の修理を依頼してください。

このエアコンは、フロン排出抑制法に定める第一種特定製品です。

1. フロン類をみだりに大気中に放出することは禁じられています。
2. この製品を廃棄・整備をする場合には、フロン類の回収が必要となります。
3. 冷媒の種類および数量

種類	冷媒番号	GWP値	数量 (kg)
HFC	R134a	1430	0.9

## 9. 電気配線の点検と掃除

**⚠警告** 火災防止のために

- ◆電気配線の点検時には、キーを《切》にし、バッテリーコードのアース側⊖端子を外してください。
- ◆ワイヤハーネスおよびバッテリー⊕コードが損傷していると、ショートや漏電または焼損などで火災や損傷の原因となりますので交換してください。
- ◆エンジン、バッテリー、電気配線まわりのワラズなどを取除いてください。火災の原因になることがあります。

### ① 電気配線の点検

- (1) 配線の端子部の「ゆるみ」や「接続不良」または配線が「損傷」していると電気部品の性能を損なうだけでなく、「ショート（短絡）」などをする可能性があります。
- (2) 傷んだ配線は、交換、修理します。

### ② 電気配線の掃除

- (1) エンジン、バッテリー、電気配線部にたまっている「ワラやゴミ」などは「火災」の原因になりますので取除きます。
- (2) バッテリー端子にバッテリー液がかかると、端子が「腐食」することがあります。バッテリー端子が腐食すると、「接触抵抗」が大きくなり、電流が流れにくくなりますので、「定期的」に汚れや腐食をサンドペーパーやブラシで取除きます。腐食防止のためにグリスを塗ります。

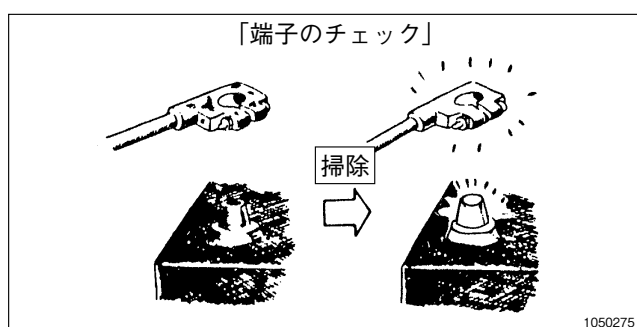

### 取扱いのポイント

- エンジンまわりの電気配線部には水をかけないでください。  
エンジン始動不良の原因となります。

## 10. ヒューズの交換

**⚠警告** 火災防止のために

◆取付けてあるヒューズと異なる容量のヒューズを使用しないでください。また針金、銀紙などをヒューズのかわりに使用しないでください。使用すると電線の過熱焼損の原因になります。

配線の回路に異常を生じたとき、事故を未然に防止するためにヒューズを設けています。

運転中、電気系統に異常を確認したときは、ヒューズが切れていないかチェックします。

### ① ヒューズボックスのヒューズ交換

- (1) キーを《切》にします。
- (2) ヒューズ抜きを使ってヒューズを引抜きます。  
(ヒューズ抜きはヒューズボックスの中に入っています。)

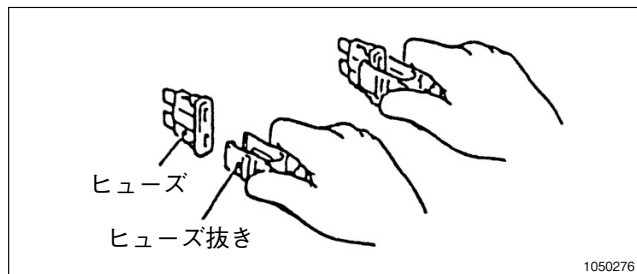

- (3) ヒューズが図の右側 (×印) のようであればヒューズ切れです。スペアのヒューズと交換します。

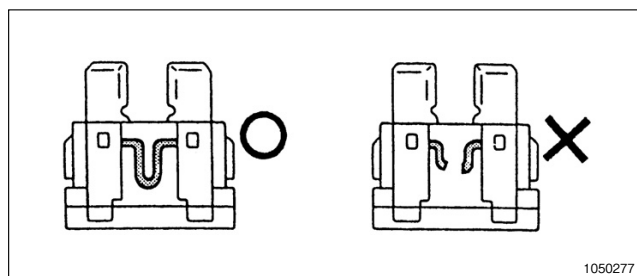

### 取扱いのポイント

- 交換してもヒューズが切れるときは「お買いあげ先」で点検を受けてください。

### ② ヒューズ (大電流用) の交換

**⚠警告** 火災防止のために

◆取付けてあるヒューズ (大電流用) と異なる容量のヒューズを使用しないでください。また針金、銀紙などをヒューズ (大電流用) のかわりに使用しないでください。使用すると電線の過熱焼損の原因になります。

- (1) バッテリ (-) 端子を外します。
- (2) ヒューズ (大電流用) が下図右側 (×印) のようであればヒューズ切れです。指定のヒューズ (大電流用) と交換します。

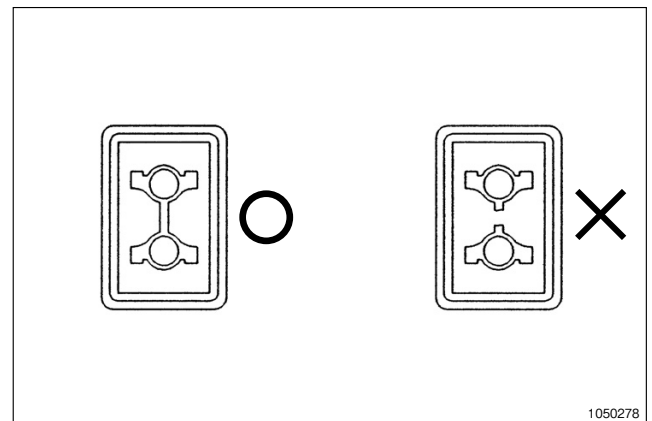

### 取扱いのポイント

- 大電流用ヒューズが切れたときは、「お買いあげ先」で点検を受けてください。

③ ヒューズボックス位置

・ [302・332・362型]

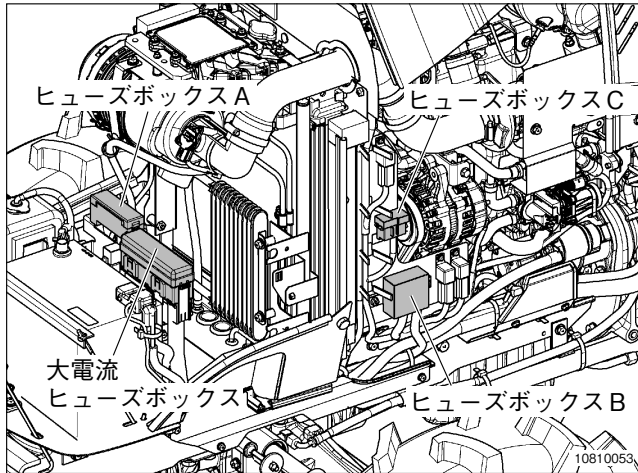

・ [452・502・552型]

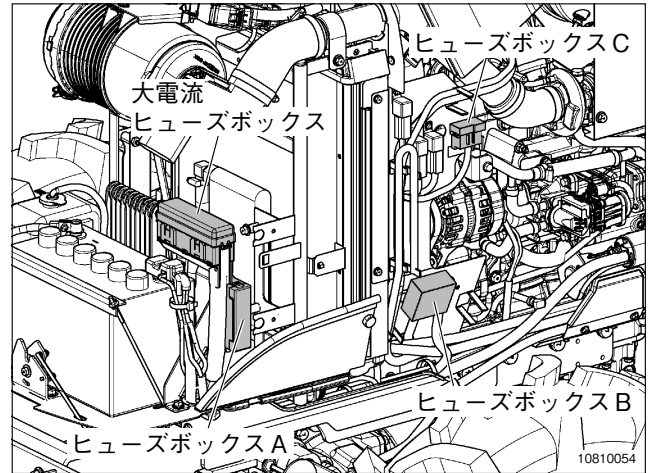

・ [全型式]

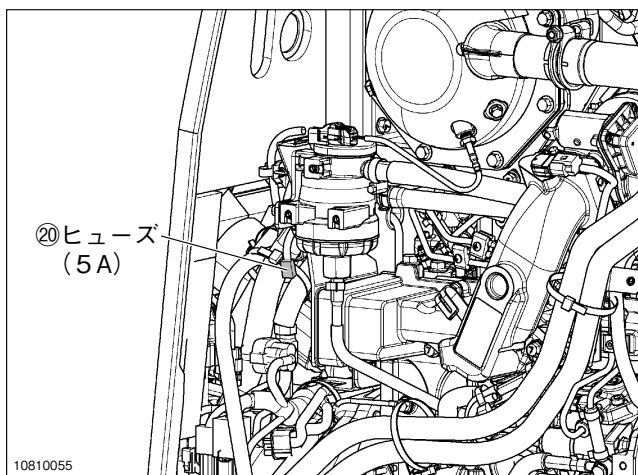

ヒューズボックスA

10800722300		
ヒューズ抜き		
⑩	パネル灯火類 前照灯 15A	エンジン始動 10A ①
⑪	フラッシュ ホーン 15A	MAC・DPF ユニット10A ②
⑫	電源ソケット 10A	灯火番(リレー) エンジン⑩ キー信号 10A ③
⑬	カーステレオ 10A	車検灯・バック灯 ブレーキ灯・尾灯 15A ④
⑭	室内灯 ステレオ常時 10A	作業機電源 20A ⑤
⑮	エアコンファン 15A	メータ常時 10A ⑥
⑯	作業灯：後 15A	
⑰	作業灯：前 15A	4駆・OT 3P・AB 15A ⑦
⑱	ワイパ ウォッシャー 15A	作業機大容量/ フロント作業灯 (リレー) 10A ⑧
⑲	エアコン 10A	MAC: キー信号 10A ⑨
	予備 20A	予備 15A
		予備 10A

ヒューズボックスB

⑲	⑳	㉑	㉒
グロー	エンジン	メイン	充電
40A	40A	60A	80A

80Aと60Aのヒューズはネジ止めになっています。

1799-650-301-0

10810065

大電流ヒューズボックス

10800722200	大容量電源 ヒューズ 50A		灯火器Bリレー	灯火器Aリレー	
		メインヒューズH 60A		フロント 作業灯リレー	作業機電源リレー

⑲

⑳

10810068

ヒューズボックスC

1799-650-302-0	予備	30A	
	5A		
	15A	グローリレー	⑲
		ECU電源	⑳
		メインリレー	㉑
		ECU常時電源	㉒

10820071

# 手入れのしかた

・ヒューズが溶断した場合、下記の機能が動作不能となります。

×：動作不能

影響の出る機能	ヒューズ No.(電流値)	エンジン始動	エンジン回転操作	グロー	バッテリー充電	前照灯	フロント作業灯	方向指示器	ブレーキ灯	バック灯	尾灯	車幅灯	ホーン	計器類のモニタランプ	マイコン機能	D P F再生	フロントパネル	サイドパネル	倍速旋回	オートブレイキ旋回	4駆	3点リンク	作業機電源	大容量電源	電源ソケット	室内灯(キャビン)	カーステレオメモリ・時計(キャビン)	カーステレオ(キャビン)	エアコンのファン(キャビン)	エアコン(キャビン)	前側作業灯(キャビン)	後側作業灯(キャビン)	ワイパ(キャビン)	ウオッシュヤ(キャビン)		
		① (10A)	×																																	
② (10A)															×																					
③ (10A)	×	×	×	×	×	×	×	×	×	×	×	×	×	×																						
④ (15A)								×	×	×	×																									
⑤ (20A)																							×													
⑥ (10A)														×																						
⑦ (15A)																		×	×	×	×															
⑧ (10A)							×																×	×												
⑨ (10A)		×					×		×						×		×	×	×	×	×	×														
⑩ (15A)							×							×																						
⑪ (15A)													×																							
⑫ (10A)																								×												
⑬ (10A)																										×										
⑭ (10A)																										×	×									
⑮ (15A)																												×								
⑯ (15A)																																		×		
⑰ (15A)																																				
⑱ (15A)																																				
⑲ (10A)																											×	×								
⑳ (5 A)	×																																			
㉑ (15A)			×																																	
㉒ (30A)	×	×																																		
㉓ (5 A)	×	×																																		
㉔ (5 A)																																				
㉕ (40A)			×																																	
㉖ (40A)	×	×	×	×															×	×	×	×														
㉗ (60A)	×	×	×	×	×	×	×	×	×	×	×	×	×	×	×	×	×	×	×	×	×	×	×	×	×	×	×	×	×	×	×	×	×	×	×	×
㉘ (80A)				×																																
㉙ (50A)																							×													
㉚ (60A)						×	×	×	×	×	×	×	×	×																						

## 11. バッテリーの点検と充電

バッテリーの残容量の確認は114～115ページの

3-1, 3-2を参照してください。

指定バッテリー	2柱フレーム仕様	キャビン仕様
[302・332・362型]	80D26R	95D31R
[452・502・552型]	95D31R	

・80D26R…補水不要 ・95D31R…補水必要

### **危険** 火災や傷害事故防止のために

共通（補水不要なバッテリー，補水が必要なバッテリー）

- ◆ブースタケーブルを使用するときは，接続前にエンジンを停止してください。
- ◆ブースタケーブルは，100A以上の仕様のもので使用してください。  
容量の小さいケーブルを使用すると，ケーブルが焼損し，火災の原因となることがあります。
- ◆バッテリーを「着脱」したり充電器で「充電」するときは，エンジンを停止し，始動キーを抜取ってください。
- ◆⊕端子と⊖端子を間違えないようにしてください。逆につなぐと電装品が焼損します。また，「スパーク（短絡）」による電気火花で負傷をすることがあります。
- ◆⊕端子が機械に接触しないようにしてください。
- ◆⊖端子を取付けたままで充電すると，発電器や電気配線を焼損することがあります。
- ◆バッテリーを化学繊維製布などで掃除しないでください。静電気による引火爆発のおそれがあります。
- ◆バッテリー液が皮膚に付着したり目に入ったときは，直ちに水洗いをし，医師の手当を受けてください。
- ◆衣服についたときは，水洗いし，弱アルカリ性石けんで，硫酸分を洗い流してください。

補水不要なバッテリー

◆密封タイプなので，急速充電や開封は厳禁です。

補水が必要なバッテリー

- ◆バッテリーは，充電するとき引火性の強い「水素ガス」を多量に発生し，「引火爆発」を起こすことがあります。「火気」に近づけたり，「スパーク」による電気火花が発生しないようにしてください。
- ◆「水素ガス」が滞留しないよう，風通しのよい場所で充電をしてください。  
失明や火傷をすることがあります。
- ◆バッテリー液（電解液）は，希硫酸で劇毒物ですので，こぼさないようにしてください。
- ◆バッテリーを充電するときは，液口栓をすべて取外してください。
- ◆バッテリーの液量が，側面に表示されている「下限」(LOWER LEVEL) 以下になった状態で使用したり充電すると，バッテリーの破裂（爆発）の原因となることがあります。
- ◆充電のとき，「バッテリー液」が飛散することがありますので，眼鏡などで目を守り，衣服や皮膚に付着しないようにしてください。

### **警告** 火傷や火災防止のために

共通（補水不要なバッテリー，補水が必要なバッテリー）

- ◆バッテリーを取外すときはバッテリー⊖コードを先にバッテリーの⊖端子（アース側）から外し，つぎにバッテリー⊕コードを⊕端子（プラス側）から外してください。取付けるときはバッテリー⊕コードを先にバッテリー⊕端子（プラス側）に取付けてください。逆の手順で作業するとショートや漏電を起こす原因となります。

## 手入れのしかた

### ① バッテリー取付金具の点検

バッテリーの取付けがゆるいと、バッテリーが上下左右に動き、振動で電解槽やフタなどが摩耗したり、亀裂を起こすことがあります。

取付金具で、しっかり固定します。

取付金具などが腐蝕していれば、修理または取替えます。

バッテリーは車体前方、ボンネットをオープンして点検します。

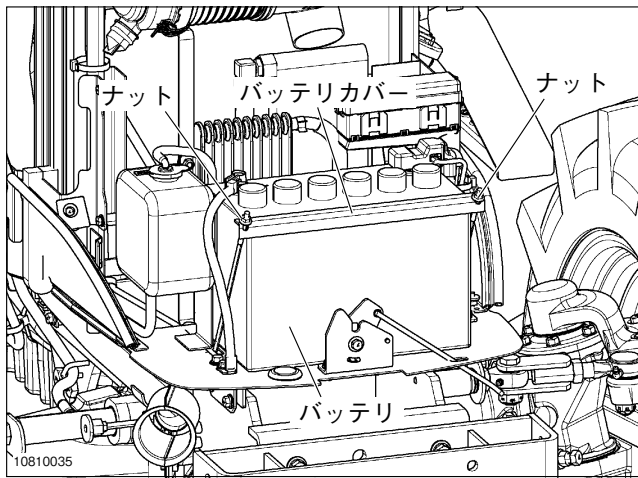

### ② バッテリー着脱時の注意

(1) バッテリーを「着脱」したり充電器で「充電」するときは、エンジンを停止し、スタータスイッチから「キー」を抜取ります。

(2) バッテリーコードを端子から取外すときは「⊖端子（アース側）」を先に外します。

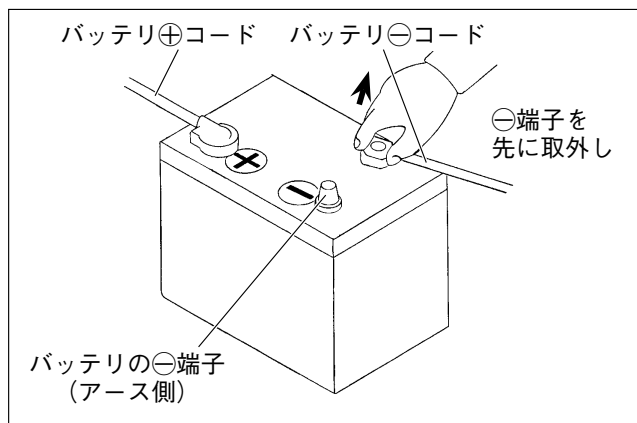

(3) バッテリーコードを端子にセットするときは「⊕端子（プラス側）」を先に取付けます。

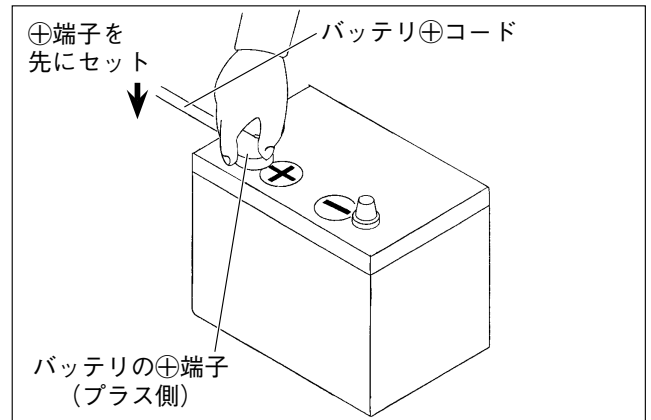

(4) バッテリー上面に貼ってある取扱いの注意ラベルをよく読んでください。

### ③-1 残存容量の確認（補水不要バッテリー）

(1) バッテリーは上面にあるインジケータの色で充電状態を確認します。下表を参照し、処置を行ってください。

表示の色	充電状態	処置
緑	正常	使用可能
黒	放電している	補充電
透明	液減り	交換

#### 取扱いのポイント

●インジケータは真上から確認してください。

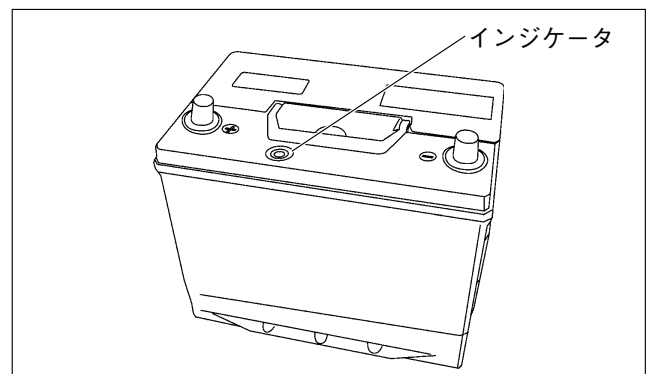

(2) バッテリーが破損して液漏れが発生しているときは、交換してください。

#### 取扱いのポイント

●液漏れが発生すると車体が腐蝕する原因となります。



3-2 残存容量の確認（補水が必要なバッテリー）

**危険** 傷害事故防止のために

◆バッテリーには補水不要なタイプと補水が必要なバッテリーの2種類があります。補水が必要なバッテリーについては、以下のことを守ってください。

◆バッテリーは液面がLOWER（最低液面線）以下になったままで使用や充電をしないでください。

LOWER以下で使用を続けると電池内部の部位の劣化が促進され、バッテリーの寿命を縮めるばかりでなく、爆発の原因となることがあります。

すぐにUPPER LEVELとLOWER LEVELの間に補水してください。

◆バッテリー液が身体や衣服に付かないようにしてください。電解液（希硫酸）によって火傷することがあります。

◆充電のとき、「バッテリー液」が飛散することがあるので、保護眼鏡などで目を守り、ゴム手袋を着用ください。

◆バッテリー液が皮膚に付着したり目に入ったときは、直ちに水洗いをし、医師の手当を受けてください。

◆衣服についたときは水洗いし、弱アルカリ性石けんで、硫酸分を洗い流してください。

バッテリーの状態を点検し、異常があれば処置します。

- (1) バッテリー液の「比重」を測定する方法と、「バッテリーテスト」で測定する方法があります。
- (2) 残存容量が低下していれば、ただちに補充電をします。

- (3) バッテリー液の比重を比重計で測定し「1.220（20℃）」以下であれば補充電をします。

比重 (20℃)	放電電気量 (%)	残存容量 (%)
1.280	0	100
1.240	25	75
1.200	50	50
1.160	75	25
1.120	100	0

- (4) バッテリーテストで測定するときは、バッテリーテストの取扱説明書に従って測定し、必要があれば補充電を行ってください。

- (5) バッテリー液の量を点検し、「UPPER LEVEL」（最高液面線）と「LOWER LEVEL」（最低液面線）の間の液量があるか確認し、不足しているときは補水します。

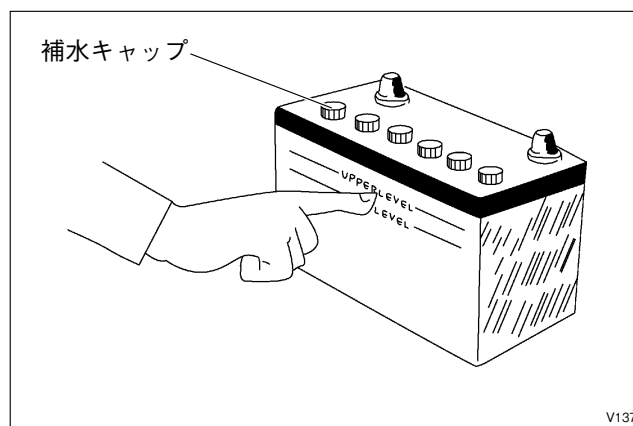

**取扱いのポイント**

- バッテリー液が不足している極板が空気中に露出すると、バッテリー寿命は著しく短くなります。
- バッテリー液を補充する場合は、必ず精製水を補充してください。希硫酸・井戸水・泥水などは絶対に入れないでください。
- バッテリーに精製水を入れ過ぎないでください。液漏れして機械を傷めるおそれがあります。

## 手入のしかた

### ④ ブースターケーブルによるエンジン始動

バッテリーが放電し、エンジンが始動できないとき、他車（12V仕様車）の良好なバッテリーを電源として始動する場合、ブースターケーブルを使用します。

このときは、つぎの手順を守って行います。

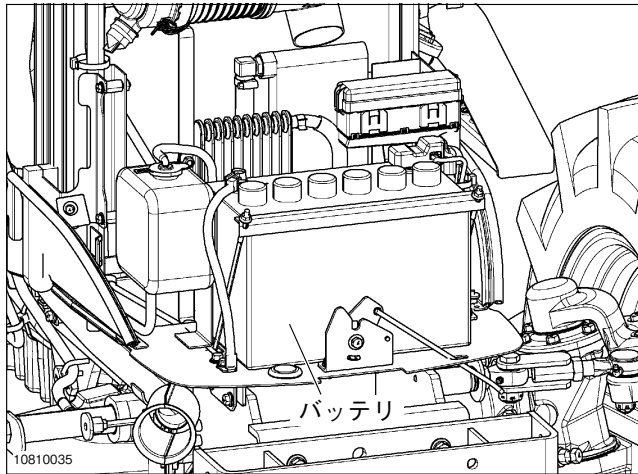

#### 「ブースターケーブルの接続のしかた」

(1) 正常車のエンジンを停止して、①～④の順序でブースターケーブルを確実に接続します。

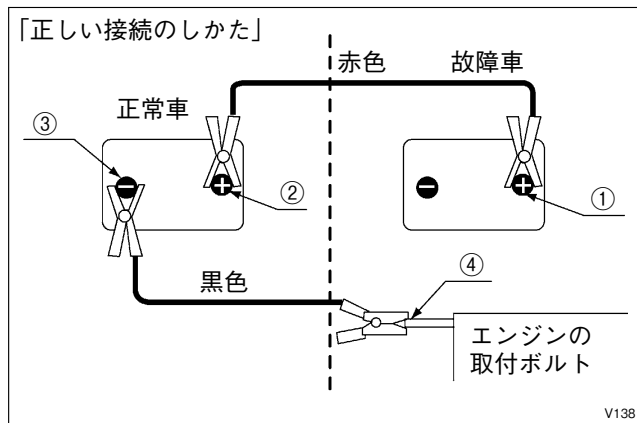

接続順序④は、ブースターケーブル（黒色）のクリップを機械のエンジンの取付ボルトに接続します。

(2) 放電バッテリー搭載車のエンジンを始動します。エンジンがかかりにくいときは、正常車のエンジンをスタートしてから、放電バッテリー搭載車のエンジンをスタートさせます。

#### 「ブースターケーブルの取外し」

・エンジン始動後のブースターケーブルの取外しは、接続の場合と逆の順序で行います。

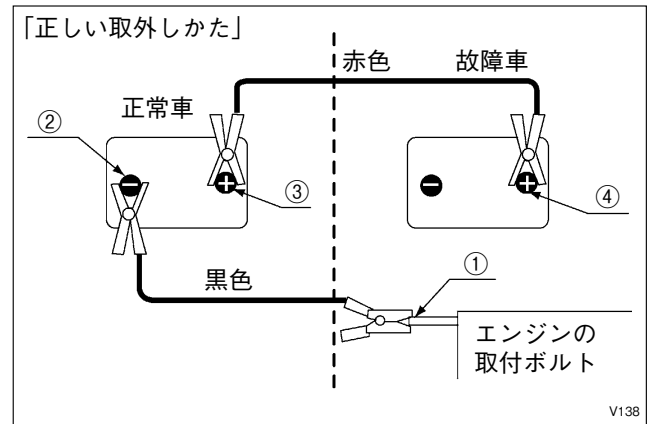

### ⑤ バッテリーの充電

#### ⚠危険 傷害事故防止のために

◆バッテリーは、以下の順序で脱着してください。順序を誤ると、ショートによるスパークで引火爆発するおそれがあります。

- ・取外し… (-)端子側(アース側)から外す。
- ・取付け… (+)端子側を最初に接続する。

◆バッテリーを転倒させたり、衝撃を与えないでください。電解液(希硫酸)の漏れにより、失明や火傷をするおそれがあります。

◆バッテリーを機械に取付けた状態での充電は避けてください。バッテリーの引火爆発や機械損傷の原因となるおそれがあります。

◆バッテリーを投げたり、落としたり、斜めにしたり、衝撃を与えないでください。バッテリーに入っている電解液(希硫酸)により、失明や火傷の原因となることがあります。

#### ⚠警告 傷害事故防止のために

◆バッテリーの取付け方向を間違えないでください。(+)と(-)が逆に取付けられると接続ケーブルが損傷し、火災の原因となるおそれがあります。

**取扱いのポイント**

- バッテリーが完全に放電し、スタータスイッチを《入》にしても充電・オイルランプが点灯しない状態になった場合は、バッテリーを交換してください。他のバッテリーでブースターケーブルを使用してエンジンを始動すると高電圧が発生し、電装品を破損することがあります。

つぎのような状態が発生したときは補充電を行ってください。また、補充電を行っても短時間で再発するときや状態が良くならないときは、バッテリーの寿命ですので交換を行ってください。

- ・スタータモータの回転が、いつもより弱い。
- ・アクセルの加減で、ヘッドランプの明るさが変わる。
- ・ホーンの音が、いつもより低い。

**1. 共通（補水不要なバッテリー、補水が必要なバッテリー）**

- (1) 充電作業に取かかる前にエンジンを停止し、スタータスイッチ（始動キー）を抜取ります。
- (2) 機械からバッテリーを外します。
- (3) 「水素ガス」が滞留しないよう、風通しのよい場所で充電をします。
- (4) 「火気」を近づけたり「スパーク（短絡）」による電気火花が発生しないようにします。
- (5) 充電器のクリップを着脱するときは、充電器のスイッチを「切」にし、⊕端子（赤色）・⊖端子（黒色）を正しく取付けます。

**2. 補水不要なバッテリー**

- (1) 急速充電厳禁。

**3. 補水が必要なバッテリー**

- (1) 充電前に「補水キャップ」をすべて取外します。

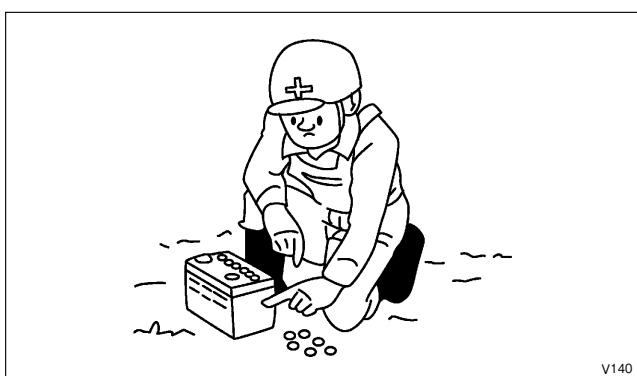

V140

- (2) 急速充電はできるだけ避け、普通充電をし、液温が「45℃」を超えないようにします。
- (3) 補充電が終わったら「補水キャップ」をすべて取付けてください。

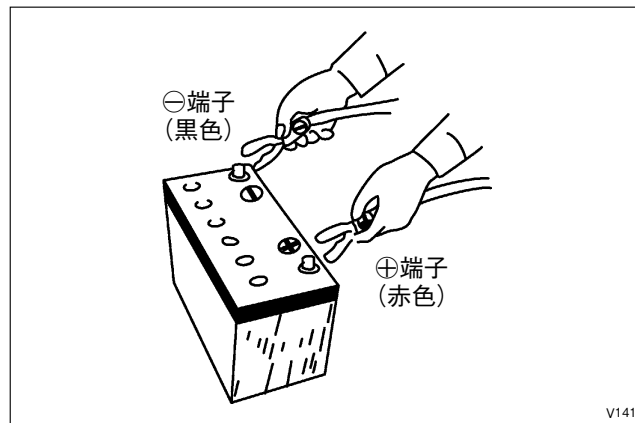

V141

**取扱いのポイント**

- 各端子は、「ゆるみ」がないように締付けてください。
- 取付けのとき、バッテリー端子部は布で油などをふき取っておきます。取付け後バッテリー端子部には、腐蝕防止のためグリースを塗布してください。
- バッテリー⊕端子のゴムブーツを、取付けておきます。
- 厳寒時は、機械を格納するときに、バッテリーを取外して暖かい所に保管してください。
- 亀裂や変形のあるバッテリーは、新品と取替えてください。汚れていれば、清水で洗浄してください。洗浄後は、水分をふき取ってください。
- バッテリーを交換するとき、バッテリーは下記指定のバッテリーを使用してください。電圧や容量が違うと故障の原因となります。

指定バッテリー	2柱フレーム仕様	キャビン仕様
[302・332・362型]	80 D 26 R	95 D 31 R
[452・502・552型]	95 D 31 R	

- バッテリーはエンジン始動用ですから、ほかの用途には使用しないでください。
- バッテリーはきちんと取付けてください。傾いたりすると転倒や液漏れの原因となります。

## 12. コンプレッサベルトの張り調整 [キャビン仕様]

### ① 点検……

(1) コンプレッサベルトのタワミは、下図のように中央部を押して {押す力約98N (10kgf)} 10～15mmの範囲であれば良好です。

### ② 調整……

- (1) アワメータが100時間経過後、コンプレッサベルトの張り調整を行います。
- 1) テンションプーリの①ナットをゆるめます。
  - 2) テンションプーリの②ボルトを右に回して調整します。
  - 3) テンションプーリの①ナットを締付けます。  
締付トルク 44～54N・m (4.5～5.5kgf・m)

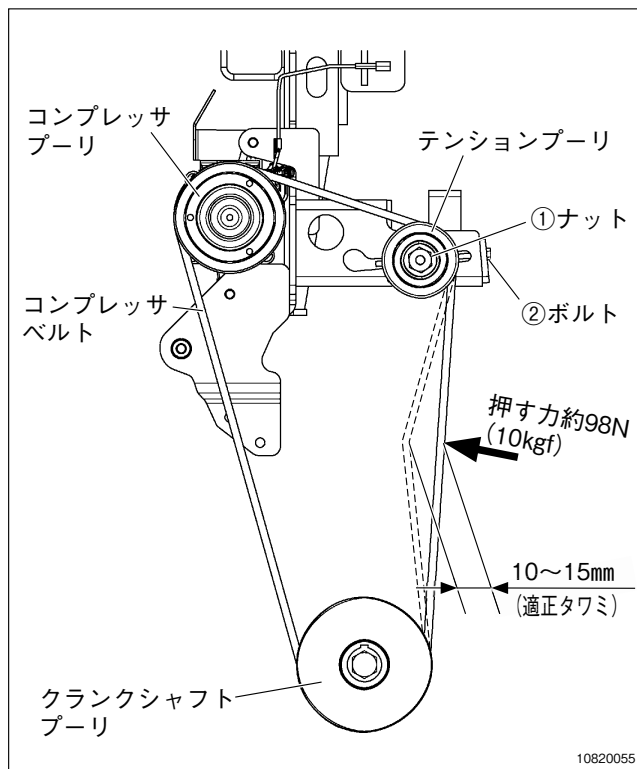

4) コンプレッサおよびレシーバへのスチーム洗浄は、冷媒ガスの圧力が上昇して危険ですので避けてください。

### 取扱いのポイント

- ベルトに損傷を発見した場合、張り調整してもベルトのタワミが10～15mmにならない場合はベルトを交換してください。

## 13. 冷媒 (ガス)[キャビン仕様]

冷媒が不足するとエアコンの冷えが悪くなります。

下記要領で点検し、冷媒が不足しているときは、「お買いあげ先」で点検および補充をしてもらいます。

### ① 点検

(1) エアコンを以下の条件で運転します。

- エンジン回転数 : 約1500rpm
- 温度コントロールレバー : 最強冷位置 (左端)
- ファンスイッチ : 最強風 (H I)
- エアコンスイッチ : ON

(2) サイトグラスにより、流れている冷媒の状態を確認します。

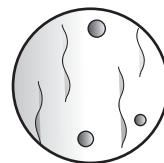
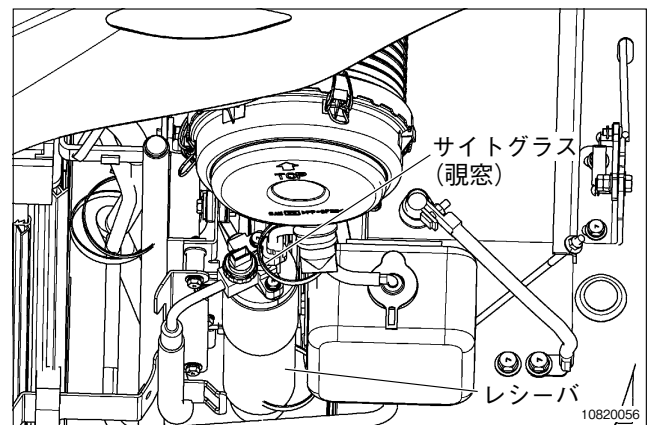

#### 適正

視窓を覗いて、気泡がほとんど流れてこない状態が正常です。

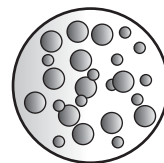

#### 不足

視窓を覗いて、気泡が連続的に通過していく場合 (気泡が多い) は冷媒不足です。

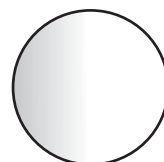

#### なし

視窓を覗いて、クーラガスの流れが見えない場合 (気泡も全く無し) は冷媒がない状態です。

# 長期格納のしかた

## 1. 機械の掃除・洗浄・格納

トラクタを保管するときは各部の汚れをよく掃除したうえでつぎの処置をします。

- ① 金属露出部、ネジ部にグリスやオイルを塗って錆止めします。
- ② 油漏れ箇所、各部の油量を点検し約5分間エンジンを回してオイルを各部にゆきわたらせます。
- ③ 不凍液の濃度を調整します。(95ページ参照)
- ④ 燃料タンクに軽油を満タンにします。
- ⑤ タイヤの劣化を防止するために空気圧を標準空気圧にしてタイヤの下に板などを敷いて直接地面に置かないようにします。
- ⑥ 作業機（ロータリなど）を地面におろします。

**警告** 火災防止のために

◆機械にシートカバーをかけるときはエンジンが冷えてから行ってください。  
エンジンが熱いときにシートカバーをかけると火災の原因になることがあります。

- ⑦ 保管場所は屋内とする。やむをえず屋外におく場合は風雨にさらさないようシートカバーを使用します。また停止直後の「熱い状態」ではシートカバーをかけないようにします。
- ⑧ ウェイト類を取外します。
- ⑨ クラッチこう着防止のため、クラッチペダルを踏込み、フックをかけてクラッチ「切」の状態にします。

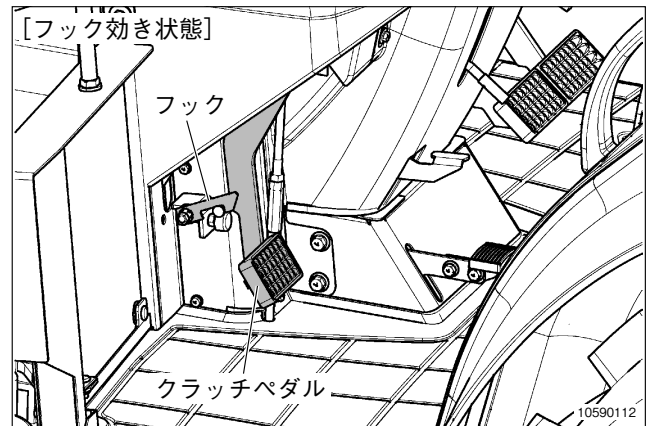
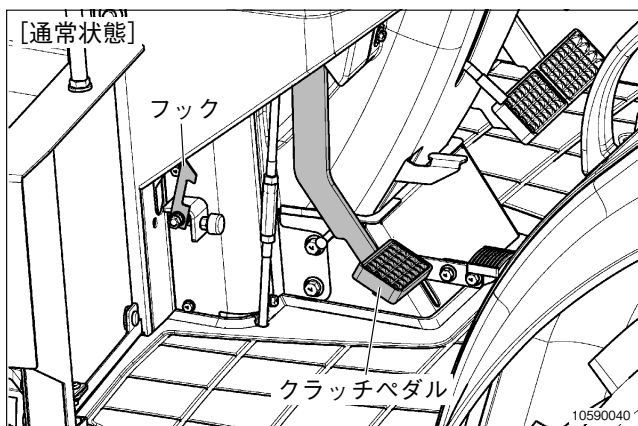

- ⑩ 保管中の不意な漏電、発火を防ぐためバッテリーを車体から取外し、風通しの良い屋内に保管します。また機械に取付けたまま保管するときはバッテリーのコードのアース側⊖端子を外しておきます。

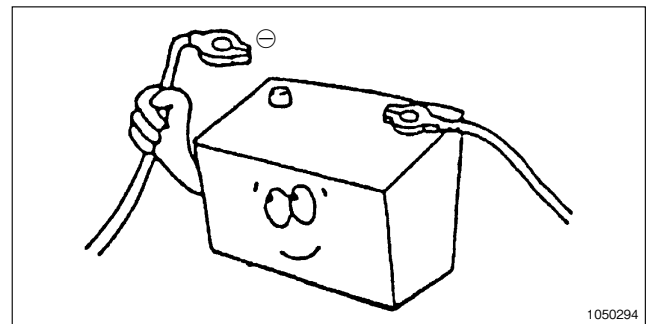

- ⑪ 保管中、不意にトラクタが動き出すのを防ぐため、タイヤに車止めをし、キーを抜取っておきます。

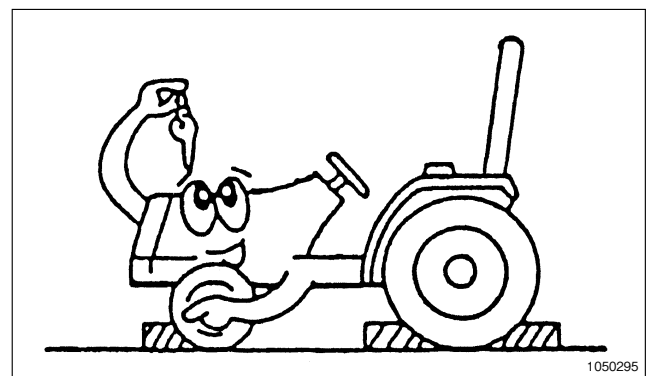

### 取扱いのポイント

- 錆の発生を防止するため、塩分の強い貯蔵物や肥料とおなじ場所に格納するのはさけてください。

## 長期格納のしかた

### ● 洗車時の注意

高圧洗車機の使用方法を誤ると人をケガさせたり、機械の破損・損傷・故障させることがありますので、高圧洗車機取扱説明書・ラベルに従って、正しく使用してください。

**警告** 火傷、火災、傷害事故防止のために

機械を損傷させないように洗浄ノズルを拡散し、2m以上離して洗車してください。もし、直射にしたり、不適切に近距離から洗車すると、

1. 電気配線部被覆の損傷・断線により、火災を引き起こすことがあります。
2. 油圧ホース破損により、高圧の油が噴出して傷害を負うおそれがあります。

### 直射洗車厳禁

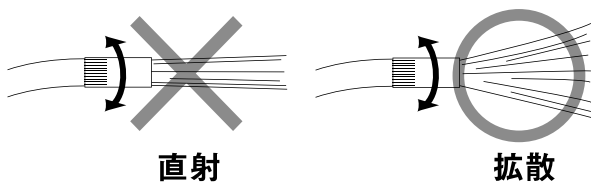

### 近距離洗車厳禁

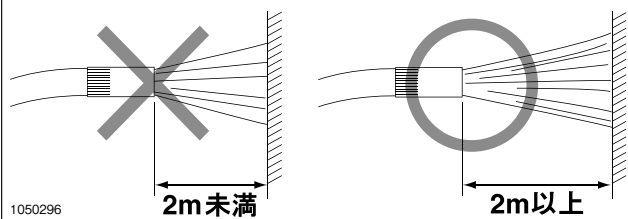

### 取扱いのポイント

- 高圧洗車機などによる洗車の際には、メータパネル、ステアリングコラム回り、クイックアップレバー、ホーンボタン回り、バッテリー、エンジン回りの電気配線・電装品（および電子油圧操作部）には、圧力水をかけないでください。電気部品の故障の原因となります。

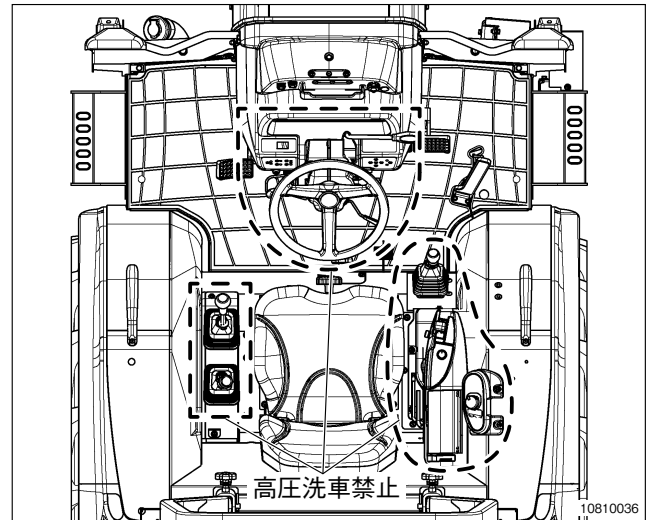

- 安全キャブのガラス部、ルーフ部の洗車の際には、圧力水をかけないでください。（圧力を下げるか水流を広げてください。）電気部品の故障の原因となります。

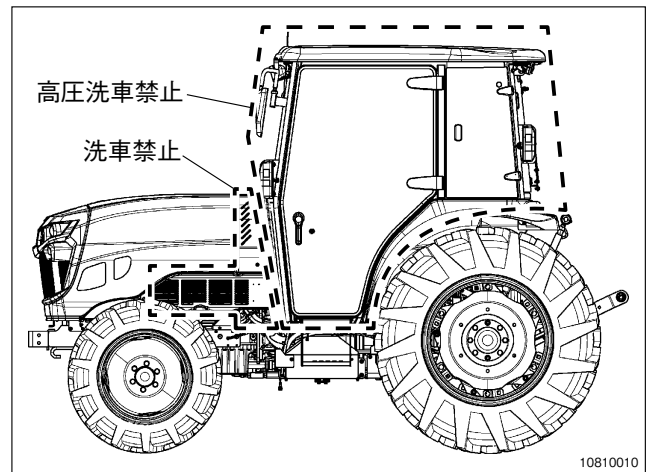

- ボンネットやサイドカバーの開口部分は洗車禁止です。エンジン電気部品の故障の原因となります。濡れたタオルやウエスなどで清拭をし、清掃してください。
- 高圧洗車機などによる洗車の際には、以下の原因となります。

(例)

- ・ シール、ラベルの剥がれ
- ・ エンジン、ラジエータ、キャビン室内などへの侵入
- ・ クローラ、タイヤ、オイルシールなどゴム類、化粧カバーなどの樹脂部品の破損
- ・ 塗装、メッキ面の皮膜剥がれ

## 2. 格納中の手入れ

- ① 1ヶ月に1度、防錆、バッテリー補充電のためエンジンを約10分間運転します。
- ② 金属露出部、ネジ部を点検し、防錆処置をします。
- ③ 油漏れ、水漏れの有無を点検し不具合のある場合は処置します。

### 取扱いのポイント

- エンジンを回す前に **1. 機械の掃除・洗浄・格納** で処置した項目を点検し復元してください。

## 3. 再使用にあたって

格納後、はじめて使用するときには各部の点検を入念に行った後に運転します。

- ① **1. 機械の掃除・洗浄・格納** で処置した項目を点検し、復元します。
- ② 運転前の点検を確実にを行います。

# 不調時の処置

- ・不調が発生したら、すぐにその原因を調べて処置をし、故障を大きくしないようにします。
- ・原因がわからない場合や、調整しても再発するときは「お買いあげ先」に相談し、点検を受けてください。
- ・そのときは不調の状況と併せて「型式」・「機械番号」をお知らせください。

## 警告 傷害事故防止のために

◆掃除・点検・調整・整備は、機械を平坦な場所に置き、駐車ブレーキをかけ、作業機を降ろしエンジンを停止して各部の動きが止まってから行ってください。

◆エンジンまわりを点検・整備するときは、エンジンが冷えてから行ってください。

## 1. エンジン部

### 1. 始動しない、または始動困難

状 況	原 因 (点検箇所)	処 置	参照ページ
①スタータスイッチを回しても、スタータが回らない	○バッテリーの放電	・バッテリーを充電または交換する	113～117
	○バッテリー端子の外れ、ゆるみ、腐食	・端子部を掃除して確実に締付け、グリスを塗布し防錆しておく	113～117
	○ヒューズ①③②②②③②⑥②⑦の溶断	・「お買いあげ先」で点検を受ける	110～112
②スタータは回るが、エンジンがかからない	○燃料タンクに燃料がない	・補給する	89～90
	○燃料フィルタ詰まり	・フィルタの掃除または交換をする	91～92
	○燃料系統にエア混入	・エア抜きを行う	93
	○ヒューズ②①の溶断	・「お買いあげ先」で点検を受ける	110～112
		・配線をチェックしてヒューズを交換する。	110～112



## 2. エンジン出力不足およびエンジン自然停止

状 況	原 因 (点検箇所)	処 置	参照ページ
①エンジン 回転が不規則	○燃料系統にエア混入 ○燃料フィルタの水・ゴミ詰まり ○パイプ系の燃料漏れ ○噴射ノズルの水・ゴミ詰まり	・エア抜きを行う ・フィルタの掃除または交換をする ・「お買いあげ先」で修理する ・「お買いあげ先」で修理する	93 91～92 — —
②運転中エンジンが突然停止した	○燃料不足 ○ヒューズ③②②③の溶断  ○ノズル不良 ○オイル不足によるエンジン焼付き ○ラジエータの目詰まり	・燃料補給とエア抜きを行う ・「お買いあげ先」で点検を受ける ・配線をチェックしヒューズを交換する  ・「お買いあげ先」に依頼し交換する ・「お買いあげ先」に依頼する ・ラジエータスクリーンを掃除する	89, 90, 93 110～112 110～112  — — 100
③エンジン が過熱する	○冷却水の不足 ○ファンベルトのゆるみ, 破損 ○エンジンオイル量が少ない	・冷却水を補給する ・ベルトの張り調整または交換をする ・規定量まで補給する	94～95 103 88
④エンジンの排気色が白い (除く始動直後)	エンジンオイル量が多すぎる	・点検し適正量にする	88
⑤エンジンの排気色が黒すぎる	○エアクリーナが詰まっている ○燃料が悪い	・エレメントの掃除をする ・正規の燃料に入替える	100 89, 90
⑥エンジンの出力不良	○エアクリーナの詰まり ○燃料不足, 燃料フィルタの詰まり	・エレメントを掃除する ・燃料系統をチェックする	100 91～92
⑦運転中オイルランプが点灯する	○エンジンオイル量が少ない ○エンジンオイルの粘度が低い ○エンジンオイルフィルタの目詰まり	・規定量まで補給する ・オイルを交換する ・オイルフィルタを交換する	88 88, 133 91
⑧運転中にチャージランプが点灯する	○ファンベルトのゆるみまたは破損	・張り調整またはベルト交換をする	103

## 2. 走行・運転操作部

## 1. 走らない、ブレーキがきかない

状 況	原 因 (点検箇所)	処 置	参照ページ
①クラッチがすべる	○ペダルの調整不良 ○クラッチライニングの摩耗・焼付き	・ペダルの遊びを調整する ・「お買いあげ先」でクラッチを交換する	104 —
②クラッチが切れない	○ペダルの調整不良 ○クラッチライニングのこう着	・ペダルの遊びを調整する ・「お買いあげ先」で修理する	104 —
③ブレーキの効きが悪 いまたは片 効きである	○ブレーキペダルの遊び量が大きすぎる ○ブレーキライニング摩耗・焼付き ○左右の踏込み量が異なる	・ペダルの遊びを調整する ・「お買いあげ先」でブレーキディスクを交換する ・踏込み量を左右同じにする	105～106 — 105～106
④ブレーキペダルの戻りが悪い	○ブレーキ戻しスプリングの損傷 ○各摺動部のグリス切れ	・「お買いあげ先」でスプリングを交換する ・グリスアップをする	— 98
⑤倍速旋回・オートブレーキ旋回が作動しない	○ヒューズ⑦⑨の溶断	・配線をチェックしヒューズを交換する	110～112

## 2. パワーステアリング

状 況	原 因 (点検箇所)	処 置	参照ページ
① ハンドルが空転する	○油量不足 (ミッションオイル)	・油 (ミッションオイル) を規定量まで補給する	95
	○配管の損傷, 油漏れ	・「お買いあげ先」で修理する	—
	○ポンプの故障	・「お買いあげ先」で修理する	—
② ハンドルが重い ハンドルが取られる	○タイヤ空気圧の不揃い	・左右共に規定空気圧にする	—
	○ロッドエンドの遊び発生	・「お買いあげ先」で交換する	
	○使用オイルの粘性大 ○トーイン不良	・オイル交換または暖機運転を十分に行う ・修正をする	95 104~105
③ 前輪のふらつき (ハンドルの遊びが多い)	○各締付部のゆるみ発生	・「お買いあげ先」で点検を受ける	—
	○ロッドエンドの遊び発生	・「お買いあげ先」で交換する	—
	○トーイン不良	・修正をする	104~105
	○油圧シリンダにエア混入	・油量 (ミッションオイル) を点検しエア抜きをする	28, 95
④ 油圧回路系の異常音	○油量不足 (ミッションオイル)	・油 (ミッションオイル) を規定量まで補給する	95
	○暖機運転不足	・暖機運転を十分に行う	—
	○油圧オイルフィルタの詰まり	・油圧オイルフィルタの交換	97
		・「お買いあげ先」で修理する	—

## 3. 油圧部

## 1. 油圧関係

状 況	原 因 (点検箇所)	処 置	参照ページ
①油圧回路の異常音	○油量不足 (ミッションオイル)	・油 (ミッションオイル) を規定量まで補給する	95
	○暖機運転不足	・暖機運転を十分に行う	—
	○油圧オイルフィルタの詰まり	・油圧オイルフィルタの交換をする ・「お買いあげ先」で修理する	97 —
②リフトアームが上がらない	○油量不足 (ミッションオイル)	・油 (ミッションオイル) を規定量まで補給する	95
	○油圧オイルフィルタの詰まり	・油圧オイルフィルタを交換する	97
	○ギヤポンプの故障	・「お買いあげ先」で修理する	—
	○コントロールバルブの故障	・「お買いあげ先」で修理する	—
③配管に油漏れがある	○各部ジョイントのゆるみ	・増締めを行う	—
	○パイプの亀裂	・「お買いあげ先」で交換する	—
④リフトアームが下がらない	○作業機降下速度調節グリップが《固定》位置になっている	・《速い》の方向に操作する	57
	○コントロールバルブの故障	・「お買いあげ先」で修理する	—

## 4. 電気・自動制御部

### 1. 電気関係

状 況	原 因 (点検箇所)	処 置	参照ページ
①電装品各部が作動しない	○ヒューズの溶断	・配線をチェックし各ヒューズを交換する	110～112
②ランプ、インジケータが点灯、点滅しない	○電球 (バルブ) 切れ	・各電球を交換する	132

### 2. 自動制御関係

状 況	原 因 (点検箇所)	処 置	参照ページ
①マイコンが作動しない	○ヒューズ②⑨の溶断	・配線をチェックしヒューズを交換する	110～112
②ポジションコントロールが作動しない	○作業機降下速度調節グリップが《固定》されている	・《速い》方向に操作する	57
	○上げ高さボリュームが《油圧》になっている ○ヒューズ⑦の溶断	・上げ高さボリュームを設定する ・配線をチェックしヒューズを交換する	41, 42 110～112
③深さ自動が作動しない	○耕深カプラが外れている	・接続し、深さ自動スイッチを押す	46
	○上げ高さボリュームが《油圧》になっている ○深さ自動スイッチが《切》になっている	・上げ高さボリュームを設定する ・深さ自動スイッチを押す	41, 42 44
④作業機が水平にならない	○傾き設定ボリューム (スイッチ付) が《水平》になっていない	・傾き設定ボリューム (スイッチ付) を《水平》にする。	47

#### 取扱いのポイント

- 各不調時の点検は、配線接続部の外れ、接触不良およびアース不良の点検も併せて行ってください。
- ヒューズの溶断が再発するときは点検を受けてください。

## 5. キャビン部

### 1. キャビン関係

状 況	原 因 (点検箇所)	処 置	参照ページ
①電装品各部が作動しない	○ヒューズ切れ	・配線をチェックし各ヒューズを交換する	110～112
②各スイッチが作動しない	○ウォッシュ液不足	・補給する	99
③室内灯が点灯しない	○電球 (バルブ) 切れ	・電球 (バルブ) を交換する	132
④作業灯が点灯しない	○電球 (バルブ) 切れ	・電球 (バルブ) を交換する	132
⑤冷・暖房がきかない	○エアコンスイッチが《OFF》になっている	・《ON》にする	81
	○冷媒が不足している	・「お買いあげ先」で点検・補充する	118
⑥風量が少ない	○フィルタ目詰まり	・フィルタを掃除する	101～102

#### 取扱いのポイント

- 各不調時の点検は、配線接続部の外れ、接触不良およびアース不良の点検も併せて行ってください。
- ヒューズの溶断が再発するときは点検を受けてください。

# 付 表

## 1. 主要諸元

名 称	三菱GM302	三菱GM332	三菱GM332W	三菱GM362	三菱GM452	三菱GM502	三菱GM552	
型 式 名	三菱T2110	三菱T2111		三菱T2112	三菱T2113	三菱T2114	三菱T2115	
車 両 型 式 名	三菱YDM-GT36G				三菱YDM-GT50H		三菱YDN-GT55E	
駆 動 方 式	4 輪駆動							
機 械 寸 法	全 長 (mm) (ロワリンク含む)	3045 (3340)	3075 (3340)		3310 (3550)			
	全 幅 (mm)	1425		1390	1465	1560		
	全 高 [キャビン] (mm)	2015[2135]	2040[2160]	1925	2040[2160]	2515[2315]		
	軸 距 (mm)	1770				1970	1985	
	前 輪 ト レ ッ ド (mm)	1110		1070	1110	1220	1250	
	後 輪 ト レ ッ ド (mm)	1095~1395		1050~1350	1110~1410	1220~1715		
	最 低 地 上 高 (mm)	345	365	300	365	365	370	
質 量 [キャビン] (kg)	1490[1665]	1515[1690]	1430	1525[1700]	1970[2155]	2015[2200]		
エ ン ジ ン	型 式 名	E3FH-TDEC				E4FH-TDEC		
	種 類	水冷4サイクル3気筒ディーゼル				水冷4サイクル4気筒ディーゼル		
	総 排 気 量 (L) {cc}	1.826 {1826}				2.434 {2434}		
	出力/回転数 (kw/PS/rpm)	22.1 {30.0}/2600	25.0 {34.0}/2600		27.0 {36.7}/2600	33.8 {46.0}/2600	36.4 {49.5}/2600	40.0 {54.4}/2600
	燃 焼 室 型 式	直噴式						
	使 用 燃 料	ディーゼル軽油						
	燃 料 タ ン ク 容 量 (L)	32				55		
	バ ッ テ リ (V·Ah)	80D26R 12・55 [95D31R 12・64]				95D31R 12・64		
走 行 部	前 輪 タ イ ヤ	7-16-4PR	8-16-4PR	7-14-4PR	8-16-4PR	8-18-4PR	8.3-20-4PR	
	後 輪 タ イ ヤ	12.4-24-4PR	12.4-26-4PR	11.2-24-4PR	13.6-24-4PR	13.6-28-4PR		
	ク ラ ッ チ 形 式	乾式単板						
	ブ レ ー キ 形 式	湿式ディスク式						
	か じ 取 方 式	パワーステアリング (全油圧式)						
	変 速 方 式	常時噛み合い式/同期噛み合い式						
	変 速 段 数	F16, R16						
走 行 速 度 (km/h)	標 準	前 進	0.20~13.57	0.21~14.15	0.19~12.81	0.21~14.15	-	
		後 進	0.19~13.52	0.20~14.10	0.19~12.76	0.20~14.10	-	
	高 速	前 進	0.30~23.03	0.31~24.02	-	0.31~24.02	0.20~26.85	
		後 進	0.20~15.12	0.20~15.77	-	0.20~15.77	0.17~22.43	
最 小 旋 回 半 径 (m)	2.4				2.7			
P T O	回 転 速 度 (rpm)	正 転	532, 736, 975, 1240				573, 819, 1328	
		逆 転	527, 729, 966, 1228				867	
作 業 機 昇 降 装 置	油 圧 制 御	ポジションコントロール						
	装 着 方 式	3点リンクJIS I形						
安 全 性 検 査 合 格 番 号								

[ ] 内の値はキャビン装備機を示す。

※この仕様は改良のため予告なく変更することがあります。

## 2. 主な消耗部品

### 1. エンジン関係

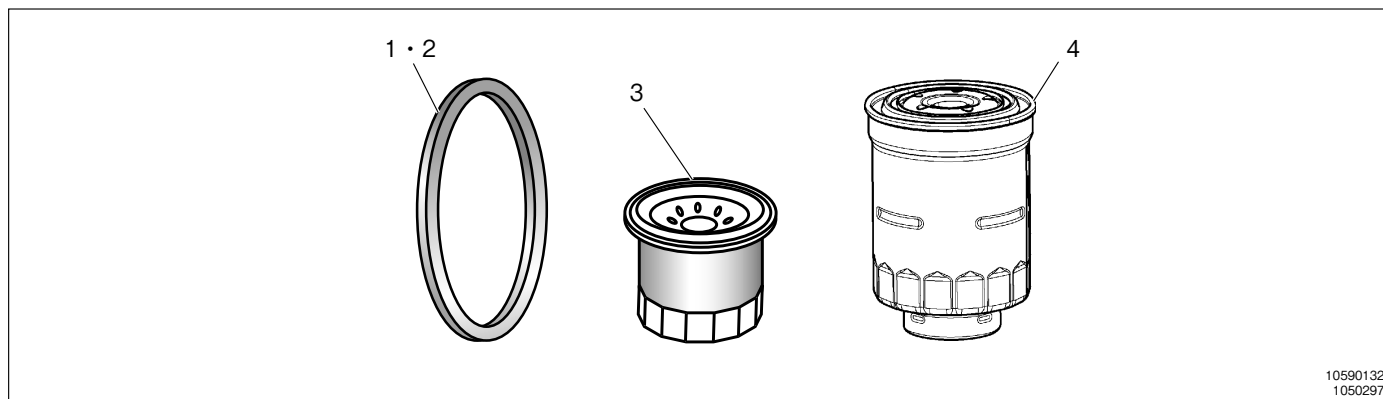

10590132  
1050297

見出番号	部品番号	部品名称	台当個数	型 寸	備 考
1	607E 6710 620	ファンベルト	1		
2	1082 0821 000	V-ベルト (エアコンコンプレッサ)	1	HM形 L=1550	
3	9988 0000 020	オイルフィルタ	1		
4	607E 2400 120	燃料フィルタ	1		

### 2. エアクリーナ・油圧ライン関係

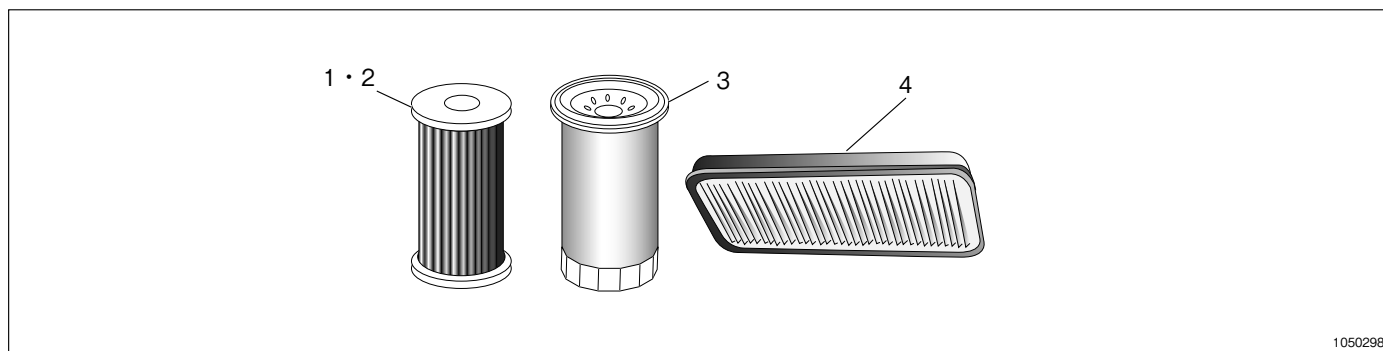

1050298

見出番号	部品番号	部品名称	台当個数	型 寸	備 考
1	711E 1042 030	フィルタ (エアクリーナ)	1		[302・332・362型]
2	736E 1042 030	フィルタ (エアクリーナ)	1		[452・502・552型]
3	1964 2509 000	油圧フィルタ	1		
4	1044 6145 000	エレメント (キャビンフィルタ)	1		

・ご用命のときは、「部品名称」「部品番号」をお知らせください。



3. 電装関係

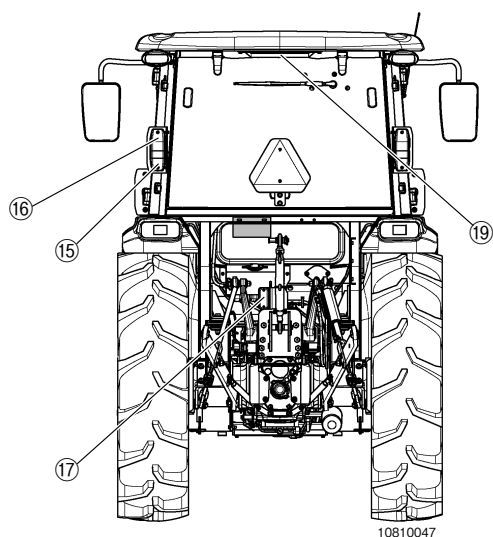
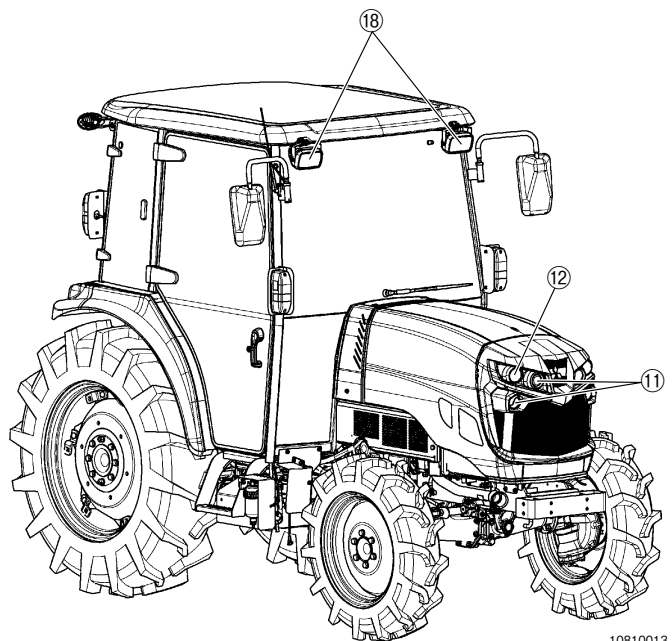
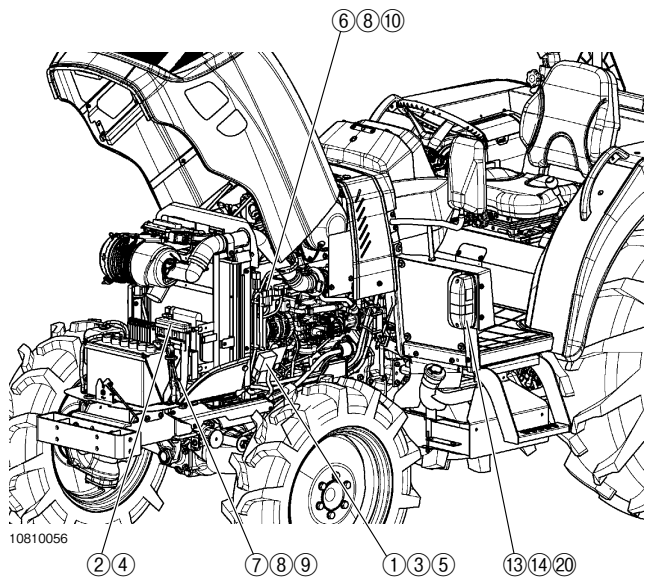

No.	部品番号	部品名称	定格	備考	形状
1	0980 2004 0A2	ヒューズ (大容量)	40A	共通	
2	0980 2005 0B1	ヒューズ (大容量)	50A		
3	0980 2006 0B1	ヒューズ (大容量)	60A		
4	0980 2006 0A2	ヒューズ (大容量)	60A		
5	0980 2008 0B1	ヒューズ (大容量)	80A		
6	0980 1000 506	ヒューズ	5 A	共通	
7	0980 1001 006	ヒューズ	10A		
8	0980 1001 506	ヒューズ	15A		
9	0980 1002 006	ヒューズ	20A		
10	0980 1003 006	ヒューズ	30A		

付  
表

## 付 表

No.	部品番号	部品名称	定格	備考	形状
11	1065 1141 200	バルブ (前照灯) (Hi/Lo共通)	12V 60W	ハロゲン(HB3)共通	
12	1062 1121 200	バルブ (前照灯)	12V 25W (H3)	バルブブーツASSY	
13	0980 8122 104	バルブ (方向指示灯・前)	12V 21W	共通	
14	3688 3036 500	バルブ (車幅灯・前)	12V 5 W	共通	
15	1956 6731 200	バルブ (制動灯・後/尾灯・後)	12V 21/5W	共通	
16	0980 8122 104	バルブ (方向指示灯・後)	12V 21W		
17	0980 8122 104	バルブ (後退灯)	12V 21W		
18	3595 9396 200	バルブ (作業灯・前)	12V 55W	ハロゲン (H3) キャビン仕様	
19	0980 8120 508	バルブ (室内灯)	12V 5 W	キャビン仕様	
20	0980 8121 001	バルブ (車幅灯・前)	12V 10W	ハウス仕様	

## 3. アタッチメント一覧表 (参考)

	コードNo.	名 称	型 式	302型	332型	362型	452型	502型	552型	備 考
1	32101 50052	バンパウエイト	BW-201	○	○	○	○	○	○	20kg 3個まで装着可
2	32101 50162	バンパウエイト	BW-F1 20K	○	○	○	○	○	○	20kg 6個まで装着可
3	32101 50172	バンパウエイト	BW-F2	○	○	○	○	○	○	22kg 6個まで装着可
4	32101 50271	バンパウエイト	BW-30MT	○	○	○	○	○	○	30kg 6個まで装着可
5	32106 80020	ドローイングヒッチ	DH-GO	○	○	○				引出し式
6	32106 80030	スイングドロバ	GX				○	○	○	スイング式
7	1208 7730 000	作業灯キット	EWL-GOM	○	○	○	○	○	○	安全フレーム車用 (部品扱い)
8	32116 50320	フード	2F-GM	○	○	○	○	○	○	安全フレーム用
9	32124 12310	サブバルブ	D1-3036GM	○	○	○				安全フレーム車用 1連
10	32124 12320	サブバルブ	D2-3036GM	○	○	○				安全フレーム車用 2連
11	32124 12330	サブバルブ	D1-3036GM-CAB	○	○	○				キャビン車用 1連
12	32124 12340	サブバルブ	D2-3036GM-CAB	○	○	○				キャビン車用 2連
13	32124 12250	サブバルブ	D1-4555GM				○	○	○	安全フレーム車用 1連
14	32124 12260	サブバルブ	D2-4555GM				○	○	○	安全フレーム車用 2連
15	32124 12270	サブバルブ	D1-4555GM-CAB				○	○	○	キャビン車用 1連
16	32124 12280	サブバルブ	D2-4555GM-CAB				○	○	○	キャビン車用 2連
17	-	公道走行標準キット	K-KSSTD	○	○	○	○	○	○	作業機に装着
18	-	運行速度表示キット	K-KSSPD	○	○	○	○	○	○	作業機に装着
19	-	後退灯移設キット	K-KTGAGM	○	○	○	○	○	○	GA/GMの本機に装着

## 4. 潤滑油について

オイルは三菱農業機械純正油をお奨めします。

### 1. エンジンオイルについて

メーカ	商 品 名
三菱農業機械純正油	DPF搭載用ディーゼルオイル (SAE・10W-30, DH-2)
J A 全 農	ディーゼルDH-2/CK-4 (SAE・10W-30)
E N E O S	

- ・やむをえず他メーカのオイルを使用される場合は、APIサービス分類CK-4またはJASO分類DH-2オイルをお使いください。

### 2. ミッション、フロントアクスルオイルについて

APIサービス分類 GL-4級以上のオイルで湿式ブレーキ適性のあるもの。

銘柄 (メーカ)	オ イ ル 商 品 名
三菱農業機械純正油	スーパーマルチGBオイル (SAE・80W)
	スーパーマルチSTOU2オイル (SAE・10W-30)※1
	低粘度オイル L1339 (SAE・75W-80W)
E N E O S	ファームギヤB (SAE・80)
	ファームユニバーサル (SAE・10W-30)
J A 全 農	トラクターギヤスーパーマルチGL-4 (SAE・75W-80)

※1 スーパーマルチSTOU2オイルのギヤオイルSAE粘度は80W-85です。

※商品名は変更することがあります。

#### 取扱いのポイント

- [シャトルノンクラ仕様] トランスミッションオイルは、低粘度オイル L1339 (SAE・75W-80W) をお使いください。

## 5. トラクタ関連商品

・代表的なものを選んでご紹介します。

No.	商 品 名	商 品 番 号	
1	万能鎌 (ノコ刃)	S309DX	土, ワラの除去に最適
2	ダイヤモンドプレー (防錆・潤滑)	K1-420DX	金属部品の防錆, 潤滑
3	スプレーグリス	SP300	金属部品の防錆, 潤滑
4	グリスポンプ	N850-666	フレキシブルパイプ付
5	グリス	NMP400	グリスポンプ詰め替え用
6	ラチェットレンチ (17)	HT3100	爪の脱着, 増締
7	カラスプレー (赤) カラスプレー (白) カラスプレー (黒)	0975 0000 741 0975 0000 161 0975 0000 471	補修用塗料

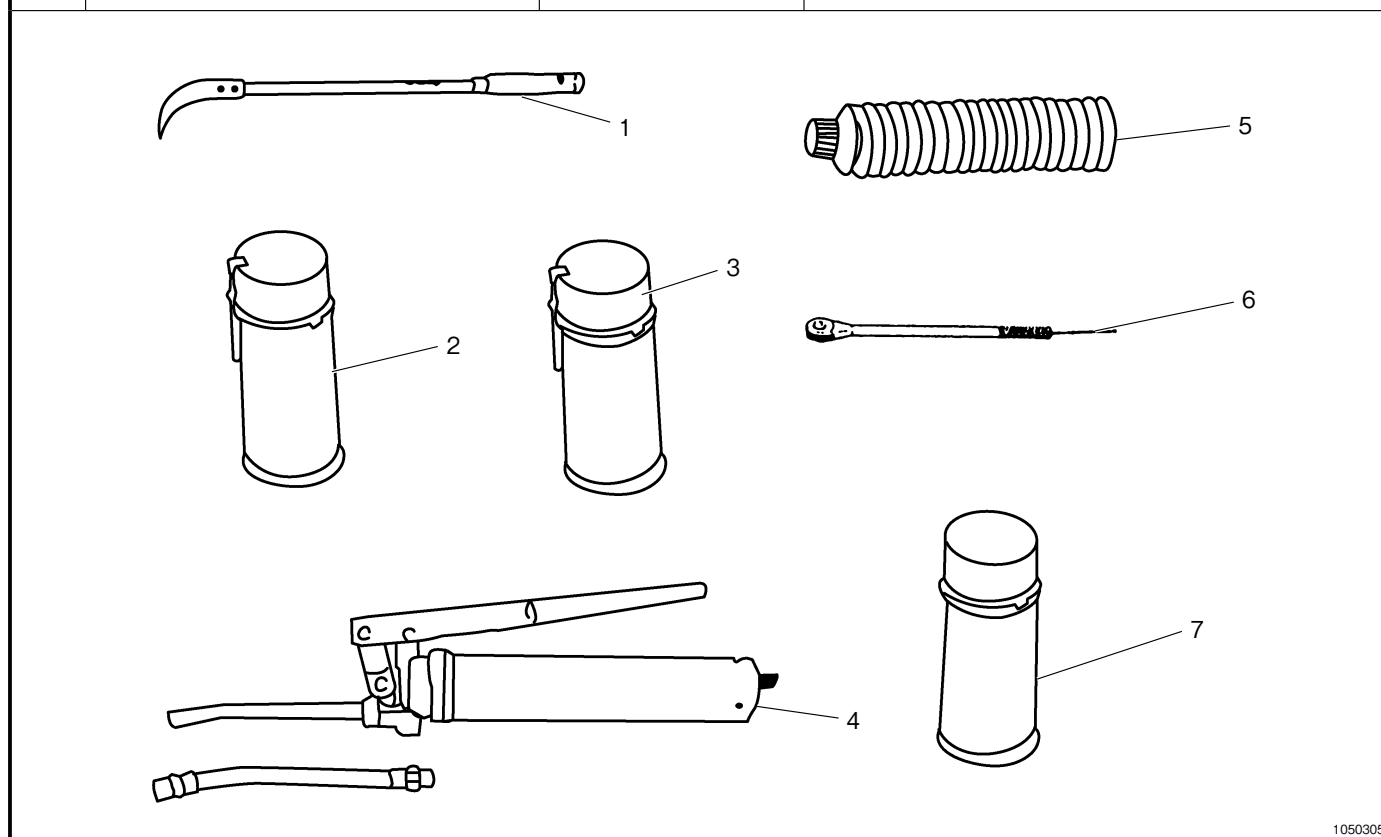

1050305

・ご用命のときは、「商品番号」・「商品名」をお知らせください。

# お客様へ

ご使用の機械についてわからないことや故障が生じたときは、下記の点を明確にして、お買いあげ先へお問合わせください。

- ご使用機の型式，機械番号(製造番号)，キーナンバーは…？

型 式

---

機械番号(製造番号)

---

キーナンバー

---

- ご使用状況は…？

(何速で，どんな作業のとき)

- どのくらい使用されましたか？

(約 \_\_\_\_\_ アール使用后)

- トラブルが発生したときの状況を，できるだけ詳しくお教えください。



どんなに小さなことでも，  
お気軽にお問合わせ  
ください。

(ご相談窓口) お買いあげ先

TEL ( )

## 三菱マヒンドラ農機株式会社

本 社 〒699-0195 島根県松江市東出雲町揖屋 6 6 7 - 1 ☎ (0852) 52-2111(代)

東京事務所 〒340-0203 埼玉県久喜市桜田 2 - 1 3 3 - 4 ☎ (0480) 58-7050(代)

### 販売会社 (販売会社は広域販売会社のみを記載)

三菱農機販売株式会社 〒340-0203 埼玉県久喜市桜田 2 - 1 3 3 - 4 ☎ (0480) 58-9524

北海道支社 〒066-0077 北海道千歳市上長都 1 0 4 6 ☎ (0123) 22-1234

東北支社 〒984-0002 宮城県仙台市若林区卸町東 3 - 1 - 1 ☎ (022) 207-3711

関東甲信越支社 〒340-0203 埼玉県久喜市桜田 2 - 1 3 3 - 4 ☎ (0480) 58-9521

中部支社 〒918-8231 福井県福井市問屋町 2 - 3 8 ☎ (0776) 27-3078

西日本支社 〒701-4254 岡山県瀬戸内市邑久町豆田 1 6 1 - 1 ☎ (0869) 24-0820

九州支社 〒841-0048 佐賀県鳥栖市藤木町字若桜 7 - 1 ☎ (0942) 84-1888